

128167

- 4 MA



MEMORIA DESCRIPTIVA

correspondiente a la solicitud de concesión de un...

MODELO DE UTILIDAD

SOLICITANTE: D. JOSE MORAND PEREZ

RESIDENCIA: DENIA (Alicante)

Nueva, 41

ENUNCIADO: "UN FUTBOLIN CON PATAS PLEGABLES"

Prioridad: Patente n.º del

G/C.-

128167



1 La invención a que se refiere la presente memoria
constituye una novedad industrial con características y ven-
tajas que la hacen merecedora del privilegio de explotación
exclusiva que para ella se solicita, de acuerdo con las pres-
5 cripciones del vigente Estatuto sobre la Propiedad Indus-
trial de fecha 26 de julio de 1.929, texto refundido, publi-
cado el 30 de abril de 1.930.

El objeto a que se refiere el Modelo que se solicita
consiste en un futbolín con patas plegables que se caracte-
10 riza por el hecho de presentar las patas de sustentación --
que comprende articuladas sobre el fondo del tablero con ca-
rácter desacoplable, estando dichas patas enlazadas a sen-
das bielas ancladas sobre el propio futbolín.

El plegado de dichas patas se realiza liberando a és-
15 tas del fondo del tablero, quedando enlazadas al mismo me-
diante su giro respecto de las bielas que las mantiene rela-
cionadas con el futbolín.

A la presente memoria descriptiva se acompaña una ho-
ja simple de plano, debidamente referenciada, en cuya figu-
20 ra única se representa una sección longitudinal en alzado -
del futbolín objeto del Modelo de Utilidad que se solicita.
En ella pueda apreciarse que el futbolín está constituido -
por un bastidor (1) que presenta un tablero (2) sobre el --
que discurre el juego.

25 Constituye una verdadera novedad el que las patas -
de sustentación (3) que comprende estén articuladas por los
puntos (4) sobre el fondo del dicho tablero (2) con carác-
ter desacoplable, estando dichas patas (3) enlazadas por --
(5) a sendas bielas (6) ancladas por (7) sobre el propio --
30 futbolín.



1 El plegado de dichas patas (3) se realiza liberando a éstas del fondo del tablero (2), quedando adosadas a él - mediante su giro respecto de las bielas (6) que las mantiene unidas con el futbolín.

5 Al efecto, el fondo del tablero (2) está provisto de una pieza (8) dotada de un encaje (9), destinado a recibir el extremo (10) de las patas (3).

10 Considerando que su organización mejora sensiblemente las cualidades de los futbolines conocidos, por cuanto - que el plegado de las patas se realiza mediante una operación fácil y cómoda, es evidente que el Modelo solicitado adquiere una utilidad práctica singular por el beneficio o efecto nuevo que aporta a la función a que se destina.

15 Hecha la descripción precedente hemos de añadir, que los detalles de realización de la idea expuesta pueden variar, sin que por ello cambie la esencia de la invención, - que es la que se desprende de los párrafos que anteceden y la que se reivindica en la siguiente.

NOTA

20 En resumen, el Modelo de Utilidad que se solicita recaerá sobre las siguientes reivindicaciones:

25 1.- UN FUTBOLIN CON PATAS PLEGABLES, caracterizado - por el hecho de presentar sus patas de sustentación articuladas sobre el fondo del tablero con carácter desacoplable estando dichas patas enlazadas a sendas bielas ancladas sobre el propio futbolín, efectuándose el plegado de dichas - patas mediante su liberación respecto del fondo del tablero, quedando adosadas al mismo mediante su giro respecto de las bielas que las mantienen relacionadas con el futbolín.

30 2.- Se reivindica por último, como objeto sobre el -

128167

- 4 -



1

que ha de recaer el Modelo de Utilidad que se solicita:
"UN FUTBOLIN CON PATAS PLEGABLES".

5

Todo conforme queda descrito y reivindicado en la -
presente memoria que consta de cuatro páginas mecanografía
das y dibujos que se acompañan.

Madrid, 4 de marzo de 1.967
BERNARDO UNGRIA
p.p.

10

15

20

25

30

128167

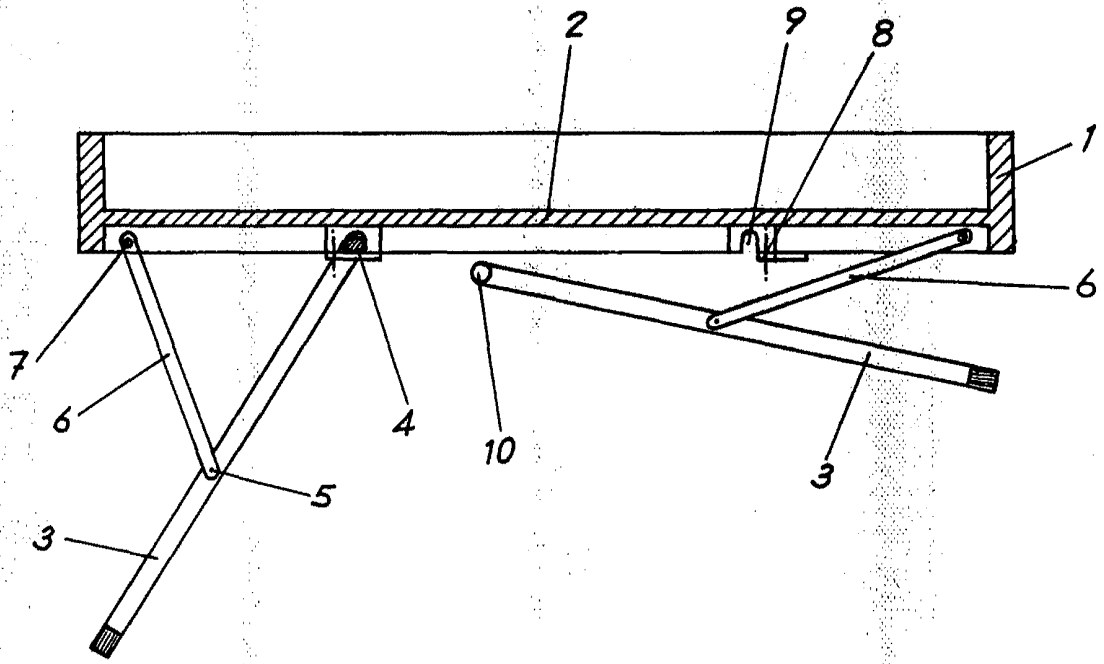

ESCALA VARIABLE

Madrid, 4 de Marzo de 1967

BERNARDO UNGRIA

P. P.