



120154

MODELO DE UTILIDAD.

=====

M E M O R I A D E S C R I P T I V A

S o b r e :

"UNA CARRETILLA PARA TRANSPORTE MANUAL DE BOMBONAS DE
COMBUSTIBLES LICUADOS".

- - - - -

Solicitante: D. José Solá Marcé, domiciliado en Av. Ecuador, 9
OLOT (Gerona), y D. Marcelo Santaló Genis, domici
liado en Fuente 1 CASTELLFULLIT DE LA ROCA, (Gerona),
ambos de nacionalidad española.

- - - - -



Se refiere la presente Memoria Descriptiva que se une a solicitud de registro como Modelo de Utilidad a "UNA CARRETILLA PARA TRANSPORTE MANUEL DE BOMBONAS DE COMBUSTIBLES LICUADOS" cuyas características de novedad le confieren la cualidad de aportar a los fines que se persiguen, ventajas más que suficientes para aspirar en derecho al privilegio del registro que se solicita.

Aporta el invento que se describe, un dispositivo estructuralmente sencillo y liviano que le dota de gran atractivo para su uso, tanto más, cuanto que es de aplicación desde almacenes hasta el usuario, sea ésta una vivienda particular, o se trate de un restaurante, albergue, etc.

Su costo de fabricación es muy reducido por la extrema sencillez y no ocupa prácticamente espacio cuando no es requerido su uso.

Su característica principal radica en la presencia de una palomilla o gancho, fija al mástil de la carretilla y en virtud del cual gancho, se toma y carga la bombona de gas licuado sin ninguna otra manipulación, y mediante la cual, también, se puede desprender la bombona en el momento deseado. Es decir, que la carga y descarga son operaciones que no se realizan separadamente como hasta el presente, sino que, siendo la carretilla que se preconiza por el mango del mástil o brazo, basta realizar mediante la impartición de una inclinación a dicho brazo, la captación o desprendimiento de la bombona.

Debidamente incorporado, presenta, un punto de apoyo para la bombona, constituido por una plancha en media luna apoyada contra la barra de la carretilla, la cual va dotada, como es lógico, de unas pequeñas ruedas para facilitar el transporte.

Se acompañan unos dibujos en los que se muestra una manera de llevar el invento a la práctica, haciéndose constar de manera



expresa que el mismo carece de carácter privativo en sus detalles toda vez que se citan solamente a título de ejemplo.

La figura 1 representa una vista, en alzada posterior, de la carretilla portadora de la bombona.

5. La figura 2 representa la vista en alzada lateral, y

La figura 3 una vista superior.

La bombona de gas (1) figuras 1, 2, y 3, apoya contra la carretilla constituida por una barra o brazo (2) rematado por un puño (3) por su parte superior y en un soporte triangular (4) por su parte inferior contra el que quedan referidas las ruedas (5).

10. El gancho (6) figuras 2, y 3, ó elemento clave de la carretilla, es pasado por el asa (7) figuras 1, 2, y 3 de forma tal, que al retirarse, inclinando, la carretilla, la bombona apoya contra el soporte de perfil en media luna (8) y queda así soportada para el transporte.

Desde hasta destino basta colocar la carretilla en posición vertical de su brazo o barra (2) figuras 1, 2, y 3, para que la bombona apoye en el suelo y pueda ser separada de la carretilla.

20. Suficientemente descrito el invento así como una manera de llevar el invento a la práctica, se hace constar de manera expresa que el mismo acepta modificaciones de detalle siempre que éstas no afecten a su fundamento.

25. Los solicitantes se reservan el derecho de extender a otros Países la presente demanda de registro, al amparo, incluso, de los Convenios Internacionales así como a perfeccionar la presente invención, solicitando en su caso los adecuados registros para cubrir tales perfeccionamientos.

N O T A

30. El Modelo de Utilidad que se solicita por veinte años para España, de acuerdo con la vigente Legislación deberá recaer sobre:

120154



4 MAR

"UNA CARRETILLA PARA TRANSPORTE MANUAL DE BOMBONAS DE COMBUSTIBLES LICUADOS", según las características esenciales de las siguientes:

REIVINDICACIONES

- 5. 1ª.- Una carretilla para transporte manual de bombonas de combustibles licuados, caracterizada porque consta de una barra centrada y longitudinalmente dispuesta a la que queda referida el mando del manejo, por la parte superior, y un soporte para el acoplamiento de las ruedas del transporte por la parte inferior, y -- porque a dicha barra va referido un gancho de longitud y altura --
- 10. convenientemente dispuestos para asir las bombonas por su asa, y -- bajo dicho gancho, en el tercio inferior de la carretilla, presenta un apoyo para la bombona a la que ofrece un limbo en media luna.

2ª.- UNA CARRETILLA PARA TRANSPORTE MANUAL DE BOMBONAS DE COMBUSTIBLES LICUADOS".

- 15. Según queda sustancialmente descrito en la presente memoria, que consta de cuatro hojas, escritas a máquina por una sola cara, y dibujos.

Madrid, 4 MAR. 1967

JOSE SOLA MARCE, y MARCELO SANTALO GENIS.

P. FRANCISCO GARCIA CABRERIZO
P. P.

Firmado: M.ª Dolores Jorquera

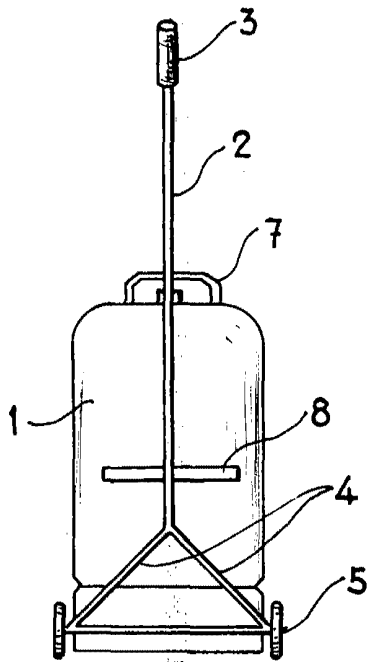

Fig. 1

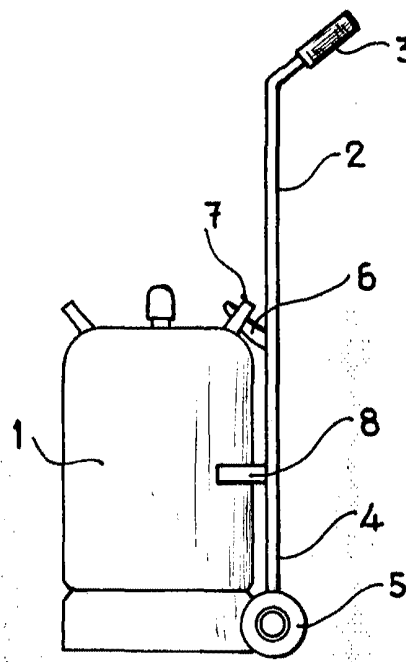

Fig. 2

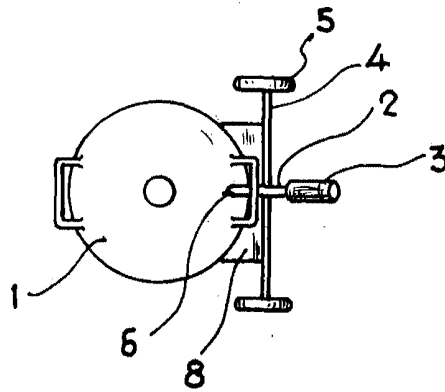

Fig. 3



Madrid, 4 MAR. 1967

JOSE SOLA MARCE

MARCELO SANTALO GENIS

P. P. FRANCISCO GARCIA CABREZZO

P. P.

Escala variable

Firmado: M.^a Dolores Jorquera