

128125



# MEMORIA DESCRIPTIVA

correspondiente a la solicitud de concesión de un...

MODELO DE UTILIDAD

SOLICITANTE: D. JUAN BAUTISTA SANCHIS ALMARCHÉ

RESIDENCIA: MISLATA (Valencia)

Frente Estación s/n.

ENUNCIADO: "ARMARIO DE PUERTAS CORREDERAS PERFECCIONADO"

Prioridad: Patente ..... n.º ..... del .....

G/C.-

126125



1                   La invención a que se refiere la presente memoria  
constituye una novedad industrial con características y ven-  
2                   tajas que la hacen merecedora del privilegio de explotación  
exclusiva que para ella se solicita, de acuerdo con las --  
5                   prescripciones del vigente Estatuto sobre la Propiedad Indus-  
trial de fecha 26 de julio de 1.929, texto refundido, publi-  
cado el 30 de abril de 1.930.

10                   Este Modelo de Utilidad consiste en un "Armario -  
de puertas correderas perfeccionado", que aporta notables -  
ventajas y mejoras respecto de los que actualmente existen  
en el mercado.

15                   Este tipo de armario se caracteriza por tener in-  
corporados a los bordes superiores y laterales de la abertu-  
ra frontal resguardada por las puertas correderas que com--  
prende, sendos perfiles de anclaje para las guías de estas  
últimas, los cuales se componen de una rama central combina-  
da con ramas extremas dobladas hacia diferentes sentidos,  
estando una de dichas ramas extremas unida a soldadura a los  
antedichos bordes.

20                   Por otra parte, el borde inferior de la propia --  
abertura frontal del armario dispone de un perfil de anclaje  
para las guías correspondientes el cual comprende un sector  
doblado en U con una de las ramas paralelas de éste prolon-  
gada en una pestaña vertical, estando dicho perfil anclado  
25                   a la base del armario con auxilio de órganos de aprieto.

Se acompaña a la presente memoria descriptiva una  
hoja simple de plano, debidamente referenciada para su mejor  
comprensión, que consta de dos figuras.

30                   La figura 1ª muestra una sección transversal en -  
alzado del armario que nos ocupa. Obsérvese que tiene incor-

120125



1 porados a los bordes superiores y laterales de la abertura  
frontal (1) resguardada por las puertas, no representadas  
en esta figura, sendos perfiles de anclaje (2) para las --  
guías (3) de estas últimas, los cuales se componen de una  
5 rama central (2) combinada con ramas extremas (4) dobladas  
hacia diferentes sentidos, estando una de dichas ramas ex-  
tremas (4) unidas a soldadura a los antedichos bordes (5).

El borde inferior (6) de la propia abertura (1)  
frontal del armario dispone de un perfil de anclaje para --  
10 las guías (3) correspondientes el cual comprende un sector  
(7) doblado en U con una de sus ramas paralelas prolongada  
en una pestaña (8) vertical, estando dicho perfil anclado a  
la base (9) del armario con auxilio de órganos (10) de apria-  
to.

15 La figura 2ª presenta una vista frontal del arma-  
rio en cuestión. Como puede comprobarse es del tipo que com-  
prende dobles guías (3) sobre las cuales discurren las puer-  
tas (11) correderas para abrir y cerrar el armario.

20 Constituye una verdadera novedad incorporar al -  
borde superior del armario un perfil en Z que recibe el an-  
claje de las dobles guías para las puertas correderas, de ma-  
do que el montaje de estas últimas en las guías se produce  
introduciendo sus bordes superiores y laterales en los cana-  
les de dichas guías superiores y laterales mientras que el  
25 borde inferior de aquellas puertas se introduce en las ---  
guías inferiores que se mantienen en su posición al acercar  
el perfil (7) al borde inferior (6) del armario en virtud  
de que la rama superior del perfil (7) en forma de U abati-  
da constituye el apoyo de la base de la guía (3), en tanto  
30 que la rama (8) impide que dicha guía inferior (3) se des-

120125



1       place hacia el interior del armario como consecuencia de que  
el perfil (7) está anclado a la base (9) del armario.

5       Una notable ventaja de este modelo de armario con-  
siste en que su organización sencilla y económica resuelve  
de una forma efectiva los problemas de fabricación y monta-  
je de las puertas de los armarios conocidos en virtud de un  
proceso fabril simplificado que permite expender este tipo  
de armarios a precios asequibles en el mercado.

10       Hecha la descripción precedente hemos de añadir,  
que los detalles de realización de la idea expuesta pueden  
variar, sin que por ello cambie la esencia de la invención,  
que es la que se desprende de los párrafos que anteceden y  
la que se reivindica en la siguiente

N O T A

15       En resumen, el Modelo de Utilidad que se solicita,  
recaerá sobre las siguientes reivindicaciones:

20       1.- ARMARIO DE PUERTAS CORREDERAS PERFECCIONADO,  
caracterizado esencialmente por el hecho de tener incorpora-  
dos a los bordes superior y laterales de la abertura fron-  
tal resguardada por las puertas correderas que comprende,  
sendos perfiles de anclaje para las guías de estas últimas,  
los cuales se componen de una rama central combinada con -  
25       ramas extremas dobladas hacia diferentes sentidos, estando  
una de dichas ramas extremas unida a soldadura a los ante-  
dichos bordes, y porque el borde inferior de la propia abe-  
30       tura frontal del armario dispone de un perfil de anclaje -  
para las guías correspondientes el cual comprende un sector  
doblado en U con una de las ramas paralelas de éste, prolon-  
gada en una pestaña vertical, estando dicho perfil anclado  
a la base del armario con auxilio de órganos de aprieto.

120125

- 5 -



1

2.- Se reivindica por último, como objeto sobre el que ha de recaer el Modelo de Utilidad que se solicita: "ARMARIO DE PUERTAS CORREDERAS PERFECCIONADO".

5

Todo conforme queda descrito y reivindicado en la presente memoria que consta de cinco páginas mecanografiadas y dibujos que se acompañan.

Madrid, 3 de marzo de 1.967

BERNARDO UNGRIA

p.p.

10

A handwritten signature in dark ink, appearing to be 'Bernardo Ungria', written over a horizontal line.

15

20

25

30

FIG-1

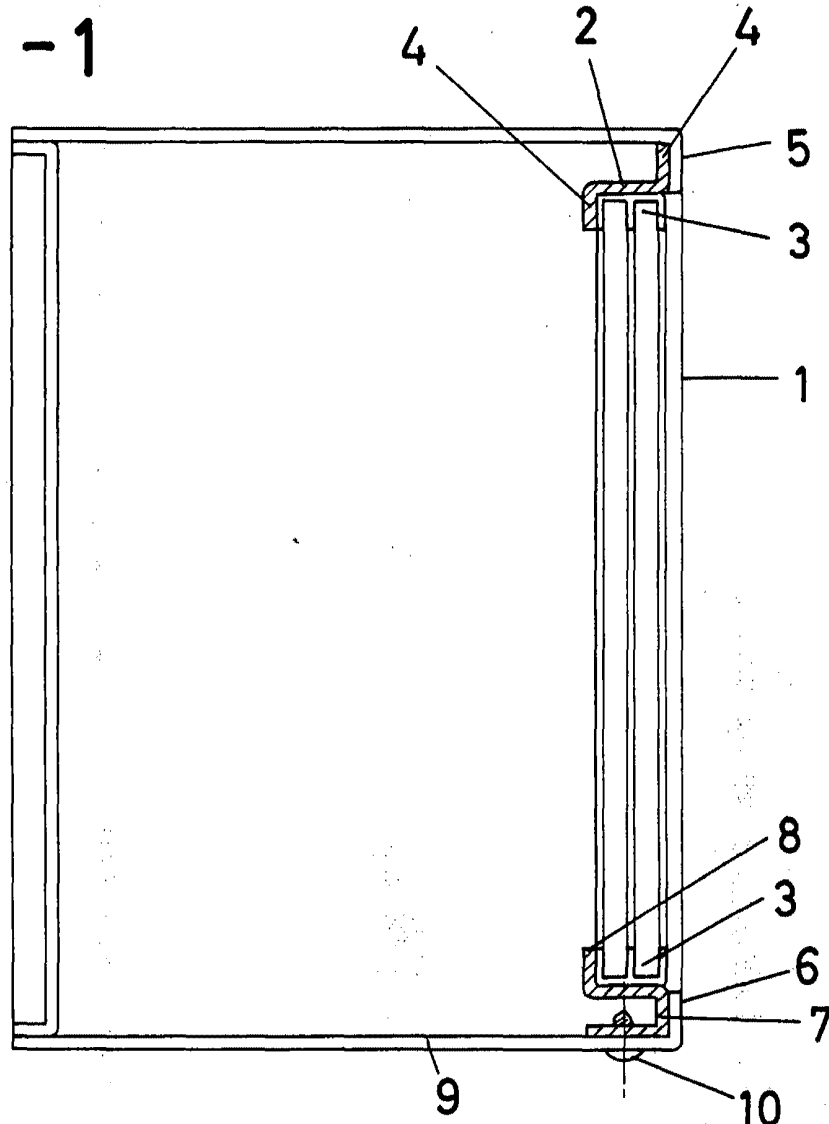

125125

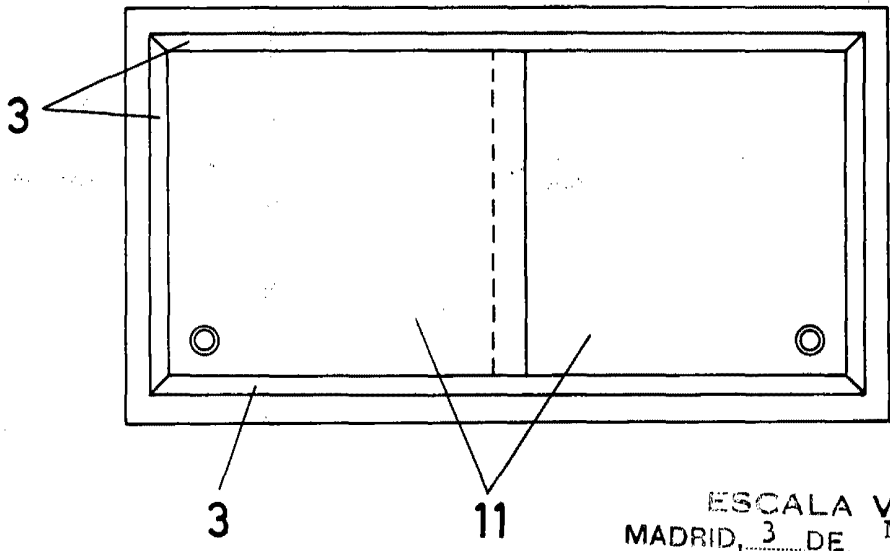

FIG-2

ESCALA VARIABLE  
MADRID, 3 DE Marzo DE 1967  
BERNARDO UNGRÍA  
P. P.