

Patente Española

~~128110~~

MEMORIA

descriptiva sobre : " Cierre de trinquete a presión para piezas de graduación en las armas de fuego, particularmente para palancas de reglaje y sus similares.-"

POR

MAUSER-WERKE A.G.

DE

OBERNDORF

s/ Neckar

Alemania.-



MEMORIA DESCRIPTIVA

sobre:-

"Cierre de trinquete a presión para piezas de
"graduación en las armas de fuego, particularmente
"para palancas de reglaje y sus similares".

=====

SOLICITANTES: MAUSER-WERKE, A, G, residentes en: Oberndorf
s/ Neckar, Alemania.

=====

El presente invento trata de un trinquete o
cierre de mordaza dura para piezas de graduación
especialmente palancas de reglaje etc..., en armas de
fuego, que permite una sujeción segura de dichas piezas
5. y se evita que éstas se aflojen o suelten por los efectos
del retroceso en su posición respectiva. En los dispositivos
de cierre usuales conocidos hasta la fecha con efecto
de freno y en los que un picaporte o nariz fija la
palanca de reglaje para su enganche en cavidades en forma
10. de punto en la pared contraria, la experiencia demuestra
que frecuentemente las piezas de graduación varían de
posición, dando lugar así a interrupciones en el buen
funcionamiento del arma. Esto hizo sentir la necesidad



de un cierre de absoluta seguridad que evitase a todo
15. trance estos inconvenientes, aún en el servicio más duro o
al manipular descuidadamente el arma.

El nuevo trinquete se compone de un cierre
en forma de pulsador colocado de manera móvil en la
parte de graduación correspondiente y cuyo elemento de
20. cierre en superficies anchas con muescas transversales
a la dirección del tiro, entra en una ranura-guia
practicada en la pared contraria de la que solo puede
ser movida por una presión muy fuerte y variable.

En el diseño adjunto se vé un trinquete en un
25. ejemplo de construcción en una pistola automática de tiro
rápido sistema Mauser.

La Fig. 1 representa esquemáticamente la
vista total, del arma con la palanca de maniobra fijada
en cada una de sus posiciones por el trinquete (disparos
30. sueltos o de repetición).

Las Figs. 2 y 3 muestran la ranura-guia en
la pared de la caja de la culata (vista exterior e
interior). La Fig. 4 muestra la colocación de la palanca
de reglaje con su dispositivo de cierre en la pared
35. de la culata, todo en sección, y la Fig. 5 la misma
palanca con el eje y cierre vistos por detrás. Las
Figs. 6 y 7 muestran la palanca de reglaje sin dispositivo
de cierre y sin eje, vista de frente y en corte, mientras
que las Figs. 8, 9 y 10 representan el cierre visto de
40. lado (aspecto lateral) desde arriba y en proyección
posterior.

En cuanto a la presentación del objeto del
invento, solo es un ejemplo de fijación de la pieza o



- palanca de reglaje A por el nuevo trinquete. Esta
45. palanca que en su eje a lleva los talones a¹ y a² vá fijada de manera giratoria en un taladro e de la caja de la culata, quedando limitada la rotación a efectuar, según la forma de hacer fuego (por disparos sueltos o a repetición) alternativamente por una de las dos
50. superficies inclinadas p¹ y p² del eje a en la recámara de la culata, (no visible en el dibujo).

- Como dispositivo de cierre según el invento, la palanca de reglaje lleva unos pulsadores corredizos a⁰, a, a¹, el primero de los cuales entra en la
55. cavidad a⁰ de la palanca de reglaje a y cuyo émbolo a, portador de la aleta de seguro a¹, entra en la pared de la caja-culata w. Esta pared tiene una abertura n en forma de arco de círculo y concéntrica con respecto al taladro e. En esta abertura n en que encaja el
60. émbolo a¹ y que sirve de ranura-guia al émbolo en el movimiento giratorio de la palanca de reglaje, se hallan las entalladuras-muecasas n¹ y n² para la aleta del seguro a¹. Por la forma circular de la ranura, el émbolo a está debidamente achatado por dos lados
65. contrarios de la curva del arco, como asimismo está debidamente dimensionado en su espesor con arreglo al ancho de la ranura. El extremo anterior de la ranura desemboca en un hueco en forma de taladro o que tiene hacia la parte de abajo un ensanche o¹ en forma del aleta de seguro
70. respectivamente y una entalladura o muesca y que sirve para poder colocar y retirar el seguro, y con ello también la palanca de reglaje en su posición de reposo solamente.



La palanca de reglaje A, a su vez, ha sido construida con arreglo al largo de la ranura-guia n en forma de escuado, 75. de modo que en ambas posiciones cubre con sus bridas la ranura y sus entalladuras por completo, y al mismo tiempo limita con éstas bridas el movimiento de entalladura del pulsador, o bien ofreciendo su aleta de seguro un contra-cojinete para impedir salte el gatillo que está 80. bajo la presión del muelle f.

Al colocar las piezas, la palanca de reglaje se encaja, por de pronto, sin seguro, de tal modo, que la palanca con su eje a y con los talones a¹ y a² encaje en el taladro e con su rendija e¹, con lo cual después de 85. pequeña oscilación, tocará en el apéndice a¹ la pared de la culata quedando así asegurada contra un desplazamiento axial y fijada de manera giratoria en dicha caja-culata. Para colocar el pulsador se pone la palanca en su posición de reposo en la que se colocan frente por frente el 90. taladro c que permite el paso del émbolo d con la aleta de seguro d¹, y su ensanche c¹ precisamente sobre el taladro o en su ensanche c¹. En esta posición se aprieta el pulsador hacia dentro todo lo posible contra la presión del muelle, en la cavidad a⁰, con el émbolo d por los taladros 95. e, o y con la aleta d¹ por los ensanches c¹ y o¹, haciéndose luego dar una vuelta de 180°. Claro que esto solo es posible, si como queda dicho, se enfrentan exactamente los taladros c y o con los ensanches c¹ y o¹, lo que solo se logra en la posición de reposo de la palanca de 100. reglaje. Si ahora se hace girar dicha palanca, bien sea a la posición (N) para tiros sueltos, bien a la posición (R) para tiro rápido, entonces salta automáticamente por



la presión del muelle la aleta de seguro d¹ que, por la rotación del émbolo d en 180° está ahora en posición vertical y entra, sin más, en la entalladura n¹ o n² de la ranura n fijando así el cierre para la palanca de reglaje.

El émbolo de presión tiene contacto y guía en todo lo ancho de la ranura de arco, así como la aleta de seguro, en la entalladura correspondiente. Es por lo tanto imposible, que este émbolo se desplace por la ranura como tampoco que el seguro se salga de la entalladura, quedando asegurado en absoluto el cierre durante los disparos. Es, pues, imposible el lanzamiento de la pieza de fijación de un arma sujeta por este trinquete, gracias al ajuste de dispositivo de cierre y de la ranura con sus muescas, puesto que las entalladuras que hay dispuestas en sentido transversal a la dirección del tiro hacen el efecto de un cierre automático. Por el contrario, el desmontaje de la palanca de maniobra^y del pulsador solo puede efectuarse en la posición de reposo y en la forma de ejecución que nos ocupa, solo una vez que se ha retirado la recámara de la culata, lo que permite mover la palanca a su posición de reposo.

N O T A.

=====

Habiendo ya descrito y detallado con toda amplitud la naturaleza del presente invento, así como la manera de llevarlo a cabo en la práctica, debemos hacer constar que las disposiciones anteriormente



descriptas son susceptibles de modificaciones de detalle, sin que por ello se altere el principio fundamental del invento, y lo que constituye la esencia del mismo, y por lo que solicitamos patente de invención, por 135. veinte años en España, es por: "Cierre de trinquete a presión para piezas de graduación en las armas de fuego, particularmente para palancas de reglaje y sus similares"; caracterizándose por lo siguiente:

140. 1º.- Cierre de trinquete a presión para piezas de graduación en armas de fuego, particularmente para palancas de reglaje, etc..., resaltando por un dispositivo de cierre en forma de pulsador colocado de modo correajizo y bajo la presión de un muelle en la palanca de reglaje correspondiente, etc..., cuyo 145. elemento de cierre encaja por completo en la pared contraria, en unas muescas transversales a la dirección del tiro de una ranura-guia y que solo puede salirse de dichas entalladuras moviéndolo con fuerte presión hacia dentro y hacia delante o hacia atrás.

150. 2º.- Un cierre de trinquete con arreglo a la reivindicación 1ª, caracterizado por el hecho de que la ranura-guia tiene además de las muescas, otra cavidad especial dispuesta, por ejemplo, en su extremo final, de tal modo que el dispositivo de cierre, y con ello la 155. palanca de reglaje, solo puedan colocarse o quitarse en una posición de reposo.

160. 3º.- Un cierre de trinquete con arreglo a la reivindicación 1ª caracterizado especialmente para la palanca de reglaje del fuego de una pistola automática por el sistema de las pistolas de tiro rápido Mauser,



- 7 -

caracterizado además por atravesar la ranura-guia con sus entalladuras el grueso mural de la caja-culata y porque la palanca de reglaje vá ensanchada en forma de escudo con arreglo al largo de la ranura-guia, de tal modo que
165. con sus bridas puede limitar el movimiento de entalladura del dispositivo de cierre y su lanzamiento.

"Cierre de trinquete a presión para piezas de graduación en las armas de fuego, particularmente para palancas de reglaje y sus similares"; tal y
170. como queda substancialmente descrito en la presente memoria e ilustrado en los dibujos que se acompañan.

Esta memoria consta de siete hojas escritas por una sola cara.

Madrid, 4 Octubre de 1932.

MAUSER-WERKE, A. G.

P. P.

Fig. 1.

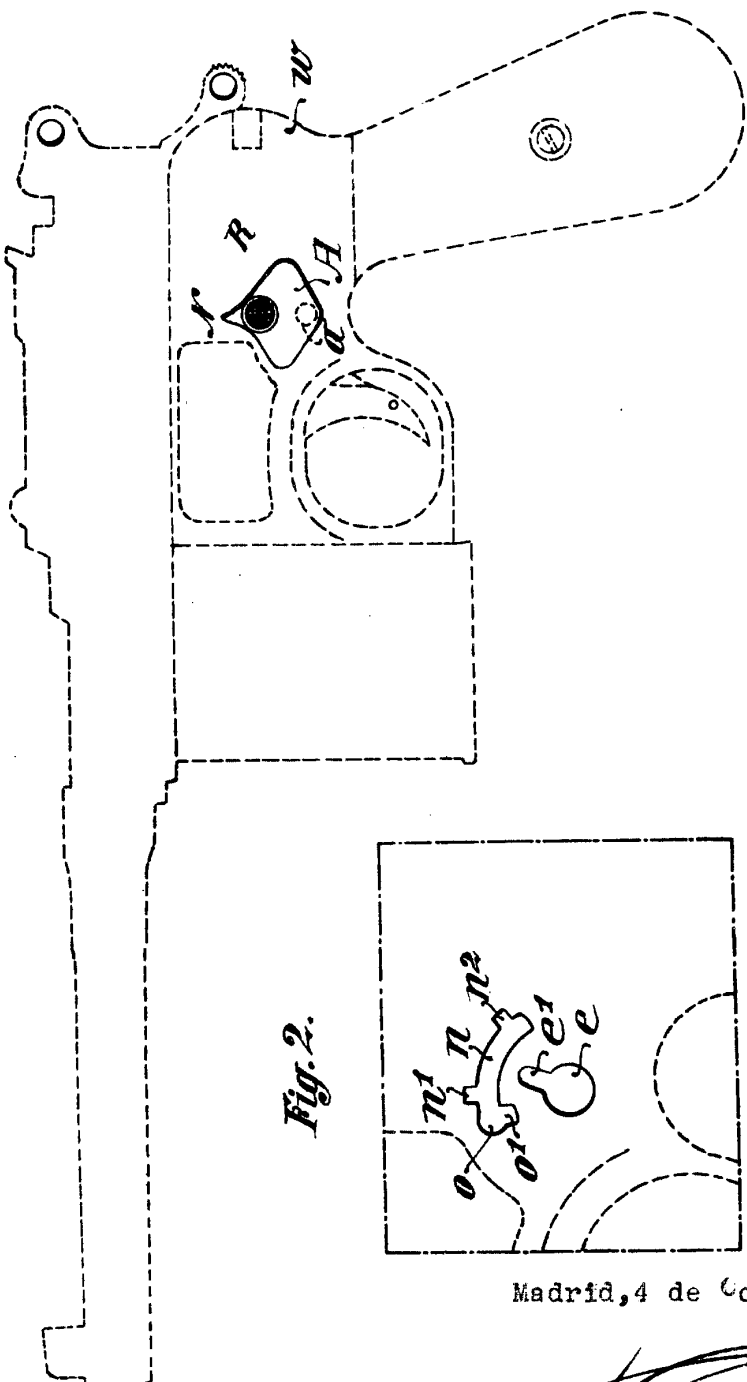

Fig. 2.

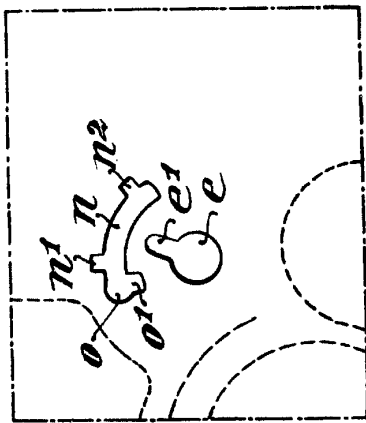
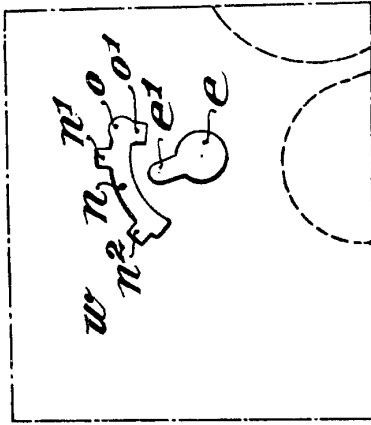

Fig. 3.



Madrid, 4 de Octubre de 1932

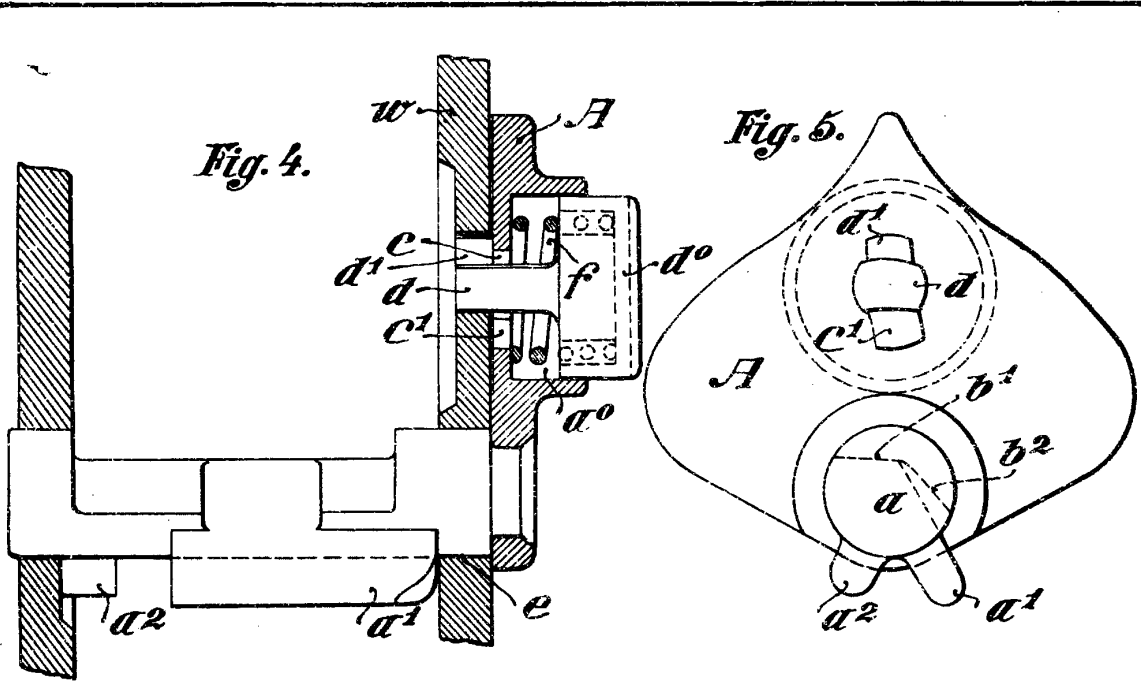

Fig. 6.

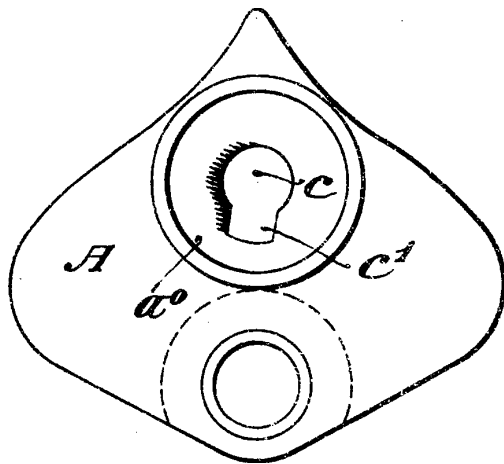

Fig. 7.

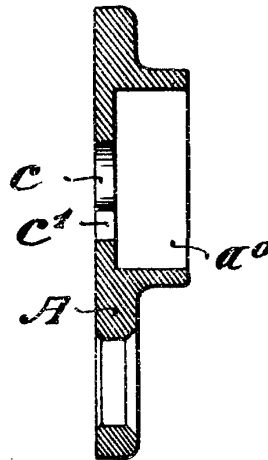

Fig. 8.

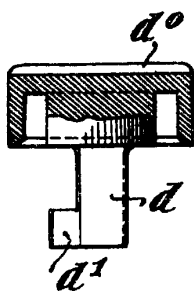

Fig. 9.

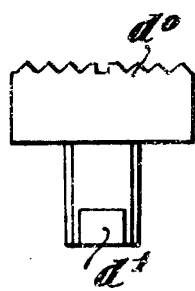
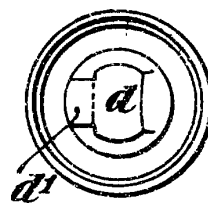

Fig. 10.



Madrid, 4 de Octubre de 1932