

14 FEB



128085

Omice, S.A., de nacionalidad española, establecida en Barcelona, calle Fontanella nº 20, solicita registrar un Modelo de Utilidad, por 20 años, para España y sus Provincias de Ultramar, que se refiere a: "CAJA-ENVASE PARA LA PRESENTACION ACONDICIONADA DE ARTICULOS VARIOS".

- - - - -

El objeto de la presente solicitud de Modelo de Utilidad lo constituye una caja-envase, para presentar y acondicionar artículos varios, que ofrece la particularidad de que los referidos artículos quedan bien sujetos entre el fondo o base de la caja y su tapa, que presentan alojamientos que se amoldan a la configuración de los objetos que han de acondicionarse ordenadamente dentro de la caja-envase, para mejorar la presentación de los artículos ofrecidos en dicha caja.

En líneas generales, la caja-envase está formada de dos partes principales, a saber: el envase, propiamente dicho, constituido por una base hueca de material laminar moldeado, en la que se han previsto los alojamientos de profundidad y conformación adecuada a la forma de los artículos que se desea acondicionar, la cual presenta, en el contorno de su base, un galce constituido por un reborde periférico, que establece un refuerzo para dar mayor consistencia mecánica al conjunto de dicha base. La otra parte de la caja-envase está constituida por la tapa, la cual presenta, en forma saliente, la mitad del volumen correspondiente a



20 los objetos u artículos dispuestos en los alojamientos de la base, pudiendo ser dicha tapa superpuesta a la base por simple enchufe, o abisagrada a uno de sus lados, para que quede permanentemente unida en forma articulada a la misma.

25 En los dibujos adjuntos, que constituyen parte integrante de la presente memoria descriptiva se ha representado, a título de ejemplo ilustrativo, pero no limitativo, una realización práctica de la caja-envase para la presentación acondicionada de artículos varios, que en líneas generales dejamos descrita.

Dichos dibujos muestran:

30 Fig. 1.- Vista en perspectiva de la base del envase y de su tapa, dispuesta en posición elevada respecto a la base, para que se aprecie la configuración coordinada de ambas partes.

Fig. 2.- Vista en perspectiva de la nueva caja-envase, con la tapa incorporada a la base por un sistema de bisagra.

35 Fig. 3.- Sección longitudinal de la caja-envase con la tapa cerrada, seccionadas ambas según la línea de corte A-B, de Fig. 1.

Fig. 4.- Sección transversal de la caja-envase con su tapa en posición abierta, seccionadas ambas según el plano de corte indicado por C-D, de Fig. 2.

40 Refiriéndonos concretamente a los citados dibujos, pasamos a describir, con mayor detalle, las particularidades de forma y las características funcionales del conjunto de la nueva caja-envase para la presentación acondicionada de diversos artículos.

45 Según se demuestra gráficamente por las perspectivas de las Figuras 1 y 2, la nueva caja-envase está constituida por dos partes principales, que son el envase -1- y la tapa -5-.

50 El envase, propiamente dicho, está formado por una base hueca -1- moldeada en un material laminar, en cuyo plano superior -2- se han practicado, al moldearla, varios alojamientos -3-, de configuración y profundidad correspondiente a la forma de los útiles u objetos que se desean acondicionar en dicho envase, los



cuales quedan semiempotrados en los referidos alojamientos -3-.

55 La base -1- presenta, en su contorno inferior, un galce -4- constituido por un reborde periférico, que establece un refuerzo para dar mayor resistencia mecánica al conjunto del envase, sirviendo dicho galce, además, de tope para limitar la introducción de la tapa -5-, que se le superpone.

60 La tapa -5- está constituida por otra pieza laminar moldeada, de material transparente u opaco, cuya forma y dimensiones coinciden con las del envase -1- que ha de cubrir por superposición, la cual presenta, moldeados en forma saliente, unos alojamientos -3'- que corresponden a la otra mitad del volumen de los objetos o artículos dispuestos en los alojamientos -3- de la base -1-.

65 La tapa -5- presenta, sobre uno de sus lados mayores, una lengüeta -6- para facilitar la extracción de la tapa, cuando está acoplada sobre el envase ya sea por simple enchufe, hasta alcanzar el reborde periférico -4-, o bien por articulación a bisagra, obtenida al unir la pestaña -7- formada por corte de uno de los lados mayores de la tapa, la cual se fija a la base -1-, por cualquier medio de unión adecuado.

70 La tapa -5- presenta, en todo su contorno superior un reborde en forma de media caña -8-, que la refuerza mecánicamente y que establece, en su línea de contacto con la arista de la base -1- correspondiente al juego de bisagra, una especie de lomo, que contribuye a facilitar la adaptación de la tapa al plano horizontal de la base -1-.

75 Naturalmente que la forma, dimensiones, clases de material, disposición y arreglo de la base y la tapa, que constituyen la caja-envase para la presentación acondicionada de artículos va-
80 rios, podrán sufrir todas las modificaciones y sustituciones que se estimen pertinentes, siempre que no se altere la esencialidad funcional del conjunto.



85 El Modelo de Utilidad, por: "CAJA-ENVASE PARA LA PRESENTACION ACONDICIONADA DE ARTICULOS VARIOS", cuyo privilegio de explotación en España y sus Provincias de Ultramar se solicita por un periodo de 20 años, deberá recaer sobre las particularidades que se concretan en las siguientes,

REIVINDICACIONES

90 1ª.- "CAJA-ENVASE PARA LA PRESENTACION ACONDICIONADA DE ARTICULOS VARIOS", caracterizada por el hecho de que el envase, propiamente dicho está formado por una base hueca, moldeada en un material laminar, en cuyo plano superior aparecen varios alojamientos, de configuración y profundidad correspondientes a la forma de los útiles u objetos que se desean acondicionar en dicho envase, los cuales quedan semiempotrados en tales alojamientos, siendo retenidos por la superposición de una tapa, constituida por otra pieza hueca de material laminar moldeado, que coincide con la forma y dimensiones de la base, la cual presenta, 95 moldeados en forma saliente, unos alojamientos que corresponden a la otra mitad del volumen de los artículos dispuestos en los 100 alojamientos de la base.

105 2ª.- "CAJA-ENVASE PARA LA PRESENTACION ACONDICIONADA DE ARTICULOS VARIOS", según la 1ª reivindicación, caracterizada por el hecho de que la base presenta, en su contorno inferior, un galce constituido por un reborde periférico, que establece un refuerzo para dar mayor consistencia al conjunto del envase, el cual sirve, además, de tope para limitar la introducción de la tapa que se superpone a dicha base.

110 3ª.- "CAJA-ENVASE PARA LA PRESENTACION ACONDICIONADA DE ARTICULOS VARIOS", según la 1ª reivindicación, caracterizada por el hecho de que la tapa presenta, sobre uno de sus lados mayores, una lengüeta para facilitar su extracción, tanto si está simplemente enchufada a la base por superposición, como si está articulada a la misma por un juego de bisagra, obtenido al unir una



115

pestaña formada por corte de uno de los lados mayores de la tapa, la cual es fijada a la referida base por cualquier medio adecuado.

120

4ª.- "CAJA-ENVASE PARA LA PRESENTACION ACONDICIONADA DE ARTICULOS VARIOS", según la 3ª reivindicación, caracterizada por el hecho de que la tapa presenta, en todo su contorno superior, un reborde en forma de media caña, que la refuerza mecánicamente y que establece, en su línea de contacto con la arista de la base correspondiente al juego de bisagra, una especie de lomo, que facilita la adaptación de la tapa al plano horizontal de la base.

125

5ª.- "CAJA-ENVASE PARA LA PRESENTACION ACONDICIONADA DE ARTICULOS VARIOS".- Tal como se ha descrito y demostrado en los dibujos adjuntos.

Consta de cinco hojas foliadas y mecanografiadas por una sola cara.

Barcelona a 14 de Febrero de 1967

P.A. de Omice, S.A.
JUAN B. RENTER RIDAURA

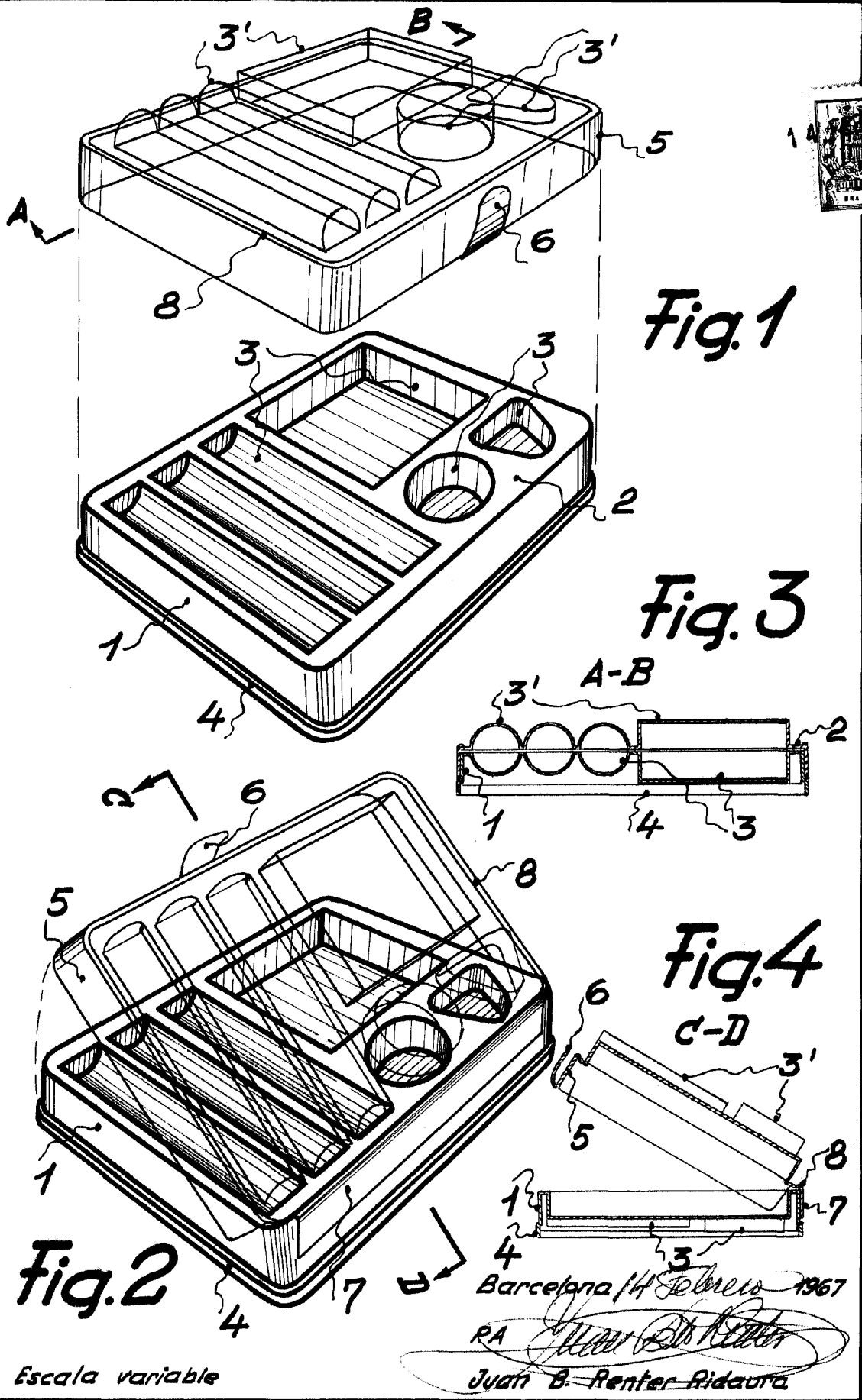

Fig. 1

Fig. 3

Fig. 4

Fig. 2

Escala variable

Barcelona 14 febrero 1967
 RA *[Signature]*
 Juan B. Renter Ridauro