



128082

MODELO DE UTILIDAD

por 20 años

A favor de D. MANUEL JANE VIDAL, de nacionalidad española,
residente en BARCELONA, Cartagena, 2^o3. - - - - -
por: "COCHE-SILLA PARA NIÑOS PERFECCIONADO". - - - - -

MEMORIA DESCRIPTIVA

El presente modelo de utilidad se refiere a un coche-silla para niños perfeccionado.

Se particulariza el modelo, por el hecho de que los
5 ejes portarruedas del coche-silla están montados en forma semilibre o sea, que no van fijados directamente a las balles-
tas de la armazón del cochecito sino que están vinculados a las
mismas por intermedio de dos bielás de modo que el eje de las
ruedas anteriores del coche-silla bascula hacia abajo junto
10 con las mismas cuando hace falta, o sea que se separa del cuer



po o capazo-cuna del coche-silla para facilitar la subida o bajada de escaleras.

Gracias a un balanrin situado en la parte posterior, que se maneja con el pie, se suelta un gancho en el chasis del
5 coche-silla permitiendo al eje portador de las ruedas delanteras separarse del cuerpo del mismo, lo cual facilita que un par de ruedas pueda apoyarse en un escalón, mientras el otro par está apoyado en el escalón contiguo; el cochecito permanece a un nivel sensiblemente horizontal mientras se suben o
10 bajan las escaleras, con la ventaja de que cuando se baja, el coche-silla no salta de escalón en escalón sino que lo hace suavemente.

Al ir por la calle, este sistema de ruedas de ejes semilibres facilita el poder subir o bajar las aceras. En cuanto al capazo-cuna del coche-silla, puede acoplarse en el chasis en cualquiera de las formas comunmente empleadas en este tipo de cochecitos, ya que ello no afecta a las características determinantes del modelo en cuestión.

Para la mejor comprensión de la presente memoria descriptiva, se acompaña una hoja de dibujos, en la que se ha representado un caso práctico de realización, que se cita a título de ejemplo no limitativo del alcance de este modelo de
20 utilidad.

En su figura única se representa en forma un tanto esquemática, la parte inferior de la armazón del coche-silla objeto del modelo, que comprende el sistema de ejes portarruedas semilibres que constituye de hecho la novedad y utilidad del mismo.

Tal como se ha indicado anteriormente, se particulariza el coche-silla por el hecho de que sus ejes portarruedas
30

128082



van montados en forma semilibre, a cuyo efecto el eje -1- de las ruedas de la parte anterior del coche-silla va montado en los extremos de un par de bielas -2- que por su otro extremo presentan un tramo en ángulo obtuso -3- en el extremo de los
5 cuales van articulados los dos brazos normales -4- de un balancín -5- montado en el eje de las dos ruedas posteriores, constituyendo estos brazos los elementos de vinculación de los ejes portarruedas -1- y -6- a las ballestas -7- de la armazón del coche-silla, efectuándose la unión de los dos brazos normales del
10 balancín con las ballestas, en forma elástica por intermedio de unos resortes -8-, uno de cuyos extremos va fijado en el punto de articulación de cada brazo con la correspondiente biela, mientras que el otro extremo va unido al tramo inferior de la ballesta.

15 Mediante el citado balancin -5- que se acciona con el pie, se suelta un elemento de retención de que va provisto el chasis del coche-silla, no visible en el diseño, permitiendo que el eje con las ruedas de la parte delantera del mismo, bascule hacia abajo independientemente del chasis, a los efectos
20 indicados anteriormente.

 Los dos resortes -8- de que va provisto el sistema permiten al cochecito permanecer a nivel horizontal mientras que las ruedas van recorriendo los escalones, sirviendo al propio tiempo para darle una especie de suspensión independiente
25 del eje anterior -1-.

 Los guardabarros del coche-silla están constituidos por dos piezas -9- que comprenden cada una de ellas las dos ruedas de un lado y van montados mediante unas pletinas verticales -10- fijadas en la correspondiente ballesta.

30 El modelo, dentro de su esencialidad, puede ser lle-



vado a la práctica en otras formas de realización, que difie-
ran en detalle de la indicada a título de ejemplo, a las cua-
les alcanzará igualmente la protección que se recaba. Podrá,
pues, fabricarse el coche-silla de referencia en cualquier
5 forma y tamaño, con los materiales y medios más adecuados, por
quedar todo ello comprendido en el espíritu de las reivindi-
caciones.

N O T A

Se reivindica como objeto del presente modelo de
10 utilidad:

1.- Coche-silla para niños perfeccionado, caracte-
rizado esencialmente por el hecho de que los ejes portarruedas
están montados en forma semilibre, a cuyo efecto están vincu-
lados a las ballestas de la armazón por intermedio de dos bie-
15 las de modo que el eje de las ruedas anteriores del coche-silla
bascula hacia abajo junto con las mismas, o sea que éstas se
separan del cuerpo o capazo-cuna del cochecito para facilitar
la subida o bajada de escaleras.

2.- Coche-silla para niños perfeccionado, según la
20 anterior reivindicación, caracterizado porque el eje de las
ruedas de la parte anterior del coche-silla va montado en los
extremos del par de bielas, las cuales por su otro extremo que
presenta un tramo en ángulo van articulados a dos brazos nor-
males de un balancín montado en el eje de las dos ruedas pos-
25 teriores y cuyo balancín se acciona con el pie para liberar el
chasis propiamente dicho del eje portarruedas anterior.

3.- Coche-silla para niños perfeccionado, según las
anteriores reivindicaciones, caracterizado por efectuarse la
unión de los dos brazos del balancín con las ballestas de la



armazón del coche-silla en forma elástica por intermedio de unos resortes fijados por uno de sus extremos en el punto de articulación de cada brazo y el otro extremo en el tramo inferior de la correspondiente ballesta.

5

4.- COCHE-SILLA PARA NIÑOS PERFECCIONADO.

Consta la presente memoria descriptiva de cinco hojas mecanografiadas, foliadas, numeradas y escritas por una sola cara, acompañada de una lámina de dibujos.

Barcelona, para Madrid, a 14 FEB. 1967

MANUEL JANE VIDAL

P. A.

A handwritten signature in cursive script, appearing to read "Manuel Jane Vidal", is written over a diagonal line.

128082

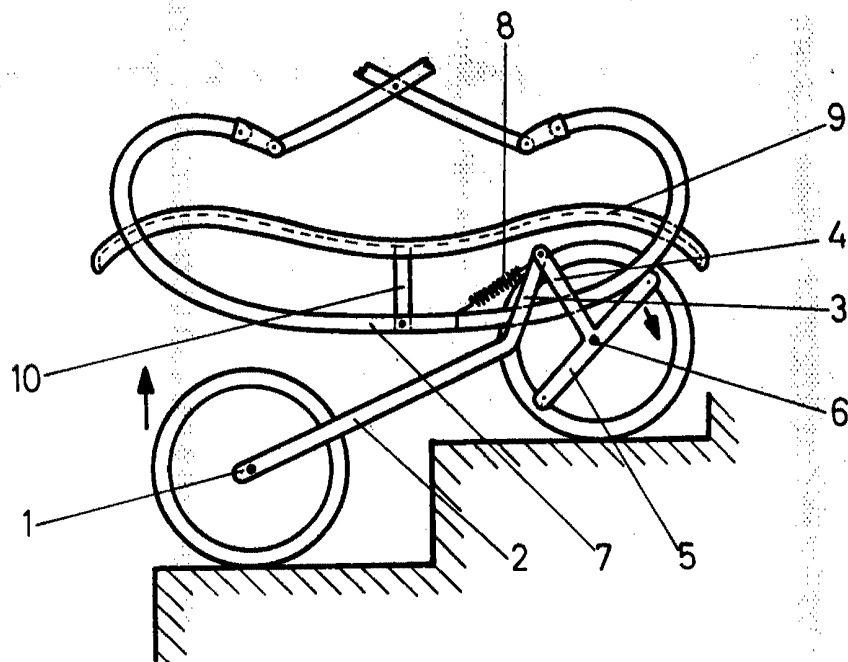

Barcelona, 14 de Febrero de 1967

p.a.