

128081



16 FEB 1971

128081

MODELO DE UTILIDAD

por "Una caja para acondicionamiento y exposición de artículos textiles"

a favor de D. Alfonso Moret Borrás y Dña. Carmen Balart Bonet,
5 ambos de nacionalidad española, domiciliados en Barcelona,
Avda. de Madrid, 30.

MEMORIA DESCRIPTIVA

10 Se refiere el presente modelo de utilidad a una caja
que estando destinada a contener productos textiles y prendas
que permitan su plegado ocupando poco grosor, tales como pañue-
los, jerseys, calcetines, etc., se caracteriza por sus particu-
laridades constructivas, permitiendo su exposición en escapara-
tes bajo una protección segura sin merma de su visibilidad, y
un fácil acondicionamiento para la venta, consiguiéndose el
15 efecto nuevo de carácter práctico y estético que deriva de sus
propias características.



128081

Está formada esencialmente la caja que nos ocupa, por un recinto completamente cerrado, preferentemente de contorno rectangular, destinado a contener las prendas, cuya tapa es de material transparente a fin de permitir la visión directa del género sin que para ello sea preciso sacarlo de su interior, concurrendo la particular circunstancia de que de dos lados opuestos del recinto o caja propiamente dicha, arrancan sendas solapas apropósito para que: en primer lugar, abatidas por encima de la tapa transparente, la protejan de posibles deterioros durante el almacenamiento y transporte de las cajas, consiguiéndose la fijación de esta posición, mediante la introducción de la punta que configura una de las solapas, en una entalla prevista a tal efecto en la otra; y en segundo lugar, para que dobladas hacia atrás, la que posee la entalla sirva de base de apoyo, y la otra actúe de soporte de la caja expuesta en posición inclinada; para mantener esta posición, la punta de dicha solapa se introduce en la mencionada entalla, por debajo de la cual existe practicada otra de mayor amplitud en funciones de mirilla, que permite ver el color y demás características del artículo contenido en el interior de la caja, cuando ésta se encuentra protegida por las solapas.

De esta forma puede ser expuesto el contenido de la caja en escaparates y vitrinas, estando perfectamente protegido del polvo, manteniéndose además constantemente la compostura y presentación que desee dar el fabricante a sus productos.

En la hoja de dibujos que acompaña a la presente memoria, aparece representada a título de ejemplo no limitativo,



128081

la caja que nos ocupa, mostrándola: en Fig. 1 vista por delante con las solapas abatidas sobre la tapa; en Fig. 2 vista de perfil con las solapas semi-dobladas hacia atrás; en Fig. 3 vista también de perfil apreciándose la posición que adopta para la exposición de su contenido; y en Fig. 4 vista por delante, con las solapas dobladas hacia atrás.

Se ve en las figuras. el recinto 1 de la caja que va cubierto por la tapa transparente 2, arrancando de dos lados opuestos, sendas solapas 3 y 4, las cuales abatidas sobre la tapa 2 (Fig. 1) la cubren y defienden de posibles deterioros durante el transporte y almacenamiento de las cajas. La punta 3' de la solapa 3, se introduce en la correspondiente entalla 5, para que se mantengan fijas las solapas.

Para la exposición del género 6 contenido en la caja, se doblan las solapas 3 y 4 hacia atrás, (Fig. 2), manteniéndose inclinada la caja en posición adecuada (Fig. 3), gracias a dichas solapas 4 y 3 que actúan respectivamente de base y de soporte, a cuyo fin la punta 3' de la solapa 3, se introduce en la entalla 5 de la otra.

La solapa 4 está provista de otra entalla 7 de mayor amplitud en funciones de mirilla apropiada para que en la posición de plegado de la caja, se pueda ver el color y demás características del género contenido en su interior.

En la ejecución práctica del objeto del presente modelo de utilidad, podrán variar cuantos detalles constructivos y configurativos no afecten, cambiándola o modificándola, a su propia esencialidad.



128081

N O T A

Se reivindica como objeto del presente modelo de utilidad:

5 1º.- Una caja para acondicionamiento y exposición de artículos textiles, formada por un recinto, preferentemente rectangular, cuya tapa es de material transparente, presentando la base de dicho recinto, arrancando de dos de sus lados opuestos, sendas solapas con susceptibilidad de giro alrededor de su articulación, de forma que puedan ser abatidas sobre la
10 mencionada tapa protegiéndola de posibles deterioros durante el transporte o almacenamiento de la caja, pudiendo también dichas solapas, ser dobladas hacia atrás, actuando una de ellas de base de apoyo de la caja, y la otra de soporte para mantenerla inclinada para su exposición, consiguiéndose la fijación de ambas posiciones mediante la introducción de la punta de una de las solapas en una entalla pregista a tal efecto en la otra, concurriendo además la circunstancia de que
15 en esta última solapa se ha previsto otra entalla en funciones de mirilla para ver el contenido de la caja al estar su
20 tapa protegida por las solapas.

2º.- UNA CAJA PARA ACONDICIONAMIENTO Y EXPOSICION DE ARTICULOS TEXTILES.



128081

Consta la presente memoria de cinco hojas foliadas
y mecanografiadas por una sola cara, acompañadas de una hoja
de dibujos.

Barcelona, 16 de Febrero de 1967

D. Alfonso MORET BORRAS

y Dña. Carmen BALART BONET

p/a.

5

Don ALFONSO MORET BORRAS
Doña CARMEN BALART BONET

HOJA UNICA

128081

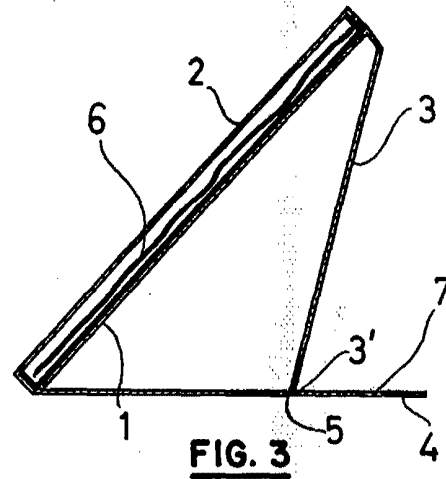
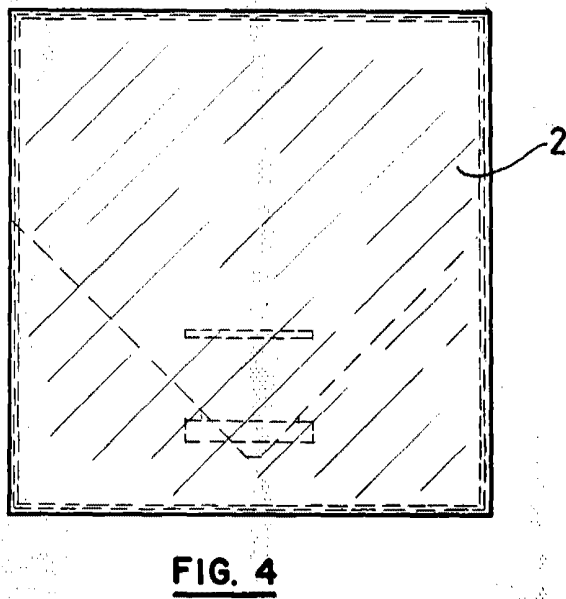
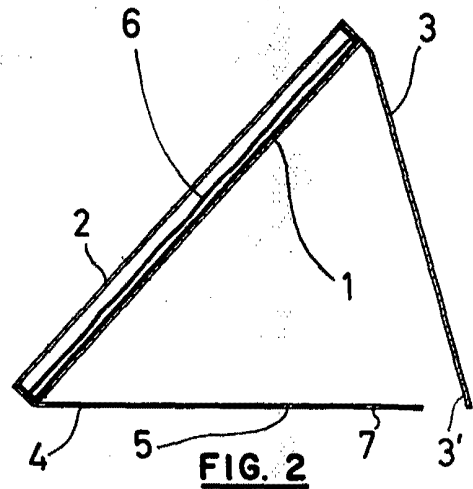
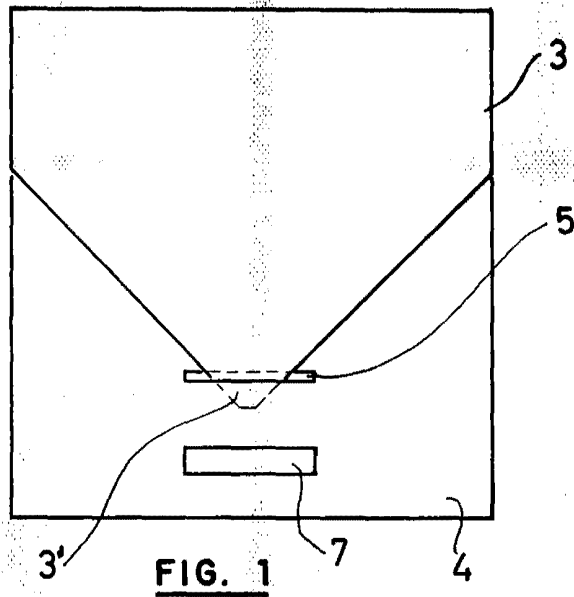

BARCELONA, 16 de febrero de 1967
P. A.

ESCALA VARIABLE