

128051

2



128051

MODELO DE UTILIDAD  
POR VEINTE AÑOS  
EN ESPAÑA

Solicitado a favor de PASCUAL Y VALLS, S.L., entidad de nacionalidad española, domiciliada en IBI(Alicante) C/.Santa Elena, 37

p o r

=O=O=O=O=O=O=O=O=O="AVION DE JUGUETE"=O==O=O=O=O=O=O=O=O=O=O=O=O

~~~~~

MEMORIA DESCRIPTIVA

=====

En el cuerpo de la presente Memoria Descriptiva y en el plano adjunto, se detallan las circunstancias que concurren en el nuevo juguete cuyo registro se propugna, y que constituye un pequeño avión, dotado de un sencillo mecanismo de cuerda de fricción, pero que está provisto de un sencillo dispositivo que lo hace sumamente atractivo, por el vistoso efecto óptico que su deslizamiento produce en su parte superior.

Su sencilla estructura que permite constituirse en juguete de niños de corta edad, su costo relativamente pequeño, son cualidades que unidas a la novedad, permiten augurarle una

5

10

128051

2



-2-

rápida y favorable acogida por los niños, en virtud de lo cual se insta a favor de su titular el privilegio de su exclusiva fabricación y venta en España y territorios dependientes, que otorga la vigente Ley de Propiedad Industrial.

15                    Para facilitar nuestra descripción, hemos recurrido a trasladar a una hoja de dibujos un ejemplo práctico de realización, con la natural salvedad de que estos gráficos tienen solamente carácter de ejemplo y por ello deberán ser considerados en su más amplio sentido y no como limitación de su alcance.

20                    La figura 1ª constituye una vista en planta superior del juguete, y en la figura 2ª se nos muestra de perfil alzado con una sección convencional que facilita su comprensión.

                     Refiriéndonos a las precitadas figuras, señalamos con -1- al cuerpo hueco del avión, normalmente de pequeñas proporciones, y cuya línea, protipo o modelo podrá variar, siendo  
25                    -2- las alas del avión, que deben ser asimismo huecas, y en el seno de cuya hoquedad, de muy poca altura, se encuentra alojado en cada ala, un pequeño disco -4-, cuya cara superior ofrecerá un lindo y atrayente rayado multicolor, y cuyos discos  
30                    pueden libremente girar sobre los ejes -5-, no permitiendo que puedan escapar aquellos discos un puente que cruza diametralmente una boca o gran orificio -6-, de dimensiones algo menores que el disco rayado -4-.

                     Estos discos -4-, por la parte inferior de las alas  
35                    y a través de unas pequeñas ventanas, se hallan en contacto con el contorno -9- de unas ruedas -7-, que forman parte integrante con su eje -8- del mecanismo de cuerda de fricción, alojado en el pequeño cajetín -10-, disponiendo por último de una pequeña rueda trasera loca -11-, que con las dos motrices -7-,  
40                    dan la necesaria estabilidad al juguete cuando se desliza.

                     Como quiera que el roce de las ruedas -7- sobre la parte inferior de los discos rayados multicolores -4-, se veri-

128051

-3-



45 fica en un punto excéntrico , el avance del juguete produce el giro simultáneo de los discos -4-, en distintos sentidos, y este giro de la cara vistosa, visible por la parte superior del juguete, constituye su mayor atractivo.

50 Suficientemente descrita la estructura objeto de este Modelo, sólo resta manifestar que serán variables las circunstancias de materiales, tamaños formas y modelos de avión en que se apliquen, siempre y cuando no resulte por estas posibles modificaciones afectada su esencialidad, puesta de relieve en la siguiente.

NOTA

55 Los puntos que se reivindican en el presente Modelo de Utilidad, son:

60 1ª.-Avión de juguete, caracterizado porque en el interior hueco de las alas, se hallan situados unos discos metálicos de escaso peso, montados axialmente sobre unos pequeños ejes verticales y cuyos discos, cuya cara superior ofrece atractivos y policromos dibujos, resultan visibles por la parte superior del juguete por estar dotadas las alas de sendos y amplios orificios cruzados por unos estrechos puentes diametrales que impiden puedan caerse aquellos discos, los cuales, por la parte inferior, y a través de unas pequeñas ventanas, 65 rozan en puntos excéntricos con los bordes de las ruedas paralelas motrices de un dispositivo de cuerpaericción, de forma que el avance del juguete, hace girar en sentidos opuestos a los discos multicolores sobre sus respectivos ejes, ofreciendo un atrayente efecto óptico. Y

70 2ª.- "AVION DE JUGUETE", de conformidad en un todo en lo esencial y fines industriales a lo descrito en la precedente Memoria Descriptiva y gráficamente representado en el plano adjunto para su mejor comprensión.

128051

2



-4-

Esta Memoria consta de CUATRO hojas, escritas o mecanografiadas por una sola cara a doble espacio en 73 líneas.

Valencia, 28 de Febrero de 1967

Por autorización de la interesada.

FIGURA 1.

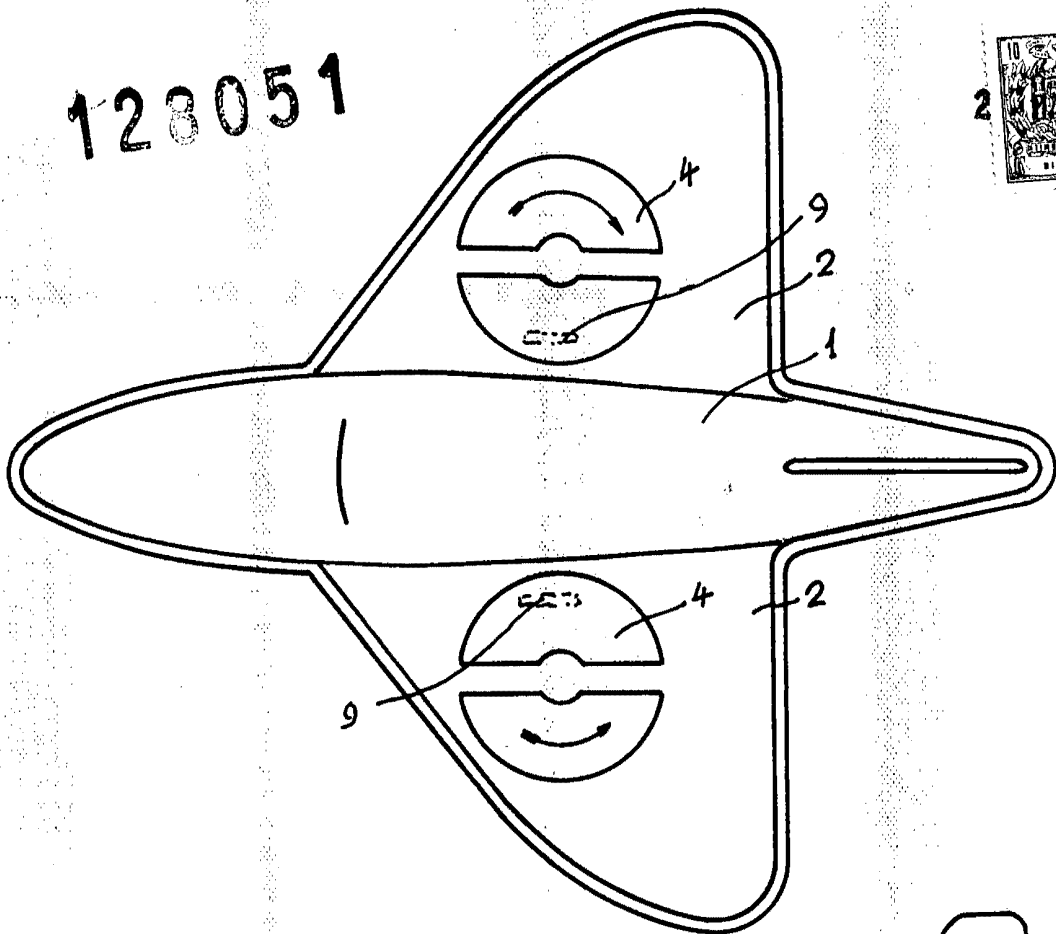

128051



FIGURA 2.

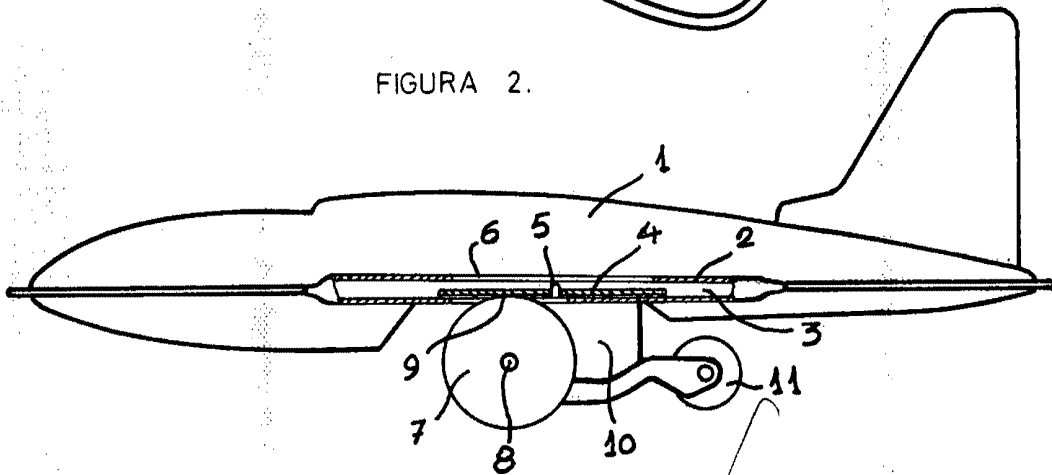

ESCALA VARIABLE

Valencia, Febrero 1967  
P.A.

*Juan López*