

128041



128041

128041

# MEMORIA DESCRIPTIVA

correspondiente a la solicitud de concesión de un...

## MODELO DE UTILIDAD

SOLICITANTE: D. RAMON NAVARRETE CORTES y D. VICTOR  
ESPARZA SORIA

RESIDENCIA: VALENCIA

Jacinto Labaila, 7

ENUNCIADO: "UN BANCO PARA COCINAS"

Prioridad: Patente ..... n.º ..... del .....

G/C.-



128041

1 La invención a que se refiere la presente memoria  
constituye una novedad industrial con características y ven-  
tajas que la hacen merecedora del privilegio de explotación  
exclusiva que para ella se solicita, de acuerdo con las pres-  
5 cripciones del vigente Estatuto sobre la Propiedad Industrial  
de fecha 26 de julio de 1.929, texto refundido, publicado  
el 30 de abril de 1.930.

Ya es conocido que en un banco para cocinas constituí-  
do a partir de una plancha troquelada, se provea una placa  
10 portadora de los fuegos, por ejemplo en combinación con una  
serie de mandos laterales de accionamiento para los fuegos  
de dicha placa.

También es sabido que los recipientes que se someten  
a la acción de dicho fuego requieren manipulaciones ulterio-  
15 res, tal como de limpieza, las cuales se desarrollan habi-  
tualmente en un fregadero auxiliar separado respecto de la  
placa portadora de fuegos, lo cual supone uninconveniente  
para la comodidad personal de las amas de casa.

La invención que nos ocupa, se concreta a un banco  
20 para cocinas, que comprende la provisión de una cubeta late-  
ral en las inmediaciones de la placa portadora de los fue-  
gos, estando dicha cubeta ventajosamente obtenida por embu-  
tición directa de la superficie constitutiva del banco.

Para facilitar la comprensión de la idea expuesta,  
25 se ha realizado una representación gráfica de este banco pa-  
ra cocinas, en una hoja de planos, que debidamente referen-  
ciado se acompaña.

En efecto, su figura única nos ofrece una vista en -  
perspectiva de un banco hecho según el invento, en la que  
30 puede observarse que dicho banco (1) comprende la provisión

128041



1 de una cubeta lateral (2) en las inmediaciones de la placa (3) portadora de los fuegos (4), estando dicha cubeta (2) - ventajosamente obtenida por embutición directa de la superficie (1) del banco.

5 Por supuesto la provisión de una cubeta lateral a la placa portadora de los fuegos por embutición de la propia - plancha definitiva del banco, se resuelve bajo un procedimiento elemental de fabricación que no aumenta los costos habituales de producción.

10 La provisión de dicha cubeta mejora la actuación funcional de los bancos de este género por cuanto que proporciona en una misma unidad de banco una placa portadora de fuego y medios auxiliares para tratar los recipientes sometidos a la acción de dicha plancha calórica, u otros recipientes cualesquiera.

15 Hecha la descripción precedente hemos de añadir, que los detalles de realización de la idea expuesta pueden variar, sin que por ello cambie la esencia de la invención, - que es la que se desprende de los párrafos que anteceden y la que se reivindica en la siguiente

20 NOTA

En resumen, el Modelo de Utilidad que se solicita - recaerá sobre las siguientes reivindicaciones:

25 1.- UN BANCO PARA COCINAS, caracterizado esencialmente porque comprende la provisión de una cubeta lateral en las inmediaciones de la placa portadora de los fuegos, estando dicha cubeta ventajosamente obtenida por embutición directa de la superficie constitutiva del banco.

30 2.- Se reivindica por último, como objeto sobre el que ha de recaer el Modelo de Utilidad que se solicita: "UN



128041

- 1 MAR 1967

1 BANCO PARA COCINAS".

Todo conforme queda descrito y reivindicado en la -  
presente memoria que consta de cuatro páginas mecanografía-  
das y dibujos que se acompañan.

5

Madrid, 1 de marzo de 1.967  
BERNARDO UNGRIA  
P.P.

10

15

20

25

30

D. RAMON NAVARRETE CORTES Y  
D. VICTOR ESPARZA SORIA

HOJA UNICA



128041

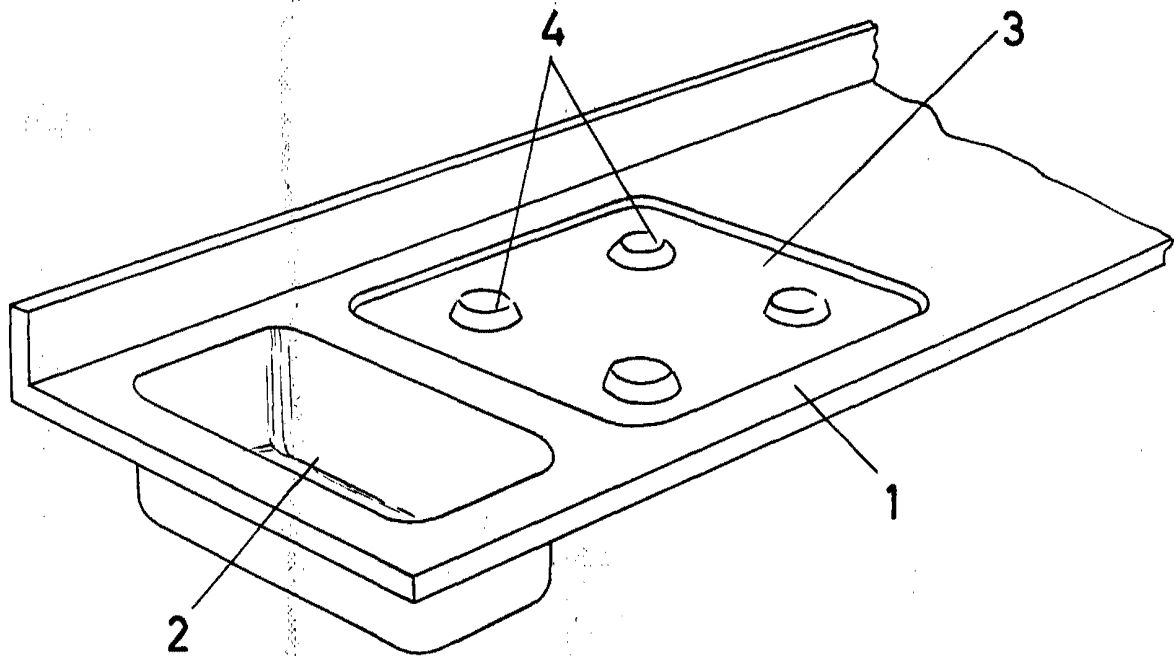

ESCALA VARIABLE

Madrid, 1 de Marzo de 1967

BERNARDO UNGRIA

P. P.