



127999

MODELO DE UTILIDAD

por 20 años

por "FICHA PLANIFICADORA", a favor de D. Luis BERNAT Reig y D. José GARCÍA Barella, de nacionalidad española, domiciliados en Barcelona, Paseo de Carlos I, 136.

=====

MEMORIA DESCRIPTIVA

El presente Modelo de utilidad se refiere a una ficha planificadora, destinada a servir de elemento para realizar la previsión, planificación y control de procesos y situaciones de diversas clases, tales como los que se presentan or-

5. dinariamente en el comercio, la industria y los servicios. La nueva ficha se caracteriza por sus propiedades de eficacia, que permiten señalar de manera fácil y segura cualquier tipo de indicación que se desee, resultando un sistema de gran claridad en orden a la interpretación de las señalizaciones
10. realizadas.

- La nueva ficha presenta las ventajas de una ficha corriente, del tipo empleado en oficinas, y de los llamados plannings, que permiten realizar una programación planificada de procesos y fabricaciones en fases perfectamente previstas por anticipado.
- 15.

Para facilitar la explicación, se acompaña a la pre-



sente memoria una hoja de dibujos, en los que se ha representado, a título de ejemplo ilustrativo y no limitativo, un caso de realización de una ficha planificadora, según los principios de las reivindicaciones.

5. En los dibujos:

La figura 1 representa la nueva ficha, vista en posición de trabajo.

La figura 2 corresponde a una vista de la propia ficha, en su fase de confección, para poner de manifiesto su

10. estructura material.

La figura 3 corresponde a una vista posterior de la nueva ficha, correspondiente al dorso de la misma, según la figura 1.

La ficha planificadora que se describe consta de un
15. cuerpo -1- de estructura laminar, formado a base de cartulina o cualquier otro material adecuado a su función, cuerpo que adoptará ventajosamente la forma rectangular apaisada, pudiendo tener también otras configuraciones geométricas.

La parte superior de la ficha forma una pestaña -2-,
20. de configuración trapecial, definida por los biseles laterales -2'-, pestaña que se dobla por la zona -3-, de manera que aquélla venga a coincidir con el cuerpo principal -1-, tal como se ve en la figura 3. El doblado se realiza ventajosamente de manera que el mismo comprenda una parte de los bordes laterales
25. de la ficha, de modo que las zonas -2'- quedan por completo aplicadas contra el cuerpo principal -1-.

La disposición de elementos señalizadores en la ficha se realiza por introducción de los mismos en el interior de unas aberturas -4- y -5- practicadas en el cuerpo de la ficha,
30. según dos filas longitudinales y paralelas -4- y -5-, representadas en la figura 2. El doblado de la pestaña -2- se



1987

realiza precisamente por la recta ideal que coincide con la fila -4- de orificios, de modo que éstos corresponden exactamente al borde superior de la estructura, tal como se ve en las figuras 1 y 3.

5. Los elementos señalizadores que se acoplan a la ficha están formados, tal como se ve en la figura 3, por piezas laminares en forma de T, según -6-, con su extremo inferior -7- en terminación puntiaguda. Tales elementos se introducen por uno de los orificios de la fila superior -4-, pasan por el espacio comprendido entre esta fila y la -5- y emergen por el orificio correspondiente de esta última fila, tal como se ve en la propia figura 3. El resultado, en la parte anterior de la ficha, es el indicado en la figura 1.

10. La fijación de la pestaña -2- sobre el cuerpo -1- se realizará ventajosamente por pegado, teniendo la precaución de disponer el adhesivo de tal manera que entre las filas de orificios -4- y -5- quede espacio libre para el paso de las piezas -6-.

15. La introducción de las piezas -6- se facilitará eventualmente imprimiendo a la pestaña -2- una configuración tal, que el espacio comprendido entre los orificios -4- y -5- quede ligeramente saliente respecto al espacio comprendido entre la fila -5- y el borde de la pestaña.

20. Las piezas -6- serán ventajosamente de material plástico, en coloraciones diversas.

25. Todo cuanto no afecte, altere, cambie o modifique la esencia de la ficha descrita, será variable a los efectos del actual Modelo.

N O T A.

30. Se reivindica como objeto de este registro por Modelo de utilidad:



1967

127999

- 1.- Ficha planificadora, caracterizada esencialmente porque la parte superior del cuerpo cuadrangular y laminar de la ficha comporta una pestaña de forma trapezoidal, doblada sobre sí misma y provista de doble fila de perforaciones longitudinales y paralelas, una de cuyas filas se corresponde con el borde superior de doblado, quedando la otra en la pestaña aplicada contra el cuerpo de la ficha, la cual es susceptible de recibir el acoplamiento de una pluralidad de piezas señalizadoras, constituidas por elementos laminares en forma de T, cuyo tramo vertical de extremo inferior puntiagudo se sujeta por ensartado entre las dos filas horizontales de orificios, quedando retenido entre ellos y emergiendo en el borde superior de la ficha la cabeza horizontal de los citados elementos.

- Sean cuales fueren las circunstancias que concurran en la esencialidad del Modelo de utilidad, definido en la anterior reivindicación, cuyo objeto es:

2.- "FICHA PLANIFICADORA".

Consta la presente memoria de cuatro hojas foliadas, mecanografiadas por una sola cara y de los dibujos adjuntos.

Barcelona, - 8 FEB 1967

P.A. de D. Luis BERNAT Reig y
D. José GARCÍA Barella,

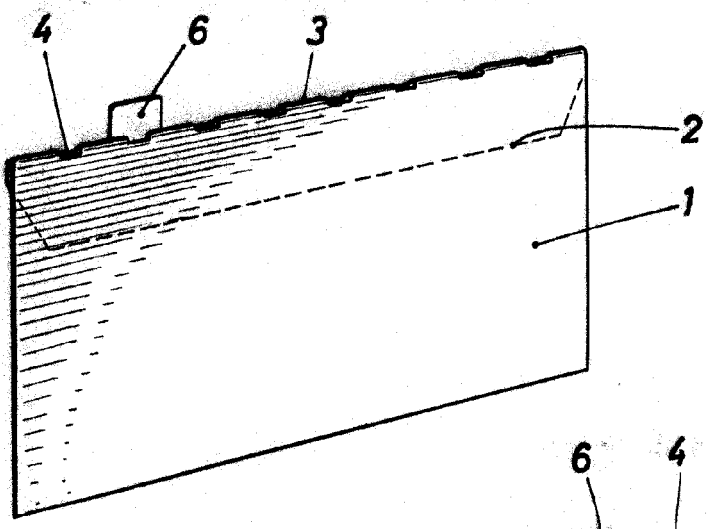

FIG. 1

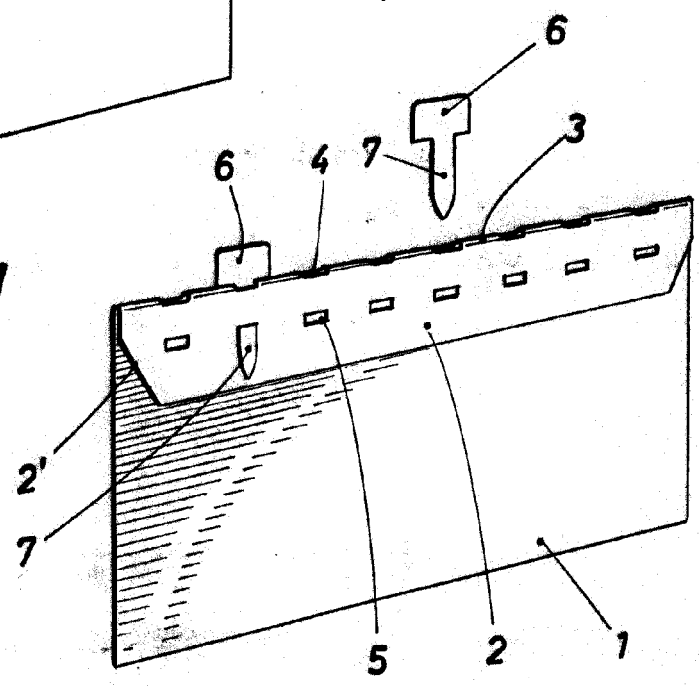

FIG. 3

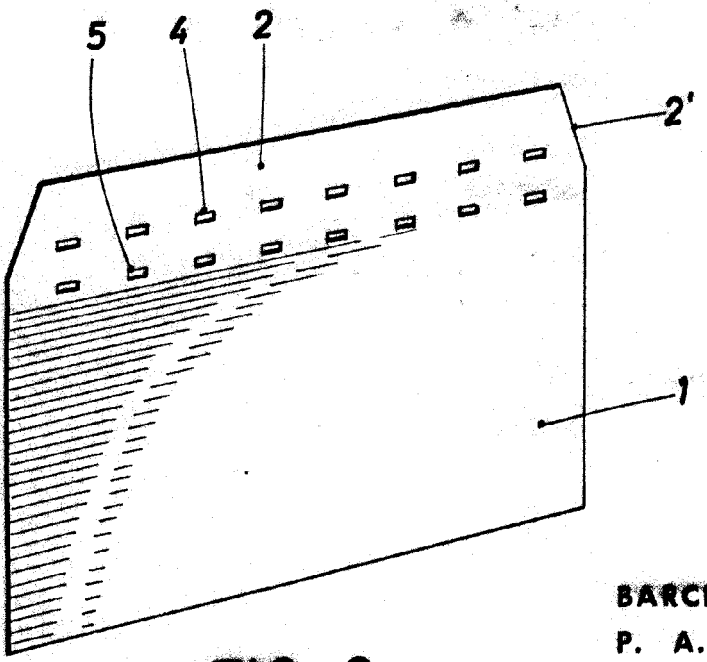

FIG. 2

BARCELONA, 8 FEB 1967
P. A.
[Signature]

ESCALA VARIABLE