

127969



127969

MEMORIA DESCRIPTIVA

correspondiente a la solicitud de concesión de un...

MODELO DE UTILIDAD

SOLICITANTE: D. EMILIO y D^a. M^a TERESA VALERO FIAS

RESIDENCIA: VALENCIA - Mosén Fenollar, 1

ENUNCIADO: " PLAFON LUMINOSO, PERFECCIONADO "

RM.

Prioridad: Patente n.º del

127969



1 La invención a que se refiere la presente Memoria cons-
tituye una novedad industrial con características y ventajas que
la hacen merecedora del privilegio de explotación exclusiva que por
ella se solicita, de acuerdo con las prescripciones del vigente Es-
5 tatuto sobre la Propiedad Industrial de fecha 26 de Julio 1.929,
texto refundido, publicado el 30 de Abril 1.930.

 El presente Modelo de Utilidad, consiste, como indica
su enunciado a un PLAFON LUMINOSO, PERFECCIONADO, que se caracteri-
za porque está constituido mediante un cuerpo estático superior
10 provisto de una boca que se halla conectada a un conducto de aire,
recibiendo dicho cuerpo superior el acoplamiento de otro cuerpo
inferior hueco que aloja a un órgano luminoso.

 Entretanto, ambos cuerpos estan relacionados entre sí
por un medio convencional de anclaje regulable, que establece una
15 garganta de amplitud variable entre estos últimos, por la cual flu-
ye el aire al exterior.

 En la hoja de plano que se acompaña a la presente memo-
ria, la figura única representada, muestra esquemáticamente una
sección del plafón luminoso en cuestión, donde puede apreciarse to-
20 dos sus elementos esenciales.

 Como puede comprobarse comprende un cuerpo estático
superior (1), que constituye un difusor de ventilación o aire acondi-
cionado, provisto de una boca de entrada (2), apta para el debi-
do acoplamiento del conducto de aire (3). Mediante unas bridas ra-
25 diales (4) establecidas en la concavidad troncocónica de su boca
de salida (5), recibe el acoplamiento de otro cuerpo inferior hueco,
constitutivo del plafón luminoso propiamente dicho, cuya tapa su-
perior (6), que se ajusta a la concavidad del cuerpo superior (5)
y su base translúcida (7), encierran el elemento lumínico (8),
30 mediante elementos convencionales de anclaje (9), proporcionando

127969



1 al propio tiempo la regulación de separación de ambos cuerpos, estableciendo una garganta (10) de amplitud variable mediante el mando exterior que regula o cierra la salida del aire conducido, que subsidiariamente se le provee de una junta (12) entre ambas partes.

5 La sencillez de sus elementos y acoplamiento simplificado que requiere una insignificante mano de obra, hacen que su producción industrial resulte altamente económica, al propio tiempo que la combinación funcional del difusor del aire con el foco lumínico, resuelve estéticamente el problema que plantean la instalación de ambos elementos por separado, firmando así un conjunto armónico, original y de fácil manejo; cualidades en síntesis que confieren al modelo solicitado una utilidad práctica singular por el beneficio o efecto nuevo que aporta a la función a que se destina.

15 Hecha la descripción precedente hemos de añadir, que los detalles de realización de la idea expuesta pueden variar, sin que por ello cambie la esencia de la invención que es la que se desprende de los párrafos que anteceden y la que se reivindica en la siguiente

20 NOTA

En resumen, el Modelo de Utilidad que se solicita, recaera sobre las siguientes reivindicaciones:

25 1ª.- PLAFON LUMINOSO, PERFECCIONADO, caracterizado porque está constituido mediante un cuerpo estático superior provisto de una boca que se halla conectada a un conducto de aire, recibiendo dicho cuerpo superior el acoplamiento de otro cuerpo inferior hueco que aloja a un órgano luminoso hallándose relacionados ambos cuerpos por un medio convencional de anclaje regulable, que establece una garganta de amplitud variable entre estos últimos, por
30 la cual fluye el aire al exterior.

127969



1 2º.- Se reivindica por último, como objeto sobre el que
ha de recaer el Modelo de Utilidad que se solicita: PLAFON LUMINOSO
PERFECCIONADO.

5 Todo tal y como aparece descrito y reivindicado en la
presente memoria que consta de cuatro paginas mecanografiadas y dibu-
jos que se acompañan.

Madrid, 25 Febrero 1967

BERNARDO UNGRIA
P.P.

10

15

20

25

30



127969

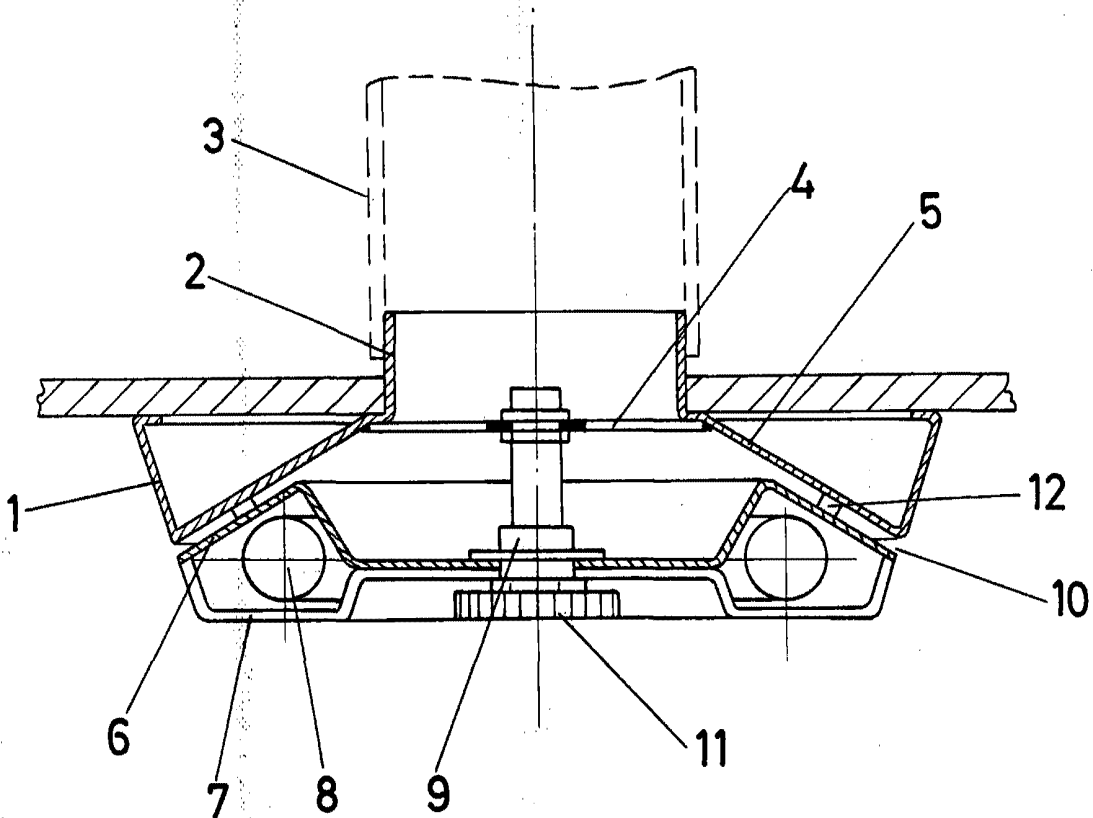

ESCALA VARIABLE

Madrid, 25 de Febrero de 1967

BERNARDO UNGRIA

P. P.