

127922



127922

MEMORIA DESCRIPTIVA

correspondiente a la solicitud de concesión de un...

MODELO DE UTILIDAD

SOLICITANTE: D. VICENTE BUHIGUES REUS

RESIDENCIA: VALENCIA

Pedro III El Grande, 4

ENUNCIADO: "MONTAJE PERFECCIONADO PARA CEPILLERIA
INDUSTRIAL"

Prioridad: Patente n.º del

G/C/.-

127922

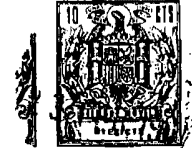

1 La invención a que se refiere la presente memoria
constituye una novedad industrial con características y ven-
tajas que la hacen merecedora del privilegio de explotación
exclusiva que para ella se solicita, de acuerdo con las pres-
5 cripciones del vigente Estatuto sobre la Propiedad Industrial
de fecha 26 de julio de 1.929, texto refundido, publicado el
30 de abril de 1.930.

 La fabricación de cepillos industriales plantea im-
portantes problemas que afectan particularmente al acopla--
10 miento de las puas de alambre sobre el núcleo del cepillo,
originando fases operativas que se desarrollan bajo importan-
tes dispendios de tiempo, energía y mano de obra.

 El montaje perfeccionado para cepillería industrial
que ahora se propone resuelve dichos problemas mediante una
15 organización sencilla y económica, y tiene por finalidad no
sólo simplificar el proceso fabril del cepillo, sino mejorar
incluso su actuación funcional por medio de un sistema de re-
tención de puas que, en líneas generales, requiere una ejecu-
ción elemental.

20 En tal sentido el montaje que nos ocupa viene carac-
terizado porque comprende un carrete que presenta dispuesto
en su canal un anillo actuante como órgano de retención, por
la zona de dobléz, para una serie de alambres doblados res-
pectivamente según al menos dos ramas radiales.

25 En una ulterior característica el carrete se compo-
ne subsidiariamente mediante sendas arandelas enfrentadas que
se montan en un casquillo en el que quedan retenidas por los
propios bordes de este último.

30 Para ayudar a la comprensión de la idea expuesta se
ha confeccionado a título no limitativo, una hoja de planos,

127922



1 que debidamente referenciada se acompaña.

5 La figura única representada corresponde a una sección vertical de un montaje para cepillería industrial hecho según el invento. Como puede observarse comprende un carrete que presenta dispuesto en su canal (1) un anillo (2) actuante como órgano de retención por la zona de doblez (3) para una serie de alambres doblados respectivamente según al menos dos ramas radiales (4) y (5).

10 Entretanto dicho carrete se compone subsidiariamente mediante sendas arandelas (6) y (7) enfrentadas que se montan en un casquillo (8) que queda retenido por los propios bordes (9) de este último, a cuyo efecto dichos bordes de casquillo se encuentran ventajosamente abocardados constituyendo topes de retención para las arandelas (6) y (7).

15 En el campo industrial la realización del montaje descrito para cepillería ofrece una serie de ventajas decisivas puesto que la provisión en el núcleo o carrete del cepillo, de un aro que actúa como órgano de retención para las puas de alambre, obedece a un proceso elemental de fabricación que no aumenta los costos habituales de producción permitiendo expender estos tipos de cepillos industriales a precios asequibles en el mercado.

20 Pero si consideramos además que dicha organización de montaje mejora la actuación funcional del cepillo en el orden de la resistencia, dada por el sistema de retención de las puas, es evidente que el Modelo solicitado, adquiere una utilidad práctica singular por el beneficio o efecto nuevo que aporta a la función a que se destina.

25 Hecha la descripción precedente, hemos de añadir, que los detalles de realización de la idea expuesta pueden -

30

127922

23



1 variar, sin que por ello cambie la esencia de la invención, que es la que se desprende de los párrafos que anteceden y la que se reivindica en la siguiente

NOTA

5 En resumen, el Modelo de Utilidad que se solicita recaerá sobre las siguientes reivindicaciones:

1-MONTAJE PERFECCIONADO PARA CEPILLERIA INDUSTRIAL, caracterizado porque comprende un carrete que presenta dispuesto en su canal un anillo actuante como órgano de retención, por la zona de dobléz, para una serie de alambres doblados respectivamente según al menos dos ramas radiales, y porque dicho carrete se compone subsidiariamente mediante sendas arandelas enfrentadas que se montan en un casquillo en el que quedan retenidas por los propios bordes de este último.

15

2- Se reivindica por último, como objeto sobre el que ha de recaer el Modelo de Utilidad que se solicita: "MONTAJE PERFECCIONADO PARA CEPILLERIA INDUSTRIAL".

20

Todo conforme queda descrito y reivindicado en la presente memoria que consta de cuatro páginas mecanografiadas y dibujos que se acompañan.

Madrid, 23 de febrero de 1.967

BERNARDO UNGRIA

p.p.

25

30

127922

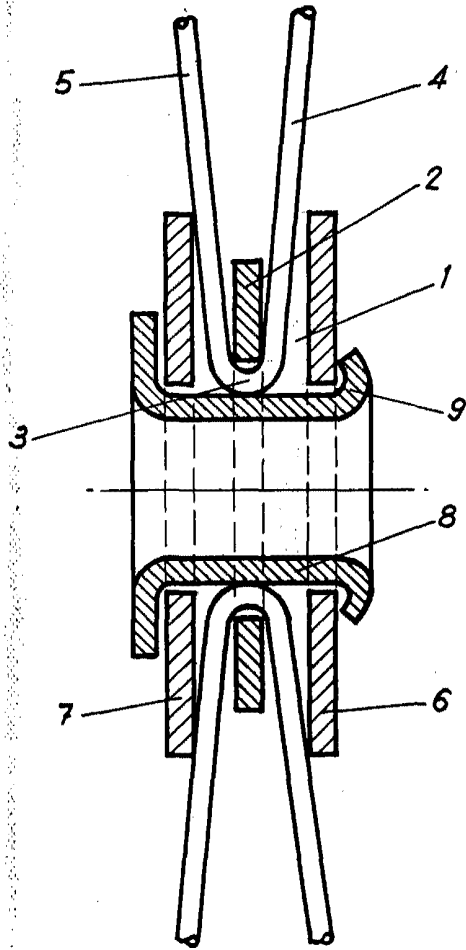

ESCALA VARIABLE

Madrid, 23 de Febrero de 1967

BERNARDO UNGRIA

P. P.