



127916

127916

M O D E L O

D E

U T I L I D A D

a favor de don Francisco Ravena Alfonso, de nacionalidad -
española, residente en Valencia, calle Turia, nº 65

p o r

CINTURON REVERSIBLE

=



127916

MEMORIA DESCRIPTIVA

Este Modelo de Utilidad consiste en un nuevo tipo de cinturon, que siguiendo una línea más o menos clásica, - ofrece una serie insospechada de ventajas, que iremos desarrollando en la presente memoria.

5

La constante evolución de las modas y constumbre, hace preciso que el industrial, al confeccionar las diversas prendas, además de su buen decoro, haga un hincapié enorme en la utilidad de dichas prendas.

10

En la actualidad, existen cinturones más o menos originales, pero que solo cumplen en parte la finalidad a que están destinados, ya que si atienden especialmente al -



15 al sentido decorativo, no así a la utilidad. En algunas épocas, ha predominado el cinturón de piel; en otras el de material plástico, como la goma, pero en definitiva todos son exactamente iguales en forma, se componen de una cinta que se abraza a una hebilla.

20 Por el constante cambio de modas y de vestidos -- tanto en las prendas principales como en las accesorias, ha ce falta estar constantemente cambiando de cinturón para lo grar un buen conjunto, ya que se hace necesario el utilizar un cinturón, que haga juego con el resto de las prendas que se llevan, con el gravamen económico y molesto que se origi na, sobre todo en la época actual, en que prevalece tanto - la utilidad.

25 Tambien se ha usado en épocas recientes, un tipo de cinturón reversible, que consistia en una cinta elástica de goma, decorada diferentemente por ambas partes, pero en el caso de quererse usar por la otra cara, se tenía que qui tar la hebilla, darle la vuelta y volverla a colocar, opera ción inútil y costosa; ademas de no cumplir este tipo de -- cinturón, su finalidad relacionada con un buen vestir.

30 Estudiadas todas estas razones por el solicitante de este Modelo de Utilidad, después de los estudios y comeprobaciones necesarias, ha llegado a diseñar y construir, - un nuevo tipo de cinturón, que cumpliendo a la perfección - la finalidad a que esta destinado, el de sosten y prenda es tética, lo hace de manera muy util, por ser reversible, pu diéndose usar por las dos caras, con sus diferentes decora ciones, por medio de un sencillo giro que se imprime a una articulación que existe cerca de la hebilla, no necesitando se cambiar esta y teniendo una estructura sólida.

35

40



45 Si bien el empleo de dicha prenda es el mismo, --
din embargo, el sentido práctico de su empleo es muy dife--
rente. Por la forma comoda de ser usado, por la posibilidad
de que con un mismo cinturón, se puedan usar diferentes --
formas de decoración, por la diferente estructura de los has
ta ahora conocidos, hace que reuna, los exigidos requisitos
del artículo 171 del vigente Estatuto de la Propiedad Indus
trial, ya que todo este conjunto de pormenores, vienen a --
50 se dispositivos, que aportan a la función a que estan desti
nados, de sosten y decoro, un nuevo efecto, centrado en la
utilidad.

Por ello y como se verá en las explicaciones que
van a seguir el solicitante de este Modelo de Utilidad se --
55 hace acreedor a los beneficios de protección y explotación
exclusivos, que conceden los correspondientes artículos del
vigente Estatuto de la Propiedad Industrial de 26 de Julio
de 1929, publicado por Real Orden de 30 de Abril de 1930 y
modificado por Decreto de 26 de Diciembre de 1947.

60 Para hacer mas clara e inteligible esta memoria --
descriptiva, se acompaña, formando parte de la misma, de --
una hoja doble de dibujos, en la que se describe la forma --
y diferentes partes del cinturón.

65 La originalidad de este cinturón, está, en la re--
versibilidad, o sea se puede usar por las dos partes sin --
mas trabajo que el de un pequeño giro, que se efectue en --
una articulación metálica, que lleva cerca de la hebilla, y
no haciendo falta para nada tener que cambiar la posición --
de ésta.

70 Las figuras A) y B), representan respectivamente
el alzado y planta del cinturón, que como se observa, esta
compuesto de dos piezas, unidas por contraposición, con ---

127916

5



75

80

85

90

95

100

cualquiera de los aglutinantes existentes en el mercado. -- Tanto en una cara (1), como la otra (2) son de diferente colorido, pudiendo ser de cualquier material, de suerte que según se ofrezca a la vista una u otra cara, el cinturón es substancialmente distinto. Como todo clásico cinturón lleva una hebilla (3) y un pasador (4) para el sobrante del cinturón. En la parte que va, de la hebilla a la articulación, -- las dos caras son del mismo material, ya que esta parte no puede girar por contener la hebilla, pero esto no es inconveniente, ya que además de ser muy pequeña esta distancia, la parte sobrante del cinturón, luego de abrochado se prolonga por el pasador (4), cubriendo esta parte, incluida la articulación.

La figura E), representa una sección longitudinal de la articulación, en la cual se observa la unión de las -- dos partes con la articulación. La figura C) es la planta -- aumentada de la articulación y la figura D) es la sección -- transversal a-b de la figura B). En estas figuras se observa la unión de las dos caras del cinturón a una plancha en forma de "U" en posición lateral (5) por medio de dos remaches (6), por cada parte del cinturón. Las dos partes del -- cinturón, luego de unen, por un pequeño pasador o vástago -- (7), que penetra en las dos planchas, no dejando hueco entre ellas. Por una pequeña acción, se le podrá imprimir un giro de 180° a una parte del cinturón, como se indica en la figura D), y de esta manera se podrá usar incondicionalmente una u otra cara, como lo que creará alternativamente el efecto -- de dos cinturones con uno solo. Por el modo como está colocada esta articulación, ofrece gran solidez en el conjunto del cinturón.

Por todos estos pormenores, vemos que el solicitan

127916 6



105

te de este Modelo de Utilidad, ha creado un nuevo tipo de -
cinturón, que está llamado a tener gran aceptación y uso --
ya que ofrece sensibles novedades y utilidad.

110

Las dimensiones del cinturón serán variables ya -
que dependerán de las que tengan las personas a que van des-
tinadas.

Expresadas las características de este Modelo de
Utilidad, así como su novedad, y utilidad, solo nos resta -
concretar en la siguiente

N O T A

las

115

R e i v i n d i c a c i o n e s

120

1ª. Cinturon reversible, caracterizado por estar
constituido por dos piezas de diferente color unidas en cen-
traoposición por un aglutinante y que tienen una articula-
ción cerca de la hebilla, articulación formada por un peque-
ño vástago, que penetra en dos planchas contrapuestas en --
forma de "U" que además sirven para sujetar entre sí las --
dos caras de cada parte del cinturón. y lo hacen por medio
de unos remaches. Por esta articulación se posibilita que -
por una pequeña acción se le puede imprimir un giro de 180º,
a una parte del cinturón pudiendose por lo tanto usar indis-
tintamente una u otra cara, por la que dicho cinturón ten-
dra el efecto de dos.

125

2ª. CINTURON REVERSIBLE.

130

Tal como aparece representado, descrito y reivin-
diado en la presente memoria descriptiva, que consta de ---
seis hojas de texto mecanografiadas por una sola cara, y por
una hoja doble de dibujos.

M a d r i d , a de Enero de mil novecien-
tos sesenta y siete.

127916

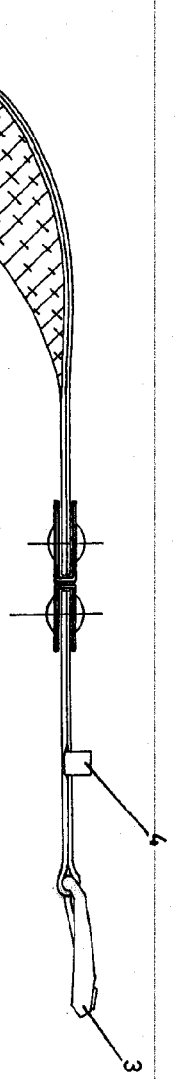

Fig. 1

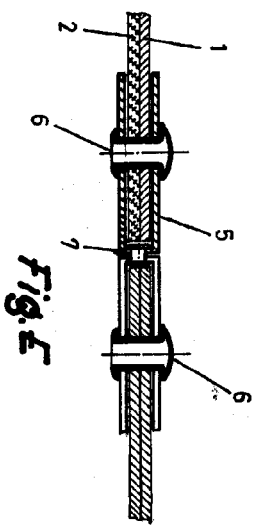

Fig. 2

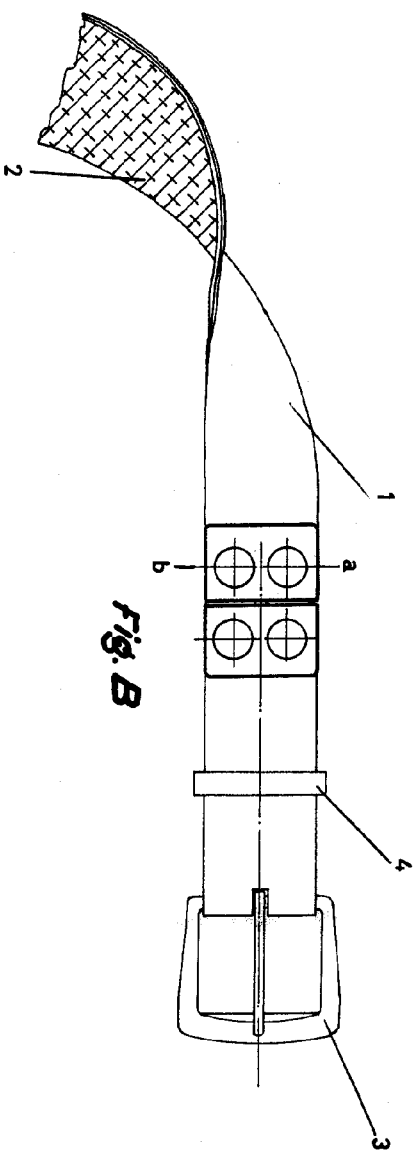

Fig. 3

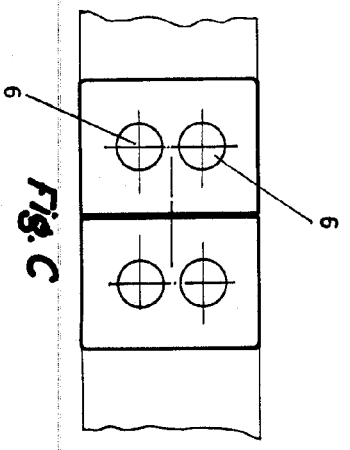

Fig. 4

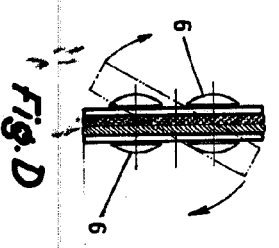

Fig. 5

ESCALA VARIABLE

MADRID ENERO 1967

