



1932

C E R T I F I C A D O
D E
A D I C I Ó N

a la patente de invención número 126.585, por "MEJORAS EN EL OBJETO DE LA PATENTE PRINCIPAL", a favor de Don José Sandarán Moliné, de nacionalidad española, residente en Barcelona, Paseo de San Juan, 135.

- . -

MEMORIA DESCRIPTIVA

No cabe duda alguna que, si varios resultados que tienden al mismo fin pueden resolverse con una sola y única operación, se logra una gran ventaja; y si estos resultados tienden a la seguridad en la circulación de los vehículos provistos de motor mecánico, la ventaja lograda es inmensa, porque no cabe disparidad entre unos y otros de los resultados que se buscan.

5. Por esto al objeto de la patente número 126.585 cabe una mejora, cual es la de hacer automática la iluminación en el mecanismo indicador de las maniobras del

10.



vehículo de tracción mecánica y en la lámpara de indicación de parada o "stop"; y así las indicaciones no exigirán operaciones intelectuales previas, serán más sencillas y de resultados exactos y concordantes.

15. Esto se logra con el dispositivo que representa el dibujo adjunto y que es mejora del dispositivo de la figura 1 de la patente principal.

El dibujo adjunto representa, a título de ejemplo, el organismo de actuación y parte del de transmisión; y lo hemos dispuesto en corte vertical en la porción de él en que está alojado el mecanismo, para que sea visible por su interior. Como en la patente principal, el organismo de actuación está constituido por una caja soporte -1- (ahora aquí de otra forma que en la

20. patente), para poder fijar dicho dispositivo donde convenga; el cual lleva una manecilla -2-, giratoria en el

25. eje -3- y que tiene un índice de apoyo -4-, sobre unos huecos -6- sobre una masa en parte cilíndrica, para fijar la manecilla -2- en los puntos prácticamente previstos como importantes para las direcciones, como son

30. marcha en línea recta, a la derecha y a la izquierda.

En un hueco -5- va alojado un tambor -7- que lleva fijas respectivamente las extremidades de un cable de tracción -8-, uno de los cuales sale según -9-;

35. este cable va a parar al organismo productor de señales. Ahora bien, en la patente principal se disponía un interruptor manejable a mano, para dar corriente eléctrica a las lámparas de señales; y aquí hemos dispuesto la mejora consistente en adaptar al cilindro -7-, mediante

40. un tornillo de presión a, una placa de material aislan-



te b que lleva unos contactos metálicos combinados a propósito c, para que rocen convenientemente con otros contactos metálicos que salen al exterior en forma de anilla d, situados en otra placa también de material aislante e, fijada con unos tornillos f. De esta manera los movimientos de la manecilla -2- llegan a variar la coincidencia de unos con otros de los contactos eléctricos y sale o no sale por los conductores g corriente eléctrica hasta las lámparas de la flecha indicadora y también hacia la lámpara del "stop" o de indicación de parada; al mismo tiempo que se mueve el cable -9- que va al organismo productor de señales: resulta, pues, de iluminación automática con el movimiento.

N O T A

Por el presente certificado de adición se reivindica: .

1. Unas mejoras en el objeto de la patente principal número 126.585, que consisten en disponer sobre el cilindro movido por la manecilla de maniobra, unos contactos eléctricos, que cerrarán convenientemente el circuito al coincidir con otros contactos eléctricos fijados sobre una lámina aislante inmediatamente próxima.

2. Unas mejoras en el objeto de la patente principal número 126.585, que consisten en un sistema de circuito eléctrico, cerrable automáticamente al manejar la manecilla de mando del movimiento mecánico.



70. 3. Unas mejoras en el objeto de la patente principal número 126.585, que consisten en un sistema de circuito eléctrico formado por conductores que proporcionen simultáneamente corriente a unas lámparas que indiquen las direcciones del coche al que van aplicadas y a la lámpara de aviso de parada o "stop".

4. Mejoras en el objeto de la patente principal. La presente memoria consta de cuatro hojas foliadas y mecanografiadas por una sola cara.

75. Barcelona, a 6 de septiembre de 1932.

José SANDARÁN MOLINÉ

p.a.

JAIME ISERN

P. P.

Jaime Isern

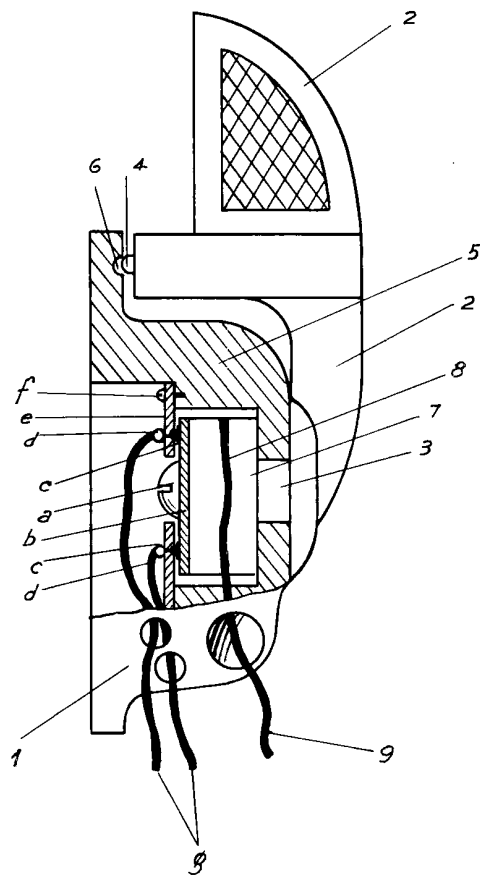

Barcelona 6 Septiembre 1932

[Firma manuscrita]