



FEB 1967

127845

MODELO DE UTILIDAD

por 20 años

por "MESA-CABALLETE PLEGABLE", a favor de D. José CARETA Butjosa, de nacionalidad española, domiciliado en MOLLET DEL VALLES (Barcelona), Avda. Calderón, 40-42.

=====

MEMORIA DESCRIPTIVA

El presente Modelo de utilidad se refiere a una mesa-caballote plegable, caracterizada por su elevado grado de utilidad y eficacia. El objeto que se describirá servirá eficazmente para muchos fines, entre los que cabe citar su empleo en el hogar como auxiliar para diversas operaciones, como elemento básico para constituir pequeños andamios o construcciones auxiliares temporales, para profesionales como pintores, albañiles y similares, lo mismo que para, en combinación con tablonos o placas de longitud conveniente, constituir mesas provisionales para diversos fines.

- 5. gar como auxiliar para diversas operaciones, como elemento básico para constituir pequeños andamios o construcciones auxiliares temporales, para profesionales como pintores, albañiles y similares, lo mismo que para, en combinación con tablonos o placas de longitud conveniente, constituir mesas provisionales para diversos fines.
- 10. ra diversos fines.

La mesa-caballote en cuestión consta esencialmente de un tablero superior, de estructura aplanada, rectangular y alargada, provista de dos pares de patas articuladas, las cuales, en su posición de plegado, quedan dispuestas a lo largo y junto a la cara inferior de la mesa, ocupando un espacio mínimo. En su posición de desplegado, correspondiente al empleo de

- 15. junto a la cara inferior de la mesa, ocupando un espacio mínimo. En su posición de desplegado, correspondiente al empleo de



EB 1967

- 2 -

127845

la mesa caballete, las patas quedan abiertas y separadas, ocupando una amplia zona de apoyo que proporciona al conjunto una gran estabilidad y seguridad.

- Para facilitar la explicación, se acompaña a la presente memoria una hoja de dibujos, en los que se ha representado, a título de ejemplo ilustrativo y no limitativo, un caso de realización de una mesa-caballete plegable, según los principios de las reivindicaciones.

En los dibujos:

10. Las figuras 1, 2 y 3 representan la mesa-caballete en posición de desplegada, correspondiente a su empleo, en vistas respectivas de alzado lateral, de perfil y en planta.

- Las figuras 4, 5 y 6 corresponden a la propia mesa-caballete en su posición de plegada, correspondiente a su almacenamiento o transporte, en vistas respectivas correlativas a las anteriormente citadas.

- La mesa-caballete, objeto del presente Modelo, consta de un tablero superior -1-, de forma rectangular predominantemente alargada, el cual comportará ventajosamente un biselado -2- en las aristas superiores que definen la superficie principal de trabajo. Para mayor protección y duración, el tablero -1- podrá estar recubierto de una lámina metálica.

- En la cara inferior, la mesa-caballete comporta dos piezas idénticas -3- y -4-, que servirán para la articulación de las patas, y que tienen una estructura laminar, formadas a base de plancha metálica de espesor conveniente para obtener una resistencia considerable, siendo su forma la que se deduce de las figuras, y su situación respectiva la que se ve en la figura 6. Las citadas piezas se hallan colocadas simétricamente respecto a las diagonales ideales de la cara inferior de la mesa -1-.



127845

- 3 -

Las patas se hallan distribuidas en dos pares -5- y -5'-, -6- y -6'-, articuladas respectivamente en sus extremos superiores -7- y -7'-, -8- y -8'- con las piezas citadas anteriormente -3- y -4-.

5. En su posición desplegada, los dos pares de patas se hallan relacionados mediante los travesaños -9- y -10-, respectivamente, que asegurarán la rigidez del conjunto formado por la mesa desplegada.

10. Las patas descansan sobre el suelo, apoyadas en elementos elásticos y antideslizantes -11- y -11'-, -12- y -12'-.

15. La mesa -1- comporta en uno de sus extremos un orificio -13-, que servirá eventualmente para la sujeción de la mesa desplegada mediante un vástago o gancho en la pared, a fin de conservar la mesa-caballote en forma que ocupe un espacio mínimo en almacén.

20. Las piezas -3- y -4- de articulación de las patas comportan unos salientes -14- y -14'-, -15- y -15'-, que limitan la abertura de las patas en disposición longitudinal, así como otros salientes -16- y -16'-, -17- y -17'-, que limitan la abertura de las patas en disposición transversal.

Otros salientes -18- y -19- de las piezas -3- y -4- aseguran la posición de las patas cuando éstas se hallan aplicadas contra la superficie inferior de la mesa -1-, ello en cuanto a la posición de plegado de la mesa-caballote.

25. Las piezas -9- y -10- se hallan articuladas, en la forma que se observa en la figura 2, a efectos de su función aseguradora de la abertura de las patas.

30. La mesa-caballote descrita se realizará a base de los materiales más adecuados, esencialmente madera, metal y plástico, en las dimensiones que se estimen más convenientes, siendo susceptible de recibir un acabado superficial de aspecto agra-



127845

- 4 -

dable y que haga a la mesa-caballote adecuada para su empleo en cualquier ambiente.

Todo cuanto no afecte, altere, cambie o modifique la esencia de la mesa-caballote descrita, será variable a los

5. efectos del actual Modelo.

N O T A.

Se reivindica como objeto de este registro por Modelo de utilidad:

1.- Mesa-caballote plegable, caracterizada esencialmente por constar de un tablero superior de forma rectangular predominantemente alargada, provisto de un orificio en uno de sus extremos, a efectos de sujeción, y de dos piezas inferiores de articulación de las patas, sujetas a la cara inferior del tablero, piezas que presentan estructura laminar y forma peculiar de caja simétrica de forma trapecial, portadora, cada una de ellas, de seis apéndices enfrentados y simétricos, destinados a constituir elementos de retención para las patas y dispuestos en tres pares según su función, que limitan la abertura de las patas en sentido longitudinal, transversal y de plegado.

2.- Mesa-caballote plegable, según la reivindicación anterior, caracterizada porque las patas presentan ventajosamente estructura tubular y disposición articulada en V, con sus extremos reunidos en las piezas de articulación y de limitación de posición citadas en la cara inferior del tablero, estando las patas relacionadas, cada par de ellas, mediante elementos articulados transversales, y apoyadas sobre el suelo mediante conteras antideslizantes de estructura tubular, constituyendo en su posición de plegado la mesa-caballote en su conjunto un cuerpo de volumen ocupado mínimo, a efectos de transporte y almacenamiento.

127573



FEB 1967

- 5 -

Sean cuales fueren las circunstancias que concurren en la esencialidad del Modelo de utilidad, definido en las anteriores reivindicaciones, cuyo objeto es:

3.- "MESA-CABALLETE PLEGABLE".

5. Consta la presente memoria de cinco hojas foliadas, mecanografiadas por una sola cara y de los dibujos unidos a la misma.

Barcelona, 21 FEB 1967

P.A. de D. José CARETA Butjosa,

D. JOSÉ CARETA BUTJOSA

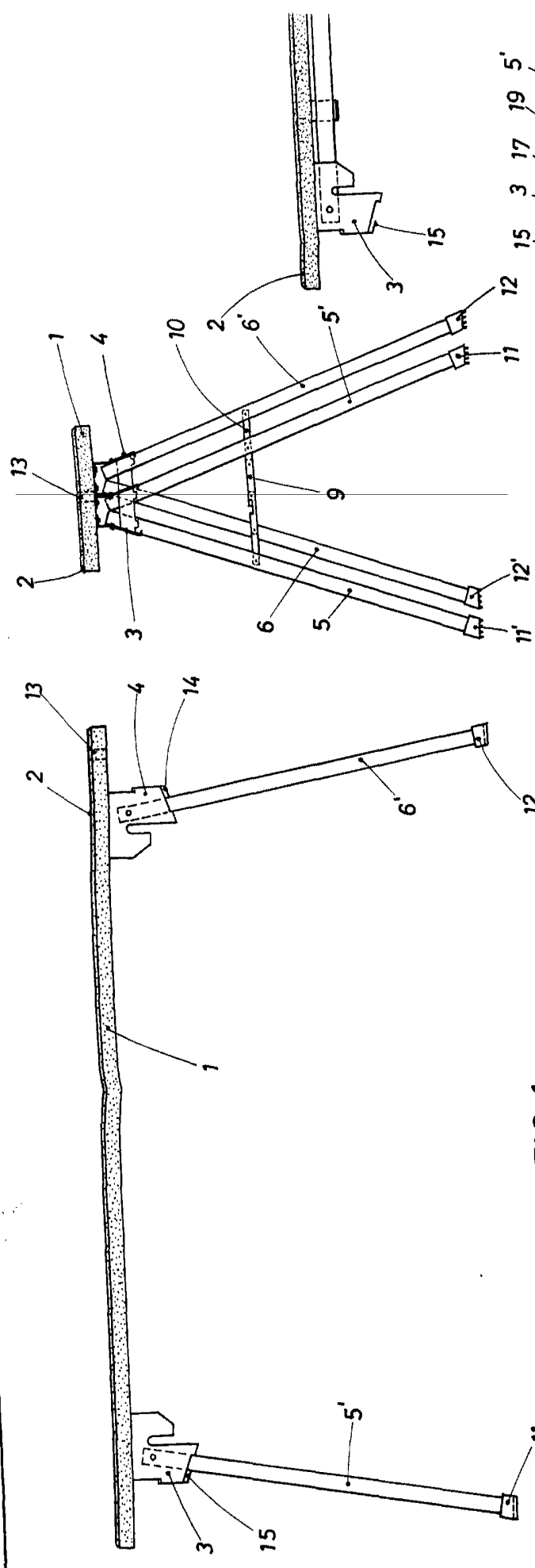

FIG. 1

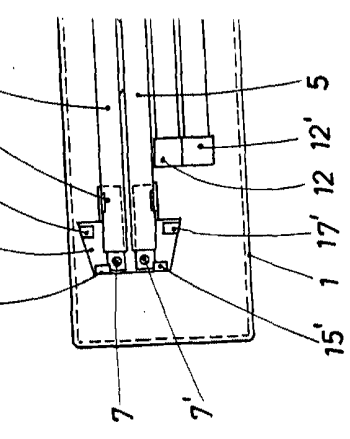

FIG. 2

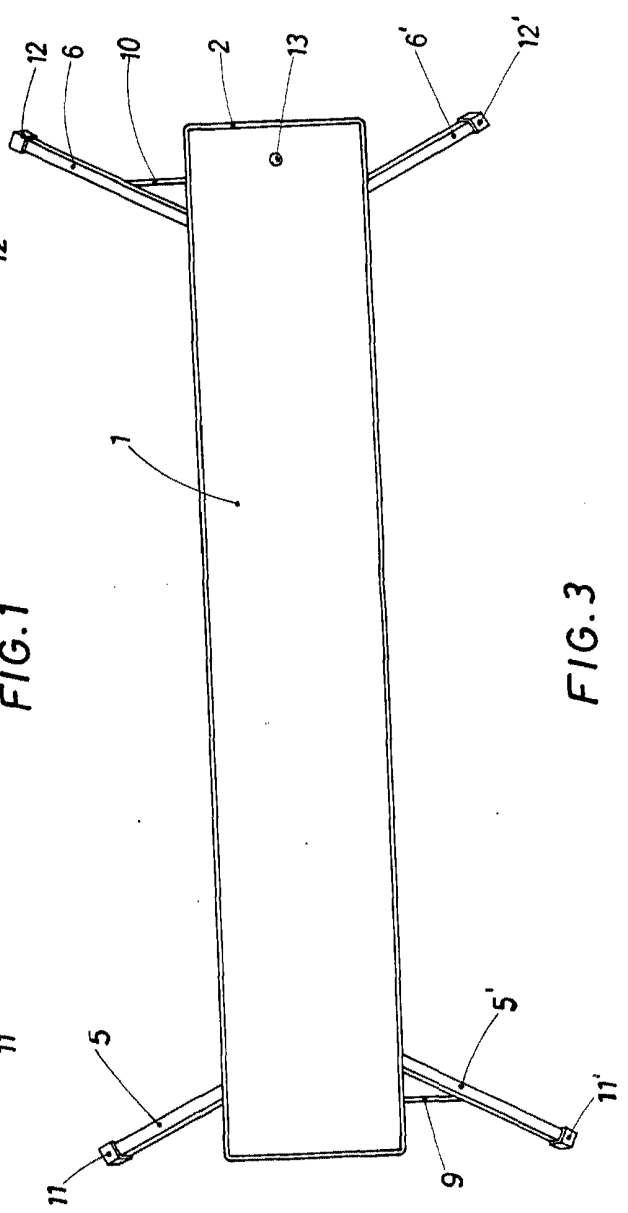

FIG. 3

ESCALA VARIABLE

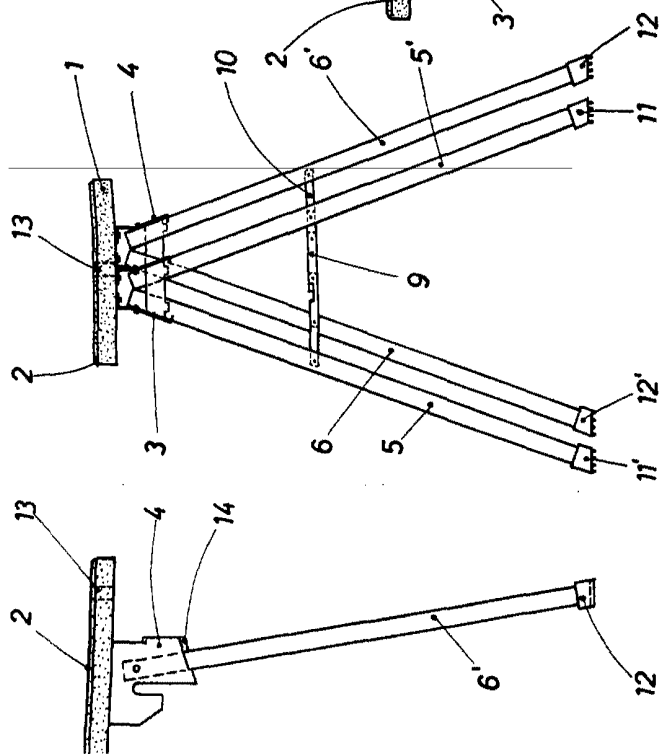
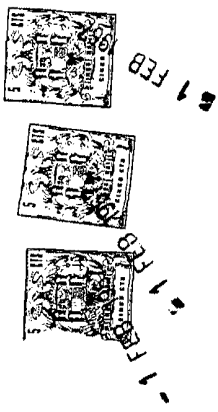

FIG. 2

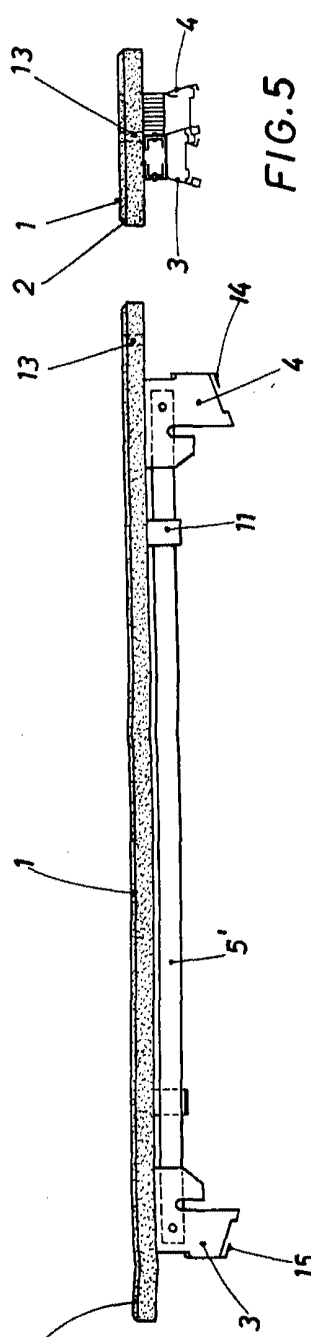

FIG. 4

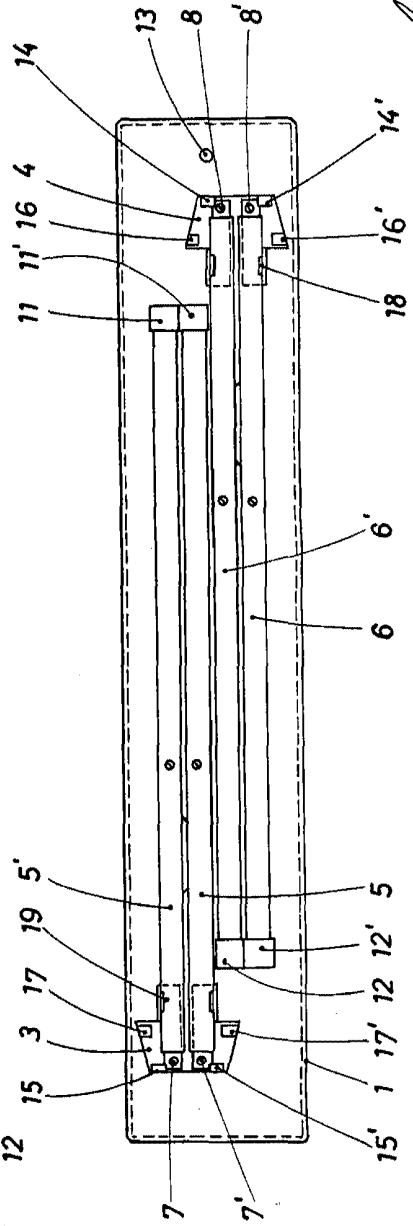

FIG. 6

BARCELONA,
P. A.
- 1 FEB 1967