

127834



MEMORIA DESCRIPTIVA

correspondiente a la solicitud de concesión de un

MODELO DE UTILIDAD

SOLICITANTE: D. JAVIER SARASQUETA ARISTEGUI, de nacionalidad española.

RESIDENCIA: ALCIRA (Valencia), Ctra. Carcagente, núms. 29 y 31

ENUNCIADO: "PORTAEQUIPAJES PARA MOTOS, PERFECCIONADO"

Prioridad: Patente n.º del

G/C.-

127834



1 La invención a que se refiere la presente Memoria
constituye una novedad industrial con características y ven-
tajas que la hacen merecedora del privilegio de explotación
exclusiva que por ella se solicita, de acuerdo con las pres-
5 cripciones del vigente Estatuto sobre Propiedad Industrial -
de fecha 26 de julio de 1.929, texto refundido, publicado -
el 30 de abril de 1.930.

Como es sabido, en la actualidad los sillines de -
las motocicletas carecen de respaldo para el usuario, lo --
10 cual crea una serie de problemas e incomodidades que se ha-
ce necesario subsanar.

Para resolver estos problemas se ha ideado el Mode-
lo de Utilidad que se propone. Tiene por finalidad dotar a
un portaequipajes de un respaldo para el sillín de una moto
15 partiendo de una organización sencilla y económica que mejo-
ra sensiblemente las cualidades funcionales de los portae--
quipajes conocidos.

Al efecto, el portaequipajes para motos que se so-
licita viene caracterizado porque presenta la disposición en
20 el bastidor fijo que comprende, de otro bastidor delantero
el cual se constituye en soporte sustancial de una superficie
que actúa como respaldo para el sillín de la moto.

Para ayudar a la comprensión de la idea expuesta -
se ha confeccionado a título explicativo y sin carácter res-
25 trictivo alguno, una lámina de dibujos. Ilustra la presente
Memoria como un ejemplo de realización del objeto que nos -
ocupa.

La figura primera nos ofrece una sección longitudi-
nal del portaequipajes que se solicita. Como puede compro--
30 barse presenta la disposición en el bastidor fijo (1) que --
comprende, de otro bastidor delantero (2) el cual se cons-



1 tituye en soporte sustancial de una superficie (3) que actúa como respaldo para el sillín no representado de la moto.

5 En esta figura podemos apreciar que el bastidor - fijo (1) comprende además otro bastidor (4) articulado por (5) sobre el primero con el fin de plegarse detrás de aquel bastidor (2) que actúa como respaldo para el sillín de la moto, pudiendo aplicarse eventualmente sobre la parte posterior del citado bastidor (2).

10 La figura segunda nos ofrece una vista frontal del portaequipajes que nos ocupa. Obsérvese que el bastidor fijo (1) comprende otro bastidor delantero (2) que se constituye en soporte sustancial de una superficie (3) que actúa como respaldo del sillín de la moto.

15 En la esfera industrial la realización descrita - ofrece una serie decisiva de ventajas. En efecto, su organización sencilla y económica permite obtener portaequipajes a precios asequibles en el mercado que practicamente no aumentan los costos habituales de producción.

20 Si consideramos que dicha organización mejora sensiblemente las cualidades de los portaequipajes conocidos por cuanto que dotan al sillín de un respaldo para el usuario que le permiten descansar con mayor comodidad, es evidente que el Modelo que se solicita adquiere una utilidad -
25 práctica singular por el beneficio o efecto nuevo que aporta a la función a que se destina.

30 Hecha la descripción precedente hemos de añadir, - que los detalles de realización de la idea expuesta pueden variar, sin que por ello cambie la esencia de la invención que es la que se desprende de los párrafos que anteceden y

127834 20



1 la que se reivindica en la siguiente

N O T A

En resumen, el Modelo de Utilidad que se solicita, ha de recaer sobre las siguientes reivindicaciones:

5 1.- PORTAEQUIPAJES PARA MOTOS, PERFECCIONADO, caracterizado esencialmente porque presenta la disposición en el bastidor fijo que comprende, de otro bastidor delantero el cual se constituye en soporte sustancial de una superficie que actúa como respaldo para el usuario de la moto.

10 2.- Se reivindica por último, como objeto sobre el que ha de recaer el Modelo de Utilidad que se solicita: -- "PORTAEQUIPAJES PARA MOTOS, PERFECCIONADO".

15 Todo tal y como queda descrito y reivindicado en la presente Memoria que consta de cuatro hojas escritas a máquina por una sola cara y dibujos que se acompañan.

Madrid, 21 de febrero de 1.967

BERNARDO UNGRIA

p.p.

20

25

30

127834

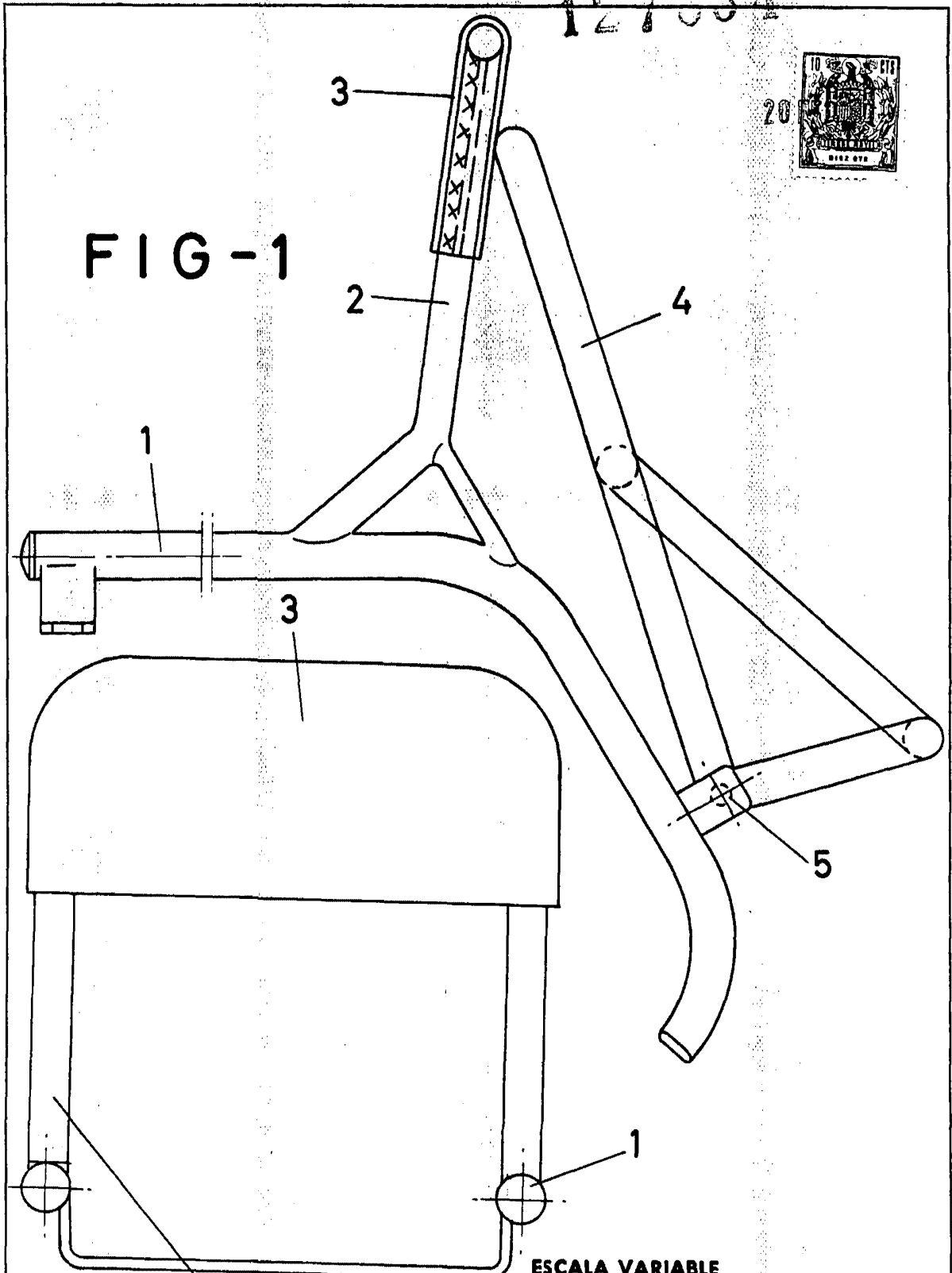

FIG-1

FIG-2

ESCALA VARIABLE

Madrid, 21 de Febrero

de 1967

BERNARDO UNGRIA

P. P.