



127331

M O D E L O
D E
U T I L I D A D

por "CARRETILLA PERFECCIONADA", a favor de Don ROSENDO
ABAD GOMEZ, de nacionalidad española, domiciliado en
BARCELONA, Ramón Albó, nº 10-3ª-1ª.

= . =

MEMORIA DESCRIPTIVA

El presente modelo de utilidad se refiere a una carretilla perfeccionada.

5. Esencialmente las carretillas utilizadas en el presente, especialmente las carretillas aplicables a los trabajos de albañilería, se realizan en chapa con el borde superior de su cavidad doblado en medio caña para darles una cierta consistencia. Debido al tipo pesado de trabajo que dichas carretillas realizan, usualmente se doblan sus bordes, siendo su duración de vida relativamente corta.

10. El objeto de la invención es reforzar dicho borde de

= 2 =

127331



carretilla de forma que su vida sea de mucha mayor duración y al propio tiempo permitiéndole soportar pesos mucho más elevados.

5. Esencialmente consiste la invención en crear un marco tubular de refuerzo, el cual se retiene en el borde superior de la cavidad de la carretilla, doblando sobre dicho marco el borde de embocadura de la cavidad, con lo que todo dicho borde presenta un núcleo interior prácticamente indeformable y resistente a los golpes.

10. Con el fin de facilitar la explicación se acompaña a la presente memoria de una lámina de dibujos en la que se ha representado un caso de realización que se cita a título de ejemplo.

En el dibujo:

15. La figura 1 muestra en perspectiva una carretilla, con la parte anterior extirpada, según la invención.

La figura 2 muestra un detalle en sección de la fijación del marco a la carretilla.

20. Haciendo referencia a las figuras se observa la cavidad 1 en chapa, de la carretilla, que presenta su borde superior doblado 2 circularmente sobre si mismo, encerrando y fijando un marco tubular 3 de refuerzo.

25. La invención, dentro de su esencialidad, puede ser llevada a la práctica en otras formas de realización que difieran en detalle de la indicada a título de ejemplo en la descripción. Podrá, pues, construirse en cualquier forma y tamaño, con los materiales más adecuados por quedar todo ello comprendido en el espíritu de las reivindicaciones.

= 3 =



127331

N O T A

Descrito el objeto y utilidad de la invención, lo que se declara como nuevo y no practicado en España, comprende las reivindicaciones siguientes:

5. 1.- Carretilla perfeccionada, caracterizada esencialmente por el hecho de comprender un marco tubular de refuerzo, retenido en el borde superior de la cavidad de la cubeta de la carretilla, dentro de un dobléz curvada de dicho borde.

2.- Carretilla perfeccionada.

10. Según se describe y reivindica en la presente memoria descriptiva que consta de 3 páginas foliadas y escritas a máquina por una sola de sus caras y acompañadas de una lámina de dibujos.

Madrid, a 21 FEB. 1967

P. a.

JAIME ISERN

[Handwritten signature]

127831



Fig. 1

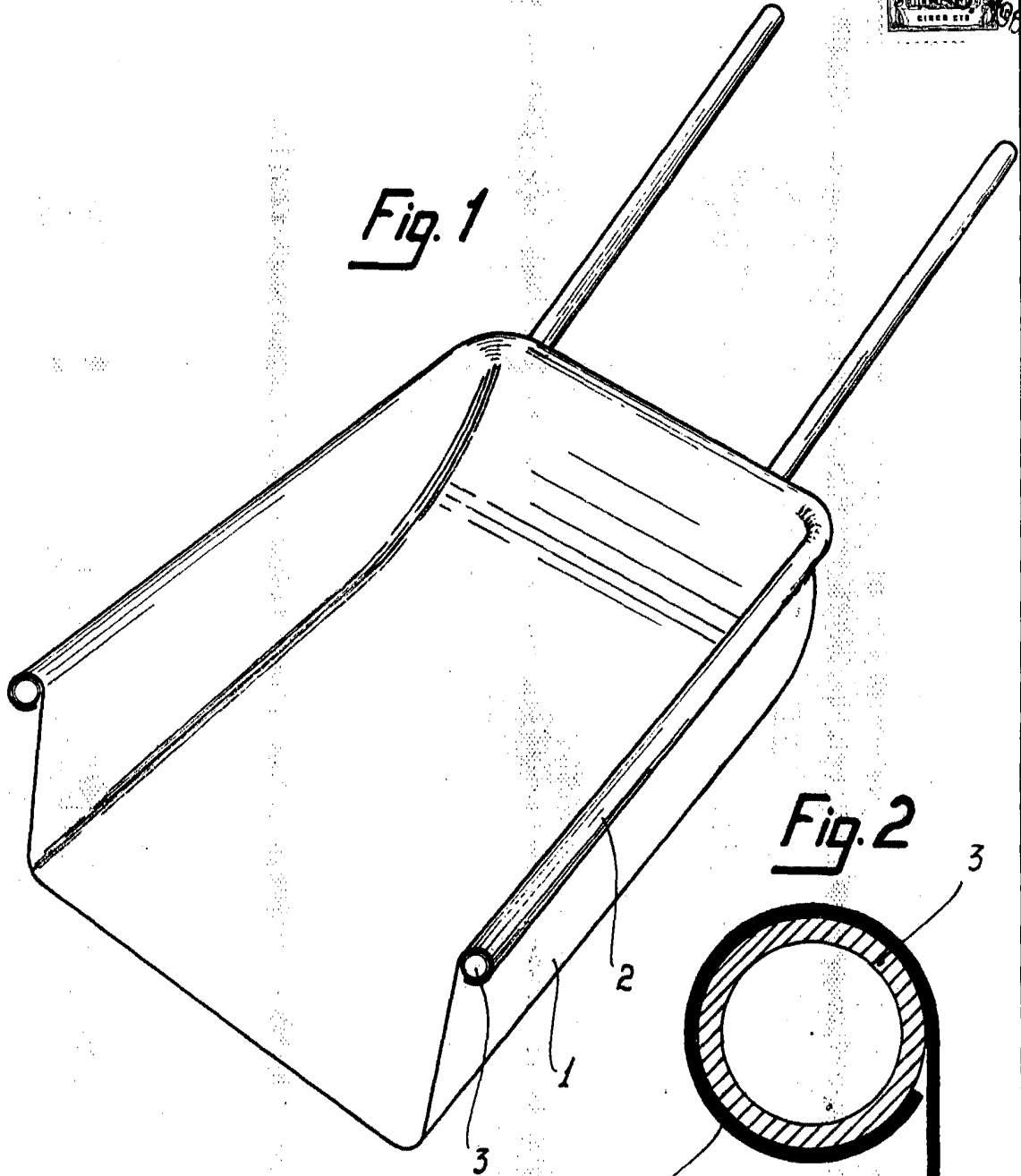
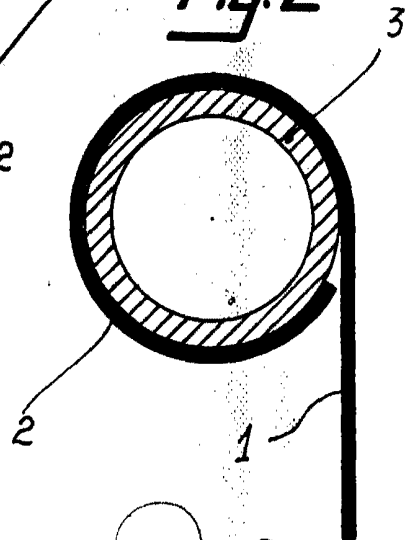

Fig. 2



Madrid, 21 FEB. 1967
Jaime Isern
P.P. *[Signature]*

63