

127328



1967

M O D E L O  
D E  
U T I L I D A D

POR "UN DISPOSITIVO DE FIJACION APLICABLE A ESTUCHES ESCOLARES", a favor de DON MARCOS MORALES GONZALVO, de nacionalidad española, domiciliado en Barcelona, Costa Nº 8, bajos.

= . =

MEMORIA DESCRIPTIVA

El presente modelo de utilidad, se refiere a un dispositivo de fijación aplicable a estuches escolares.

5. Más concretamente en la invención, se ha ideado un dispositivo de fijación para lápices, realizado en material flexible y perfil en U invertida, comprendiendo unos agujeros enfrentados, practicados en ambos laterales, de diámetro muy similar y ajustado al grosor de los lápices, que una vez introducidos, quedan salientes por ambos extremos y fijados al dispositivo por su parte central.



Este dispositivo, se fija en las carteras escolares, a través de un cosido o similar efectuado sobre los extremos planos de los laterales del perfil.

5. Con el objeto de facilitar la explicación, se acompaña a la presente memoria descriptiva, de un pequeño croquis, en el que se representa un caso práctico del sistema de la invención.

La Fig. 1 presenta una vista en perspectiva del dispositivo, con un lápiz introducido.

10. La Fig. 2 presenta un corte transversal del conjunto, con la superficie de fijación del estuche.

15. Haciendo referencia a las figuras, se aprecia en su realización un dispositivo de sección en U invertida, con unos agujeros laterales 1 enfrentados, por donde se introducen los lápices 2, quedando el conjunto fijado a la cartera, a través de un cosido o similar efectuado sobre los extremos planos 3 de los laterales del perfil.

20. La invención, dentro de su esencialidad, se puede llevar a la práctica en otras formas de realización, que difieran en detalle de la expuesta en la descripción a título de ejemplo y a las cuales alcanzará, indudablemente, la misma ventaja que se desea obtener.

Se podrá, pues, construir arbitrariamente en forma y tamaño, con los materiales más adecuados, por quedar



1967

todo ello comprendido en el espíritu de las reivindicaciones.

= . =

N O T A

Descrito el objeto del presente invento, lo que se declara como no divulgado ni practicado en España, comprende las siguientes reivindicaciones:

5. 1. Un dispositivo de fijación aplicable a estuches escolares, caracterizado esencialmente por comprender una tira de material flexible y perfil en U invertida, con unos agujeros enfrentados, practicados en ambos laterales, para introducción y fijación ajustada de los lápices, quedando el conjunto unido al estuche a través de los bordes longitudinales planos de la tira que apoyan en la superficie de dicho estuche.
10. 2. Un dispositivo de fijación aplicable a estuches escolares.
- 15.

Según se describe y reivindica en la presente memoria descriptiva, que consta de 3 páginas foliadas y escritas a máquina por una sola cara, y acompañadas de un pequeño croquis.

Madrid, a 21 FEB. 1967

D.a. JAIME ISERN

127828

21



Fig. 1

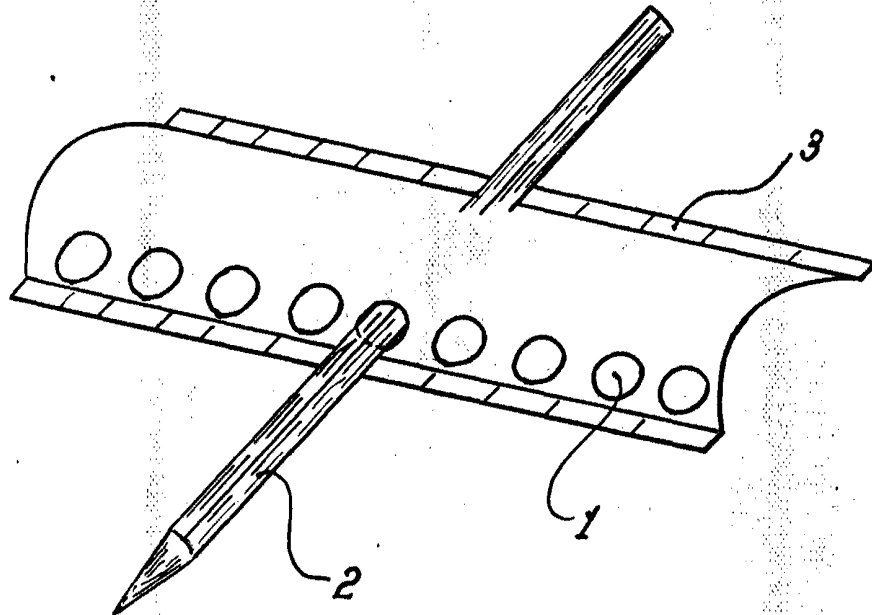
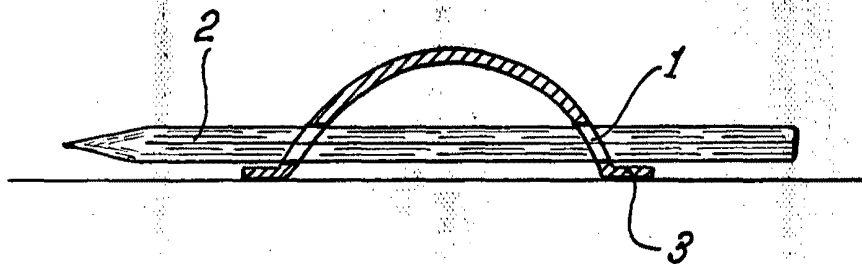

Fig. 2



Madrid, 21 FEB. 1967  
Jaime Isern  
p.p. *[Signature]*