

127923



MEMORIA DESCRIPTIVA
que se acompaña a la solicitud de un
MODELO DE UTILIDAD

que se solicita a favor de D. José Miguel Nevares Iraola, de nacionalidad española, domiciliado en VALLADOLID.- Paseo San Isidro, 22.

p o r

" CAJA ARMABLE "

.

El presente registro de Modelo de Utilidad, concierne como su enunciado indica a una caja armable, de acuerdo con la descripción detallada que de la misma se realiza, debiendo interpretarse siempre este concepto en su más amplio sentido y nunca en limitativo.

5

Para la debida comprensión de este objeto, se adjunta a la presente memoria descriptiva una hoja de planos en la que a título de ejemplo se representan todas y cada una de las partes que lo forman y relación que guardan entre sí.

10

FIGURA PRIMERA.- Muestra una vista en perspectiva de la caja armada totalmente abierta.

FIGURA SEGUNDA.- Ilustra la misma vista de la caja apreciada en la posición semicerrada.

15

En estas figuras y con el mismo valor en ambas, se aprecian las siguientes referencias:



1.- Caja propiamente dicha, de estructura paralelepípedo de material y dimensiones apropiadas a su finalidad, no existiendo sobre el particular ninguna limitación.

20 2.- Tapas laterales de solapas que determinan el cierre total de la caja, bajo dos sectores de cobertura iguales entre sí.

Estas solapas, presentan medios de plegamiento y forman en sus extremos libres otras solapas de encaje sobre los planos laterales de superposición, contando con ranuras de ajuste.

25 3.- Solapas laterales previstas en posiciones opuestas entre sí y que forman también parte integrante de los bordes de los laterales de la caja -1-.

Estas solapas iguales entre si forman por plegamiento sendas tapas parciales interiores y a su vez crean unos departamentos interiores laterales, separados por otro departamento central libre.

30 Estas coberturas presentan unas ranuras previstas para recibir en encaje a las solapas de los laterales solidarios -2-.

35 4.- Departamento central referido, formado por la disposición de planos interiores.

5.- Planos interiores situados en posición paralela entre sí y vertical sobre el fondo del envase o caja, formando tres departamentos paralelos, dos cubiertos con las tapas parciales -3- y otro central libre -4-.

40 Dichos planos presentan unas ranuras de ajuste de las solapas de los planos de cierre -2-.

6.- Planos divisorios dispuestos transversalmente sobre los planos generales divisorios -5- y que establecen la formación de compartimientos independientes, de distintas dimensiones.

45 Descrita suficientemente la naturaleza del Modelo, se hace constar expresamente que cualquier modificación de detalle que se introduzca en el mismo se considerará incluida dentro de esta descripción, en tanto que no altere o modifique esencialmente su fin

127 223



lidad característica.

N O T A

"="="="="="

50 Por último, se declaran de novedad y utilidad las siguientes:

R E I V I N D I C A C I O N E S

"="

55 1ª.- Caja armable, caracterizada esencialmente porque en conjunto forma una estructura paralelepipedica, en cuyos bordes superiores de los laterales formativos, estan previstas unas coberturas parciales, cuyo plegamiento determina la formación de departamentos interiores y paralelos, pero separados entre sí, formando otro departamento intermedio libre.

60 2ª.- Caja armable, según la anterior reivindicación, caracterizada esencialmente porque comprende la disposición de otras tapas de cierre total, bajo dos secciones de distintas anchura y que forman tambien parte integrante de los bordes de los laterales opuestos correspondientes de la propia caja, contando estas tapas con unas solapas ranuradas para facilitar el posterior ajuste de cierre en colaboración con los planos inferiores sobre los cuales quedan superpuestos, asi como la formación de departamentos superiores e interiores en la caja.

70 3ª.- Caja armable, según las anteriores reivindicaciones, caracterizada esencialmente porque comprende la disposición interior y de posición vertical sobre el fondo, de unos planos que forman tres departamentos paralelos, dos cubiertos y uno libre, contando estos planos con ranuras de ajuste de la cobertura y existiendo otro plano transversal, que forma otros departamentos interiores de distintas altura.

4ª.- CAJA ARMABLE.

Todo ello tal y como se describe en el cuerpo de la pre



sente memoria y se reivindica en su nota.

Esta memoria consta de cuatro hojas foliadas y mecanografiadas por una sola de sus caras y a dos espacios.

Madrid, 21 FEB. 1967

FOR AUTORIZACION DEL SOLICITANTE.

José Luis Rodríguez Pomato
P. P.



Fig. 1

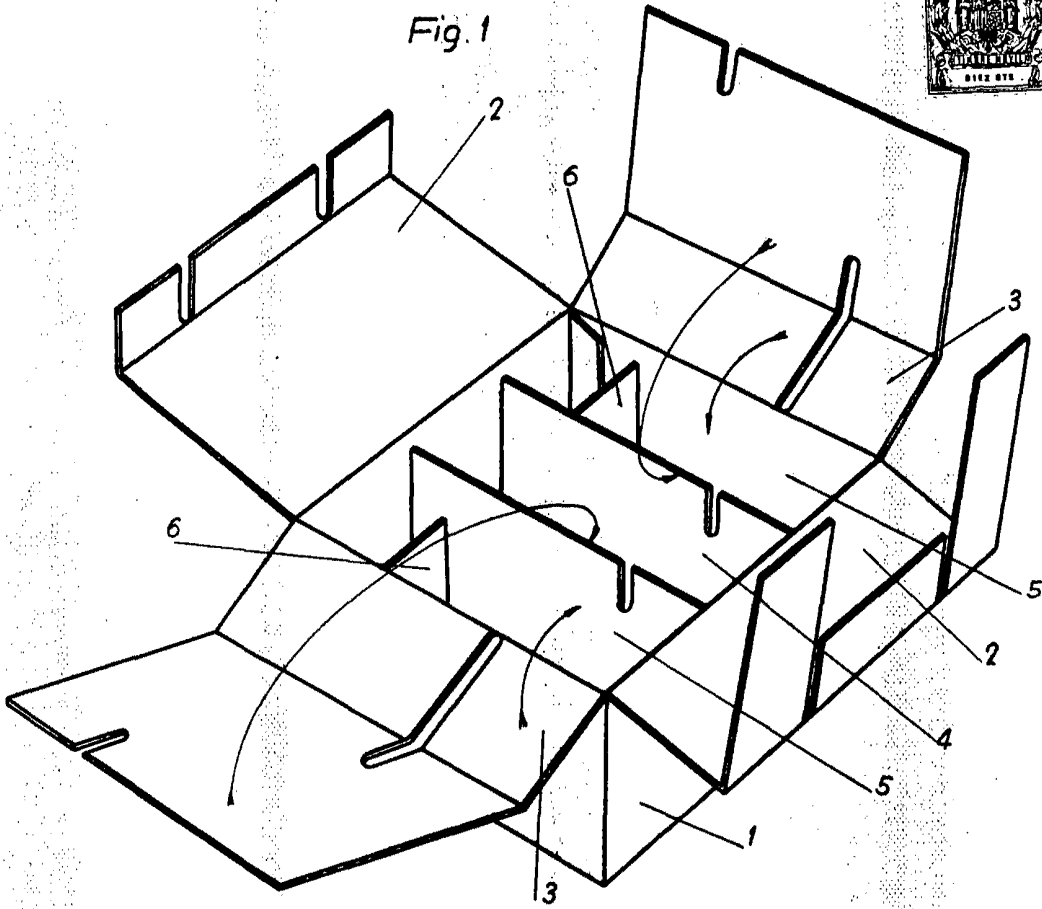
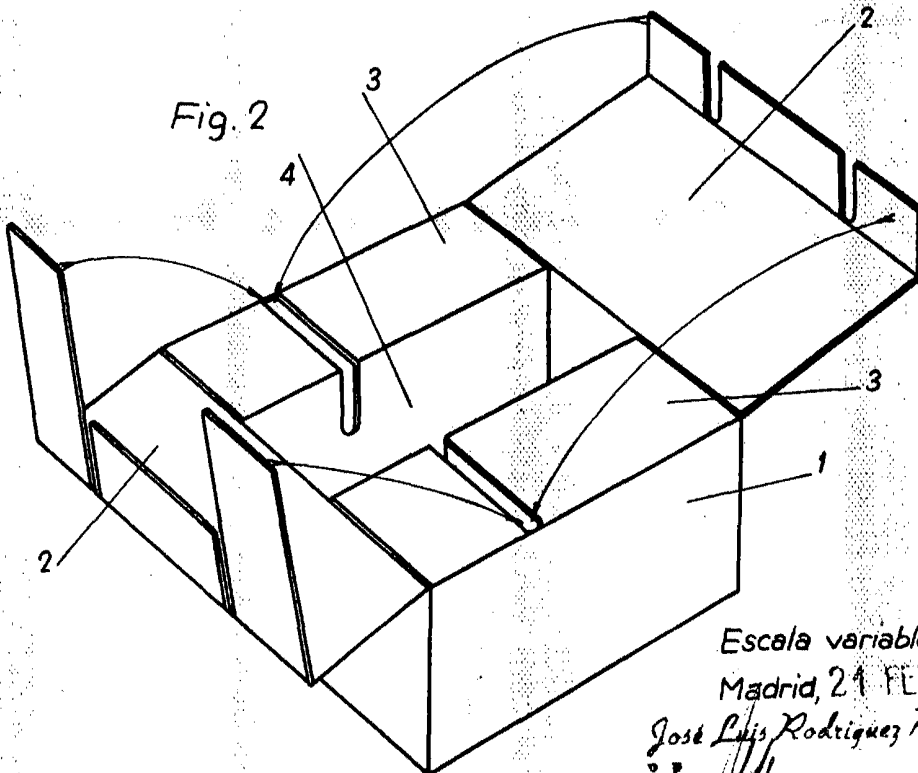

Fig. 2



Escala variable.

Madrid, 21 FEB. 1957.

José Luis Rodríguez Pomatta