

16 F

127734

M O D E L O
D E
U T I L I D A D

por "DISPOSITIVO DE TAPA PERFECCIONADA", a favor de DON PEDRO SERRA CASAS y DON JESUS RAMI SULLS, de nacionalidad española, domiciliados en la calle, Conde de Guell, nº 20, en BARCELONA.

= . =

MEMORIA DESCRIPTIVA

El presente modelo de utilidad, se refiere a un dispositivo de tapa perfeccionada, dispuestos para ser aplicado a cuellos redondos, de recipientes o envases, carentes de tapa y asa.

5. Este dispositivo comprende un aro unido al brocal del envase y articulado a este aro, está dispuesta la tapa de cierre, oscilante y articulada por unos tirantes, al asa manipuladora.

127734

- 2 -

16 FEB



Abatiendo el asa, se levanta la tapa, quedando abierto el envase y recíprocamente, al proceder al levantamiento y transporte del envase, se levante el asa y automáticamente se cierra la tapa, realizándose la operación, a envase tapado.

5. Con el fin de facilitar la explicación, se acompaña a la presente memoria, de una lámina de dibujos, en la que se ha representado un caso de realización, que se cita a título de ejemplo.

10. En el dibujo:

La figura 1, muestra una vista frontal, en alzado, del dispositivo, viéndose el aro, la tapa, los tirantes de articulación y el mango del asa, en posición de cierre.

15. La figura 2, muestra una vista lateral del dispositivo, también en posición de cierre, viéndose además, la charnela de articulación de la tapa.

20. La figura 3, muestra en vista lateral según la figura 2, pero viéndose al dispositivo en posición inicial de abertura de la tapa.

La figura 4, muestra al dispositivo según la figura 3, en posición de total abertura de la tapa.

Haciendo referencia a las figuras, es de observar que se representa por 1, al aro que se solidariza al cuello o brocal del envase; por 2, a la tapa de cierre, que cubre el gollete 10, del aro 1; por 3, a los dos tirantes enfrentados que se articulan en el punto 6, del aro 1; por 4, a los tirantes articulados en la tapa, por el

25.

127734

- 3 -



1967

punto 9, y al tirante 3, por el punto 7; por 5, el mango del asa; por 8, a la charnela de articulación de la tapa 2, fijada la otra hoja en el aro 1; por 10, al gollete embutido en el borde superior del aro 1, que encaja en el borde interior de la tapa 2.

El modelo, dentro de su esencialidad, puede ser llevado a la práctica, en otras formas de realización, que difieran en detalle de la indicada a título de ejemplo en la descripción. Podrá, pues, construirse, en cualquier forma y tamaño, con los materiales más adecuados, por quedar todo ello comprendido en el espíritu de las reivindicaciones.

= = =

127734

- 4 -

16 F



N O T A

Descrito el objeto y utilidad de la invención, lo que se declara como nuevo y no practicado en España, comprende las reivindicaciones siguientes :

1.- Dispositivo de tapa perfeccionada, para envases, esencialmente caracterizado, por presentar un aro (1) solidarizado al borde superior del envase, dotado de un gollete embutido (10), en el borde superior del aro, para encajar en el borde interno o inferior de la tapa (2); por presentar una tapa (2), que encaja con el aro (1) y que es tá articulada por una charnela (8), dispuesta en la periferia lateral del arco (1); por presentar dos tirantes, enfrentados (3), articulados por un extremo en el punto (6), y que en su extremo opuesto, se unen al mango (5), uno por cada extremo de éste; por presentar otros dos tirantes (4), también enfrentados, dotados de los puntos de articulación (9), en el borde periférico de la tapa y en el punto (7), junto al extremo superior de los tirantes (3); por presentar una charnela (8), dispuesta entre el aro y la tapa, para la articulación de ésta.

2.- Dispositivo de tapa perfeccionada.

127734

- 5 -



Según se describe y reivindica en la presente memoria descriptiva que consta de cinco hojas foliadas y escritas a máquina por una sola de sus caras, acompañadas de los dibujos reglamentarios.

Madrid, a 16 FEB. 1967

p.a.

JAIME ISERN

MLA.

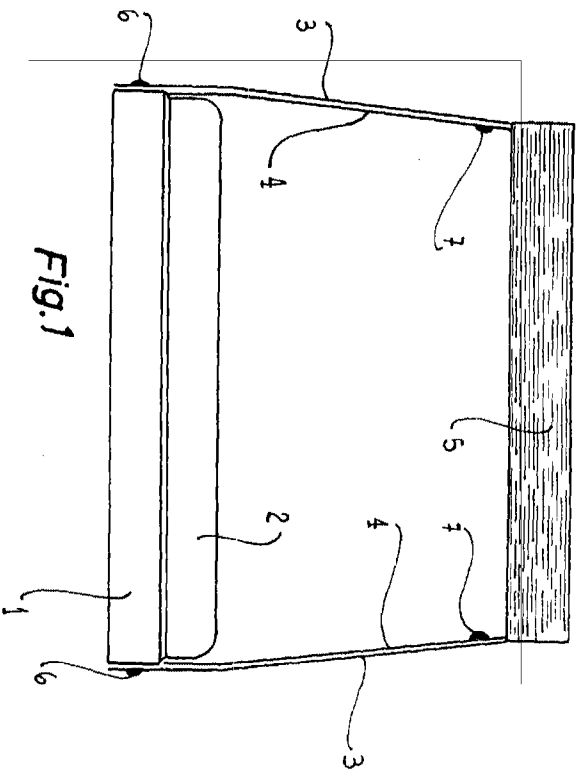

Fig. 1

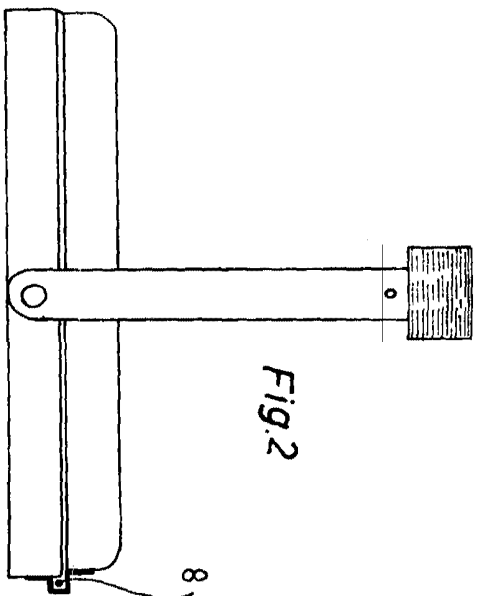

Fig. 2

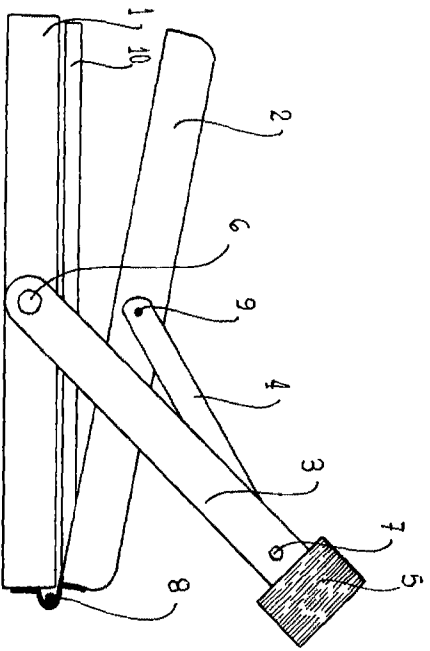

Fig. 3

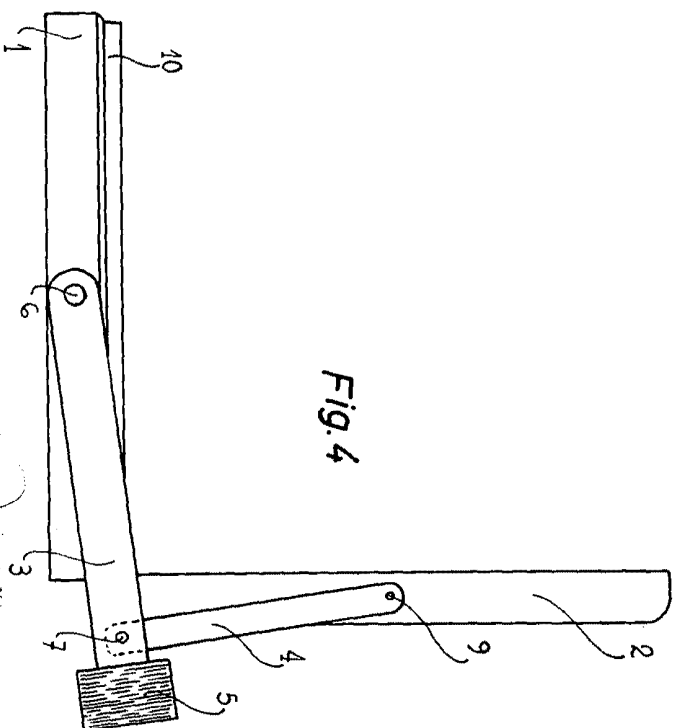

Fig. 4



Madrid, Jaime Serra
D. Pedro Serra
D. Jesus Rami Súils