

127724



# MEMORIA DESCRIPTIVA

correspondiente a la solicitud de concesión de un...

## MODELO DE UTILIDAD

SOLICITANTE: D. LUIS FIGUERAS ALEJO

RESIDENCIA: VALENCIA

Gran Vía Marqués del Turia, 13

ENUNCIADO: "ACOPLAMIENTO PERFECCIONADO ENTRE UN  
PERFIL Y EL BORDE DE UN TABLERO"

Prioridad: Patente ..... n.º ..... del .....

G/C.-



1           La invención a que se refiere la presente Memoria  
constituye una novedad industrial con características y ven-  
tajas que la hacen merecedora del privilegio de explotación  
exclusiva que para ella se solicita, de acuerdo con las ---  
5           prescripciones del Estatuto vigente sobre Propiedad Indus-  
trial de fecha 26 de julio de 1.929, texto refundido publi-  
cado el 30 de abril de 1.930.

          Como es sabido, el acoplamiento de un perfil protec-  
tor sobre el borde perimetral de un tablero, principalmente  
10          de un tablero de mesa plantea problemas de mecanización de  
dicho perfil con objeto de que este último se adapte perfec-  
tamente al borde del tablero. En los acoplamientos de este  
género intervienen por lo común elementos de tornillería o  
similares destinados a complementar la capacidad de resis-  
15          tencia de unión entre el perfil y el borde del tablero; pe-  
ro en los acoplamientos convencionales se desarrollan fases  
operativas que exigen importantes dispendios de tiempo, ener-  
gía y mano de obra los cuales se traducen en costos excesi-  
vos de producción.

20           El invento proporciona un acoplamiento perfecciona-  
do entre un perfil y el borde de un tablero, que está llama-  
do a resolver los problemas que plantean los acoplamientos  
similares mediante una organización sencilla y económica.  
Tiene por finalidad no sólo simplificar el proceso fabril  
25          del tablero en general, sino mejorar en todos sus aspectos  
el acoplamiento del perfil sobre el borde de este último me-  
diante un sistema de anclaje que, en líneas generales, re-  
quiere una ejecución elemental.

30           En tal sentido el acoplamiento que se propone vie-  
ne caracterizado porque comprende la provisión en una de las



1 caras del tablero, de una ranura, en la cual se sitúa alojado el extremo de perfil protector opuesto al que se adapta al margen de la cara antagónica del propio tablero, formando al efecto dicho perfil una doble angulación en el citado extremo a través de la cual recubre el sector de tablero comprendido entre la antedicha ranura y el borde de la cara de este último que la tiene practicada.

5  
10 Para ayudar a la comprensión de la idea expuesta - se ha confeccionado a título explicativo y sin carácter restrictivo alguno, una lámina de dibujos. Ilustra la presente Memoria como un ejemplo de realización del objeto que nos ocupa.

15 La figura 1ª corresponde a una sección vertical de un tablero con el perfil protector en posición de montaje. Como puede observarse el acoplamiento comprende la provisión en la cara (1) del tablero (2), de una ranura (3) operativamente dispuesta para recibir el extremo (4) de perfil protector (5) opuesto al extremo (6) que se adapta al margen (7) de la cara antagónica (8) del propio tablero.

20 A tal efecto el perfil (5) forma una doble angulación (9) en el citado extremo a través de la cual recubre el sector (10) de tablero comprendido entre la ranura (3) y el borde (11) de la cara (1) que la tiene practicada.

25 Finalmente la figura 2ª nos muestra una sección vertical del acoplamiento definitivamente realizado, en la cual puede comprobarse que en efecto el extremo (4) del perfil (5) se sitúa alojado en la ranura practicada en el tablero (2), en tanto que el sector (12) de dicho perfil recubre el espacio de tablero comprendido entre la ranura (3) y el borde (11). Finalmente el extremo (6) de perfil se adapta so

30



76 FEB 1967

1 bre el margen (7) de la cara superior (8) del tablero quedan  
do definitivamente realizado el acoplamiento entre ambos ele-  
mentos.

5 Conviene añadir en este punto que el tablero (2) -  
puede ser de cualquier material conocido considerando como  
tales la madera, el mármol, vidrio o similares, así como el  
hecho de que dicho anclaje del perfil permite realizar al -  
tablero en dos caras si así fuera necesario.

10 En el campo industrial el acoplamiento descrito ofre-  
ce una serie de ventajas decisivas puesto que la provisión -  
de una ranura en el tablero destinada a recibir el acopla-  
miento de uno de los extremos del perfil protector de sus bor-  
des, obedece a un proceso elemental de fabricación que no au-  
menta los costos habituales de producción, permitiendo expen-  
15 der estos elementos a precios asequibles en el mercado.

20 Pero si consideramos además que dicho montaje del -  
perfil mejora la actuación funcional de los tableros de mesa,  
no sólo en el aspecto funcional sino incluso en el orden de -  
la resistencia del acoplamiento es evidente que el Modelo so-  
licitado adquiere una utilidad práctica singular por el bene-  
ficio o efecto nuevo que aporta a la función a que se desti-  
na.

25 Hecha la descripción precedente es necesario añadir  
que los detalles de realización de la idea expuesta pueden -  
variar sin que por ello cambie la esencia de la invención,  
que es la que se desprende de los párrafos que anteceden y -  
lo que se reivindica en la siguiente.

NOTA

30 En resumen: el Modelo de Utilidad que se solicita -  
ha de recaer sobre las reivindicaciones siguientes:



1                    1.- ACOPLAMIENTO PERFECCIONADO ENTRE UN PERFIL, Y  
EL BORDE DE UN TABLERO, caracterizado esencialmente porque  
cómprnde la provisión en una de las caras del tablero, de  
una ranura en la cual se sitúa alojado el extremo de perfil  
5 protector opuesto al que se adapta al margen de la cara an-  
tagónica del propio tablero, formando al efecto dicho per-  
fil una doble angulación en el citado extremo a través de -  
la cual recubre el sector de tablero comprendido entre la -  
antecedida ranura y el borde de la cara de este último que -  
10 la tiene practicada.

2.- Se reivindica por último, como objeto sobre el  
que ha de recaer el Modelo de Utilidad que se solicita, por  
"ACOPLAMIENTO PERFECCIONADO ENTRE UN PERFIL Y EL BORDE DE -  
UN TABLERO".

15                    Todo tal y como queda descrito y reivindicado en -  
la presente Memoria que consta de cinco páginas mecanogra-  
fiadas y dibujos que se acompañan.

Madrid, 16 de febrero de 1.967  
BERNARDO UNGRIA  
P.P.

A handwritten signature in dark ink, appearing to be 'B. Ungria', written over a diagonal line.

20

25

30



FIG-1

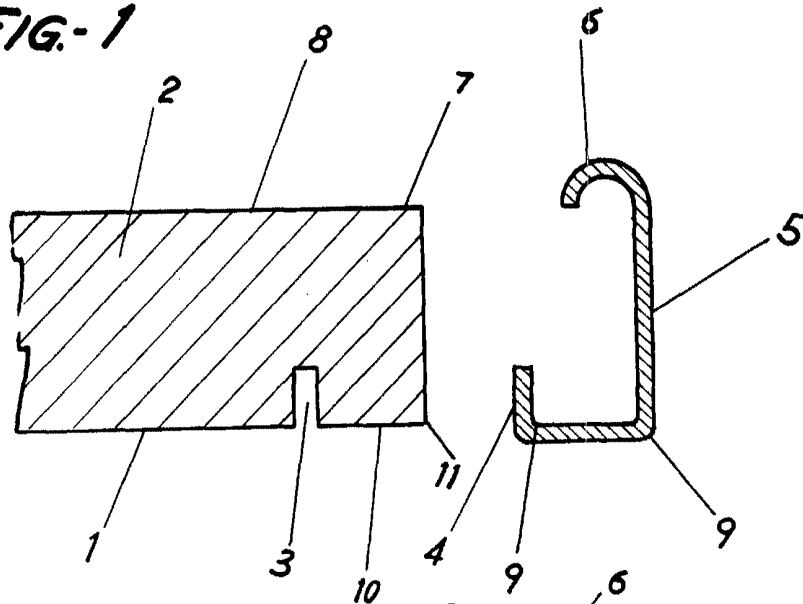
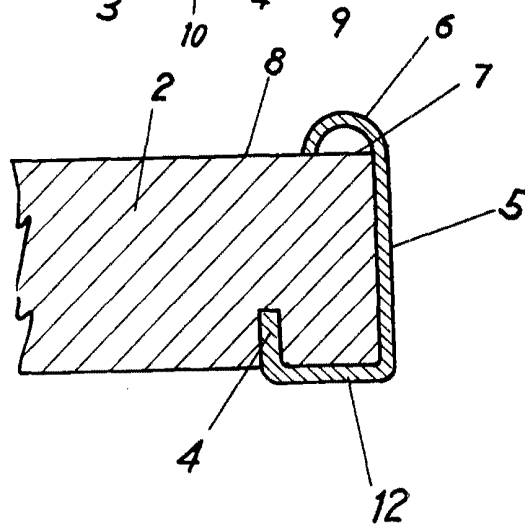

FIG-2



ESCALA VARIABLE

Madrid, 16 de Febrero de 1967

BERNARDO UNGRIA

P. P.