

127712



MODELO DE UTILIDAD

Que por veinte años para España y sus provincias de -
ultramar se solicita a favor de O.F.B. DE ODORICI -
FRANCO, de nacionalidad italiana, domiciliada en Via
Nouva di Cadriano CADRIANO DI GRANAROLO (Bologna) ITA
LIA, por: ELECTROCOMPRESOR PORTATIL PERFECCIONADO. -

MEMORIA DESCRIPTIVA

El Modelo se refiere a un electro compresor
portatil perfeccionado, del tipo carretilla, que tiene
la particularidad de su estructura en los elementos de
colocación sobre plataforma y de toma manual desmonta-
bles, reducibles y sustituibles, aptos particularmente

5

127712

15 FEB 1954



en simplificar el transporte mediante la reducción del
volumén de impedimenta para los usuales traslados en
su utilización .

Hay que notar las diversidades de empleo de
10 los electrocompresores, los cuales se pueden emplear
sea por la actuación de diferentes técnicas y tecnolo-
gias industriales y artesanas, como la nebulización de
líquidos en general y para uso de detergentes, neumá-
ticos, etc. Generalmente su empleo no puede ser limita-
15 do, pueden practicamente ser empleados en cualquier
circunstancia donde sea necesario aire comprimido y
adquiere bajo este punto de vista (particularmente si
se considera que tambien en el ámbito de una industria
un dispositivo de electrocompresor puede emplearse en
20 locales situados en plantas diferentes); es de notable
importancia la posibilidad de emplear aparatos de trans-
porte manual, facilmente transportables sobre carreti-
lla o bien fijos en ella, dotados de elementos aptos
para desmontar las piezas, reduciendo el volument de
25 impedimento para facilitar el transporte.

127712

15 FEB



Estas características consienten en permitir su empleo sobre los electrocompresores de tipo medio y ligero, que representan la mayor parte de prototipos en uso y para los cuales la posibilidad de transporte manual y la mayor facilidad de empleo constituyen las características básicas. En forma principal las características del modelo son resumidas así:

1) Forma reducida tendente a formar una única estructura de motor compresor superiormente caracterizada de una empuñadura en forma de asa asegurada en dos brazos cuya situación delimitan longitudinalmente la estructura e inferiormente la base esferoidal aplastada que tiene a su vez función estabilizadora.

2) Acoplamiento directamente solidario de vinculación coaxial motor compresor.

3) Sistema de estabilización a la plataforma obteniendo mediante tres puntos de contacto, dos de los cuales son representados por dos ruedas desmontables y el tercero por la base de un mango desmontable, en el cual se distinguen: la parte superior dotada de un

127712



asidero para maniobrar, la parte intermedia de empalme, la parte inferior o tercer elemento del sistema, de estabilización sobre el suelo.

50

4) Elmango moldeado en correspondencia a la zona inmediatamente superior a la zona esferoidal es desmontable por tubos de empalme y elementos de fijación aptos para el montaje y desmontaje solidario.

55

5) Las ruedas pueden ser sustituidas por dos pies de fijación al piso operando así de elementos fijos al suelo.

60

6) La forma, la distribución del peso de l cuerpo complessivo del modelo, el sistema de su construcción y la forma del mango colocado en sentido longitudinal llegan a simplificar el transporte manual del modelo, al cual con el mango desmontado no presenta parte saliente alguna o particularmente molesta.

65

Según otra variante, el modelo puede ser dotado de elementos de colocación sobre el piso, representado por dos ruedas o dos pies de fijación y en tal forma que pueden colocarse los dos sistemas en modo que co

127712

15 FEB



70

rrespondan a dos planos diferentes y así, operando con las ruedas, los pies no están en contacto con el piso y desmontando las ruedas la estabilización será hecha mediante los piés. Las condiciones de horizontabilidad puede llevarse a efecto actuando sobre el elemento que determina el tercer punto de contacto, o sea el mango, y dotando ésta con automatismo según conocidos sistemas que consienten variar el largo del lado operante, dependiendo del mecanismo que se quiera emplear.

75

Como sistema de actuación la corma del mango puede ser vinculada al cuerpo del electrocompresor con elementos genéricos de fijación, por ejemplo a presión de parte empalmables de modo que sea posible actuar en la posición deseada. Actuando así es posible disponer el mango según las dos posiciones arriba citadas de modo que sea posible-satisfacer las exigencias de los dos sistemas de apoyo, elevar el mango en posición final de uso y que condiciona particularmente su parte terminal -

80

85

127712



a fin de que no cause molestias a su transporte. El modelo esta ilustrado a título meramente informativo en el adjunto dibujo esquématico, en la cual, la figura 1 es una vista de prospectiva longitudinal del mecanismo del mango desmontado; y la figura 2 es la vista en prospectiva de la misma de la parte opuesta con el mango completamente introducido. Con referencia a las figuras: 1 es el motor, 2 el compresor, 3 el cuerpo a base esferoidal, 4 los brazos del asa, 5 dotada de empuñadura frafilada, 6,7 y 8 son respectivamente las parte tubulares que componen la parte central del mango, 9 la parte terminal superior de la misma dotada de asidero, 10-11 la parte inferior de la misma dotada de pié de estabilización al piso, 12 operando la vaina con función estabilizadora, 13 es el cilindro de empuñadura que introducido en el 7 queda solidamente apretado mediante la activación del tornillo de palimilla 14, 15 son molduras de sostén de las ruedas desmontables 16, 17 son los puntos de fijación de los brazos 4.

127712

15 FEB



110 En la práctica la forma de la barra consien-
te maniobrar el aparato, según racional aplicación en la
forma de arrastre y consiente el empleo de la misma -
como elemento accesorio estabilizador para usarse se -
gún las diferentes formas de actuación y regulables -
al plano de apoyo que actúan. En la práctica los parti-
culares de ejecución, los materiales, las dimensiones,
la potencia de los elementos de electrocompresión po-
drán variar sin por esto salir del ámbito de la presen-
115 te descripción, como también las particularidades del
modelo podrán ser singularmente empleadas con relación
a las finalidades y a los prototipos que de cuando en
cuando se crea necesario realizar.

N O T A

120 El Modelo de Utilidad que por veinte años se
solicita para España y sus provincias de ultramar, re-
cae sobre las siguientes:

R E I V I N D I C A C I O N E S

125 1ª.- Electrocompresor portátil perfeccionado,
caracterizado por el hecho que la forma del aparato, -

127712



130 presenta una parte superior constituida por un blo-
que motor-compresor, solidamente acoplados por un -
eje, empotrados sobre un cuerpo - depósito - esfe -
roidal aplanado, que tiene tambien función estabili-
zadora y cuyo perímetro está delimitado longitudinal-
mente por dos brazos, empalmados superiormente a una
empuñadura manual, lo cual, presenta el particular
empleo para uso de electrocompresores de tipo lige-
ro y media, con gran facilidad de transporte y des-
135 plazamiento sobre el piso.

2ª.- Electrocompresor portátil perfeccio-
nado, según las reivindicaciones precedentes, caracte-
terizada por el hecho que el modelo en su caracte-
rística de transportabilidad, permite satisfacer la
140 imprescindible exigencia de un fácil desplazamiento
de dicho dispositivo en relación a su variedad de -
empleos, entre otros, industrial, artesano, domesti-
co, personal.

3ª.- Electrocompresor portátil perfeccio-
nado, según las reivindicaciones anteriores, caracte-
145

127712

15 FEB



150 terizado por el hecho de que la forma y la posición longitudinal de su estructura de transporte: brazos-agarradera, es particularmente apta para la fase de transporte, con la distribución del peso de modo de no constituir impedimento al efectuar el transporte del mismo..

155 4ª.- Electrocompresor portatil perfeccionado, según las reivindicaciones anteriores, caracterizado por el hecho de que el acomplamiento directo, solidamente formado por un eje motor y compresor, permite limitar el volumen de estorbo en la parte superior del cuerpo por el número de los elementos mecánicos y electricos y el peso de la estructura, permitiendo la actuación de una estructura elemental.

160

165 5ª.- Electrocompresor portatil perfeccionado, según las reivindicaciones anteriores, caracterizadas por el hecho de que el sistema de estabilización al piso, se obtiene mediante tres elementos de contacto, de los cuales, dos estan constituidos por

127712

15



dos ruedas desmontables y el tercero por un mango de forma prolongación sirve para leva de tiro.

170

6ª.- Electrocompresor portatil perfeccionado, según las reivindicaciones anteriores, caracterizadas por el hecho de que el mango de sección tubular, tiene forma doblada y en el mismo se puede distinguir tres zonas: una superior dotada de empuñadura, sirviendo de leva de tiro, una intermedia de empalme y una terminal adherida solidamente al cuerpo esfero del aparato como elemento de situación al piso.

175

180

7ª.- Electrocompresor portatil perfeccionado, según las anteriores reivindicaciones, caracterizadas por el hecho de que para reducir el volumen del cuerpo para su transporte, el mango es desmontable por zonas y está dotado de elementos de fijación de las diferentes partes, según dispositivos automáticos o mecánicos.

185

8ª.- Electrocompresor portatil perfeccionado, según las anteriores reivindicaciones, caracteri

127712



zadas por el hecho de que el sistema de estabilización sobre el piso, puede utilizar dos pies de estabilización en el piso y emplear la base del mango como tercer elemento.

190

9ª.- Electrocompresor portatil perfeccionado, según las anteriores reivindicaciones caracterizadas por el hecho de que desmontando el mango, el conjunto se reduce a un cuerpo sin salientes y por lo tanto de fácil transporte.

195

10ª.- Electrocompresor portatil perfeccionado, según las anteriores reinvidicaciones, caracterizadas por el hecho de que el modelo puede contar facultativamente con otros sistemas de fijación, como por ejemplo, ruedas y montantes desmontables o no, de modo que el aparato pueda ser modificado de posición libremente. Esta solución puede preveer el plano de apoyo de los montantes a nivel intermedio entre el de las ruedas y el de los pernos de rotación de las mismas, de manera que, a ruedas sacadas, los montantes quedan en contacto directo con la base, con

200

205

127712

1957



210 lo cual se hace posible una regulación de la posición del mango respecto a la montura; o dotando a la parte inferior de la primera de elementos de registro, entonces es posible adaptar la altura de ésta a la de los otros dos elementos de fijación.

215 11ª.- Electrocompresor portatil perfeccionado, según las anteriores reivindicaciones, caracterizadas por el hecho de que para evitar los efectos de vibraciones particularmente sensibles en tipo ligeros, se dispone de aplicaciones de amortiguación sobre uno o bien sobre todos los montantes de apoyo.

220 12ª.- Electrocompresor portatil perfeccionado, según las anteriores reivindicaciones, caracterizadas por el hecho de que el mango puede adoptar estructura de sextante, adaptable en la posición al cuerpo esferoidal aplastado de la estructura, a fin de regular la altura de su parte inferior y permitir el tiro en condiciones de plano con desnivel.

225 13ª.- ELECTROCOMPRESOR PORTATIL PERFECCIONADO.

127712



Todo ello tal y como se describe en la memoria que antecede se reivindica en su nota y se acompaña a título de ejemplo en la adjunta hoja de planos.

Consta la presente memoria descriptiva de trece hojas foliadas y mecanografiadas a máquina a tres espacios y por una sola cara.

Madrid, 15 FEB. 1967.

CARLOS BALLESTERO
P.P.

127712

O.F.B. de ODORICI FRANCO

Hoja única

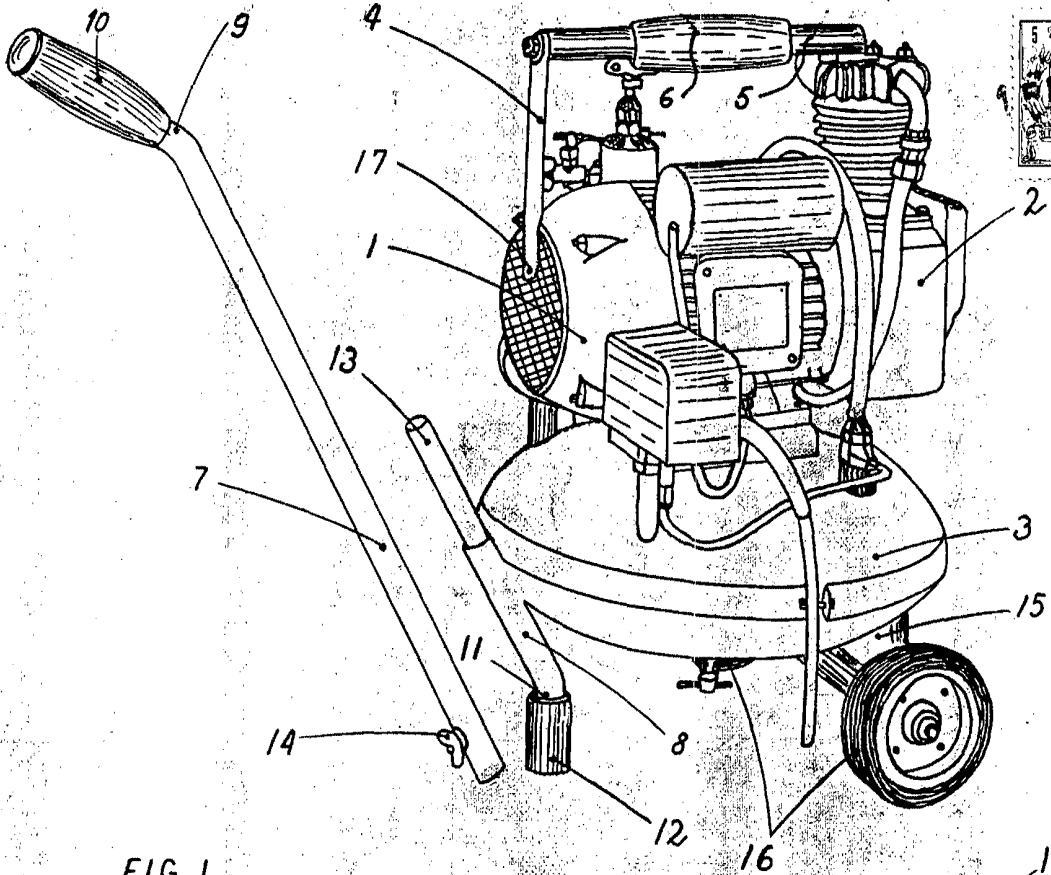
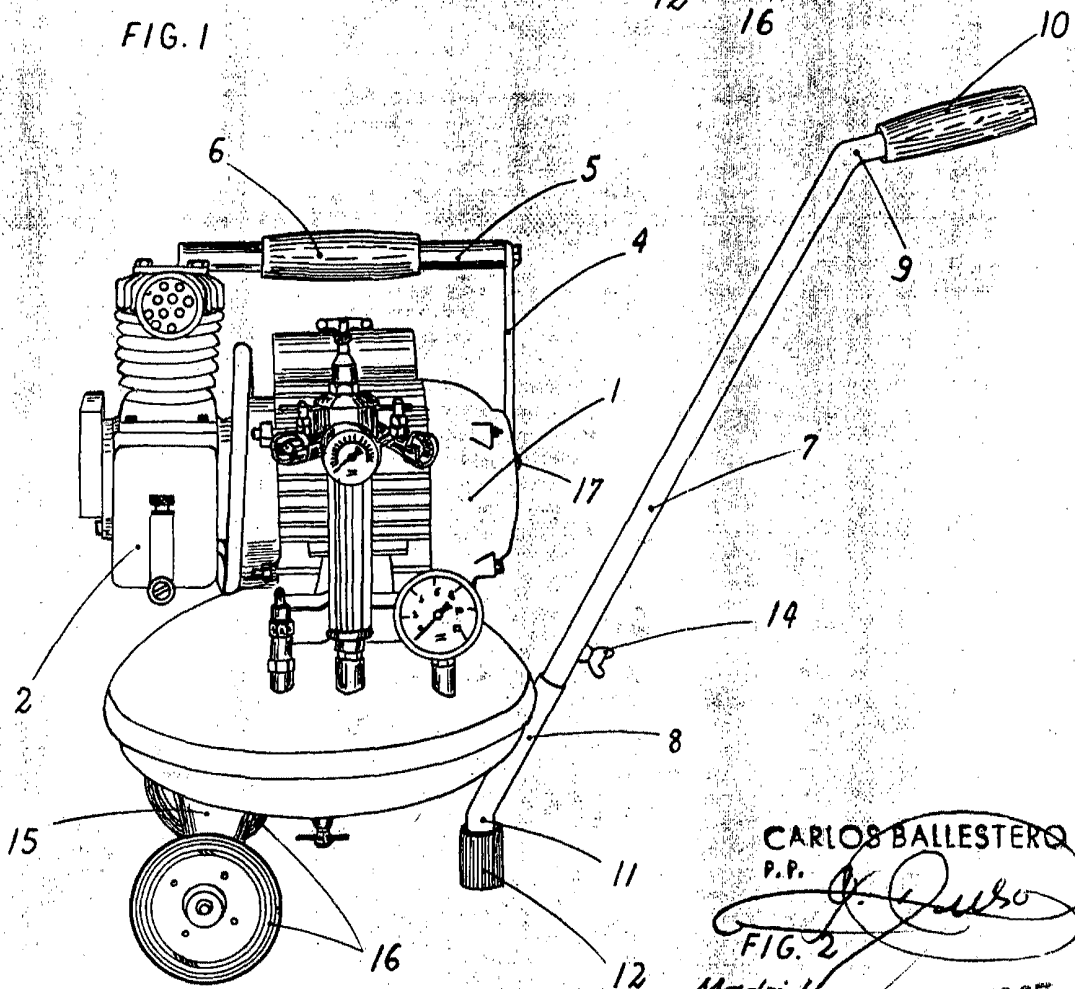

FIG. 1



CARLOS BALLESTERO
P.P.

FIG. 2

Madrid 15 FEB 1957

Escala variable