

127710



MEMORIA DESCRIPTIVA
=====

Correspondiente a un MODELO DE UTILIDAD, por VEINTE años para todo el territorio español, a favor de D^a. Carmen y D^a. Amalia ROGGEN CARBONELL, de nacionalidad española, domiciliadas en VALENCIA, Avda. José Antonio, 87 é Isabel de Villena, 51, respectivamente, por: "NUEVO LAVAPISOS".

Se refiere la presente Memoria Descriptiva que se une a solicitud de registro como Modelo de Utilidad por un "Nuevo lavapisos", cuyas características de novedad le confieren la cualidad de aportar a los fines que se persiguen ventajas mas que suficientes para aspirar en derecho al privilegio del registro que se solicita.

Aporta que el objeto industrial que se preconiza, un nuevo instrumento o utensilio para la limpieza de los suelos, de mas cómoda manejabilidad que todo lo conocido hasta el presente, no solamente en el sentido de que la usuaria o usuario,

127710

- 2 -

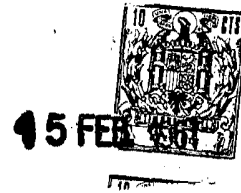

necesitan un mínimo esfuerzo para su manejo, sino que además, la intercambiabilidad de las bayetas que soporta, incorporadas, representa una mayor limpieza y mejor acabado con mínimo esfuerzo.

5. Carece de resortes por lo que la vida útil, del aparato, viene, prácticamente, vinculada exclusivamente al desgaste de las piezas que lo constituyen, pero, no, a avería.

10. Sustancialmente está constituido por una sola pieza formada por dos subpiezas, de las cuales la mas interna, constituye el armazón o soporte del conjunto, por su rigidez y la externa por el contrario es de naturaleza elástica.

15. La envolvente elástica lleva dos cortos brazos o aletas independientes del armazón rígido, por lo que, son susceptibles de ser desviadas de su posición inicial y como tienden a volver a la misma, determinan dos medios elásticos, para sujetar a la bayeta contra el resto del friegasuelos.

20. La armadura rígida puede ser de hierro, aluminio, de un plástico rígido, madera, etc., y la envolvente idealmente de goma o plástico blando de alcateno, etc.,

25. La montura y vinculación de una sobre otra se realiza por termomoldeo, preferentemente, si bien esta circunstancia no es, sino una variante que carece de repercusión en la naturaleza del invento.

30. Viene dotado de un cuello corto y hueco, en el que penetra un mango convencional para su manejo y que se sujeta por un pasador cualquiera, por ejemplo, uno o dos pequeños tirafondos.

- Se acompañan unos dibujos en los que se muestra una manera de llevar el invento a la práctica, haciéndose constar de manera expresa que el mismo carece de carácter limitativo

15 FEB



en sus detalles toda vez que se citan solamente a título de ejemplo.

La figura 1ª., representa una vista en alzada frontal semiseccionada.

5. La figura 2ª., representa una vista en perspectiva.

Como puede apreciarse consta de dos medios en los que el exterior -1- figuras 1ª y 2ª, es blando y queda cubriendo completamente al envuelto -2- figura 1ª que constituye la armadura, conformando en total un cuello que se abre según una paleta -3- en la parte rígida, la cual se prolonga consustancialmente en un brazo -4- de poca altura.

10. Estos medios quedan completados por la cubierta -5- figuras 1ª y 2ª de la paleta y -6- de los brazos, prolongándose consustancialmente en un corto faldón -7- que no va armado y que confiere de suavidad para los posibles choques contra detalles del suelo.

15. Las aletas elásticas -8- carecen de armadura rígida y obran por elasticidad aprisionando a la bayeta que bajo ellas se coloca.

20. Unos tornillos tal que -9- figuras 1ª y 2ª inmovilizan al mango -10- para su manejo.

25. Suficientemente descrito el invento así como una manera de llevar éste a la práctica, se hace constar de manera expresa que el mismo acepta modificaciones de detalle siempre que éstas no afecten a su fundamento.

N O T A

En resumen: El MODELO DE UTILIDAD, recaerá sobre las particularidades de las siguientes:

R E I V I N D I C A C I O N E S

30. 1ª.- Nuevo lavapisos, caracterizado porque consta de dos



- piezas superpuestas y montadas inamoviblemente, de las cuales la interna, constituye la armadura, y la externa o envolvente el soporte y medios de fijación de la bayeta, presentando conjuntamente un cuello hueco en el que se acopla un mango convencional, en el que se fija por unos cortos tirafondos y porque, a continuación de este cuello, se ensancha determinando unos acusados hombros triangulares que se prolongan consustancialmente en una ancha y corta pala, de la cual la pieza interna, rígida, solo arma la mitad superior y porque en total independencia de la parte rígida y consustancialmente de la parte elástica, presenta dos aletas que abarcan los hombros del dispositivo, el cual en sentido longitudinal va arqueado para favorecer la aplicación contra el suelo manteniendo inclinado el mango.
5. 2ª.- "NUEVO LAVAPISOS".
10. Todo tal y como queda descrito y reivindicado en la presente Memoria que consta de cuatro hojas mecanografiadas por una sola de sus caras y se ilustra con los dibujos que a la misma se acompañan.

Madrid, a 15 de Febrero de 1.967.
pp.

FIG. 1

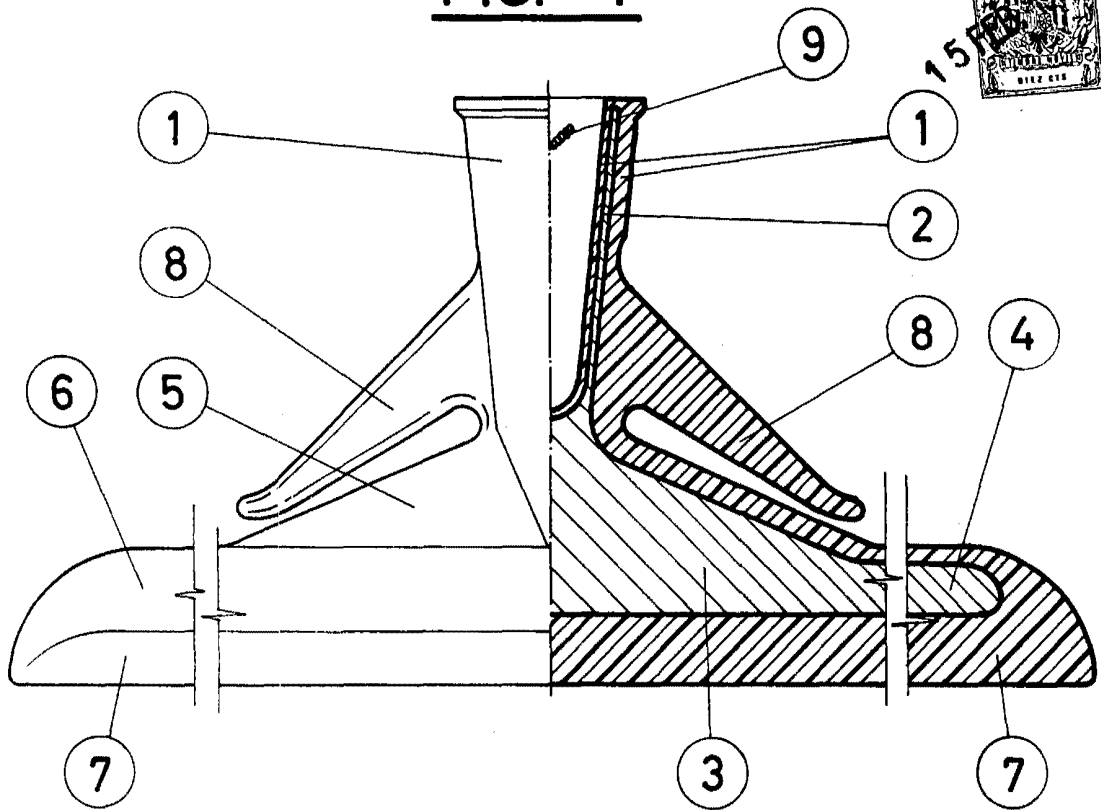
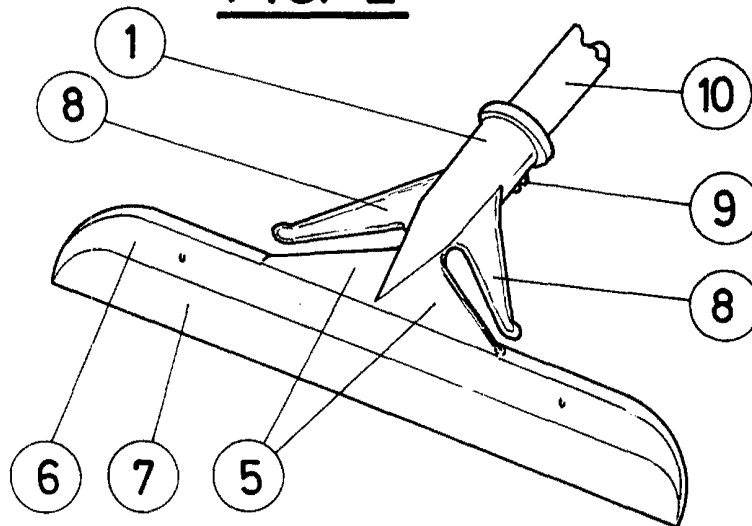

FIG. 2



Madrid, 15 de Febrero de 1967

[Handwritten signature]

ESCALA VARIABLE