



127675

MODELO DE UTILIDAD

que por veinte años, para España y sus Provincias de -
Ultramar, se solicita, a favor de Don FLORENTINO POMBO
ROMERO-ROBLEDO, de nacionalidad española, domiciliado
en Madrid (España), Calle de la Princesa número 23,
"POR UN SACO PERFECCIONADO".

MEMORIA DESCRIPTIVA

La Invención se relaciona con la industria
dedicada a la fabricación de sacos para contener pro-
ductos diversos, preferentemente hortícolas, y de modo
más concreto, proporciona un nuevo saco, que se dife-
rencia de los convencionales, por una serie de excelen-



tes características prácticas.

Los sacos de yute y otras fibras usualmente utilizadas en la confección de los mismos, presentan en general el importante problema de absorber fácilmente la humedad, así como el olor característico, -
10 del producto contenido, además de que, fundamentalmente, al trasportar productos hortícolas del tipo - semi-duros, por ejemplo cebollas, patatas, etc., se producen una interminable serie de deformaciones, -
15 por continuos movimientos del producto, que ocasionan magullamientos y peladuras, que perjudican grandemente la presentación de dicho producto. Este importante problema, hasta ahora habia sido admitido como irremediable, por la dificultad de poner fin al mismo, -
20 aunque no por ello, su a veces extremada gravedad, no haya aconsejado la inmediata y radical solución.

Esta solución, es aportada ahora por el inventor, al proponer la fabricación de sacos, a partir de un nuevo material, mediante el cual, se transforma
25 de tal modo la aplicación de los sacos fabricados, -

1225

14 FEB



que realmente se obtiene un producto industrial nuevo.

30 El saco esta formado por una tela de malla formada con hilo de papel Kraft de un diámetro aproximado de 8 décimas de mm. formando una tela con una luz de 2,5/2,7 mm. cualidad que permite distinguir perfectamente el producto colocado en su interior.

35 La tela o malla empleada será sometida a un proceso de tintado que podrá variar de acuerdo con el producto que haya de envasarse, por ejemplo: en caso de dedicarse a cebollas, el color más apropiado es el rojo.

40 La bolsa o saco esta formada por una pieza de malla de 90x90 cm. la cual se dobla en sentido perpendicular a los orillos naturales de la misma.

45 Antes de ser cosido y rematado el saco, es equipado con una faja o etiqueta debidamente pegada en su parte central y que es visible por las dos ca



ras del saco. Esta etiqueta está impresa en tres o cuatro colores figurando en la misma, la marca, razón social, etc., del cliente.

50 Una vez lito para su acabado, el saco es cosido por dos de sus lados, dejando uno de ellos - como boca.

55 El remate final del saco esta representado por una costura envolvente, efectuada con hilo - de rayón y que cubre las partes cosidas anteriormente, dando al saco un aspecto mas curioso y evitando con ello pesibles deficiencias en el tejido a causa del manejo, tales como hilos sueltos y destejidos - fallos en la costura primitiva que pueden dar origen a roturas etc.

60 Una vez realizada esta última operación, el saco resulta con unas medidas aproximadas de - 84 x 40 cm. y una capacidad que para el envase de cebollas es de 25 kilos.

65 Una idea más completa del objeto que constituye este Modelo de Utilidad, se obtendrá con ayu

1. 75

14 r



da de la descripción que de los dibujos adjuntos se
realizará seguidamente y en los cuales, solo a títu
lo de ejemplo, se representa una preferente forma -
de realización práctica.

70

En dichos dibujos.

La figura 1 muestra la pieza cortada de -
la que se obtiene el saco.

75

La figura 2 representa la pieza de la fi-
gura anterior, doblada por su parte central, aún sin
coser, pero ya provista de una faja para leyendas.

La figura 3 ilustra el saco, formado por
la realización de dos líneas de cosido, en otros tan
tos de sus laterales.

80

La figura 4 muestra el saco ya terminado,
por la realización de una costura envolvente.

85

Según se apredia en estos dibujos, el saco
propuesto, está formado a partir de una pieza 1, que
se dobla por su parte central 2. Este saco, se dota
con una franja adicional 3, para contener leyendas
alusivas a su contenido o al fabricante correspondien



te al producto que aloja, constituyéndose material-
mente mediante la línea de cosido 4, que cierra dos
de sus lados, en tanto que se mantiene abierto el -
cuarto, constituyendo la boca.

90

Una vez realizada esta operación, se pro-
cede a ejecutar una costura envolvente que cubre -
las partes cosidas anteriormente.

N O T A

95

En resumen el privilegio de explotación -
que se solicita para España y provincias de ultramar
deberá recaer sobre las siguientes:

R E V I N D I C A C I O N E S

100

1ª.- Un saco perfeccionado, que esencial-
mente se caracteriza por estar constituido por una -
tela de malla, de hilo de papel kraft, de un diame -
tro aproximado de 8 décimas de mm., formando una te-
la con una luz de 2,5 á 2,7 mm. para que sea posible
distinguir el producto alojado en su interior, cuyo
saco, además de reunir las características de los -
convencionales, respecto a resistencia, posee unas -

105



110 excepcionales ventajas, derivadas del material utilizado, entre ellas la de ser inextensible y lo que anula la posibilidad de deformaciones, al impedir la continua movilidad del producto, con lo cual, el mismo, no se magulla ni pela.

115 2ª.- Un saco perfeccionado, según apartado anterior, que esencialmente se caracteriza porque sobre las líneas de cosido, existen en el saco una costura envolvente, realizada con hilo de rayón, mediante la cual, se evitan posibles deficiencias en el tejido, al mismo tiempo que se refuerza la unidad.

3ª.- UN SACO PERFECCIONADO

Todo ello según queda descrito y reivindicado en la memoria que consta de siete hojas foliadas y mecanografiadas por una sola cara, a la que la ilustran los dibujos que se acompañan.

Madrid, 14 FEB. 1967

CARLOS BALLESTERO
P.P.

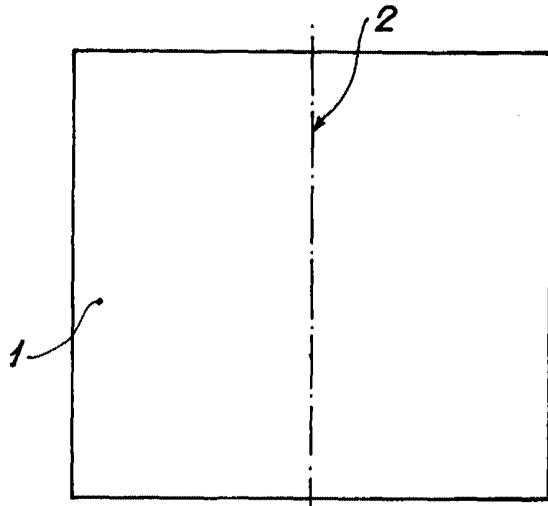

FIG. 1

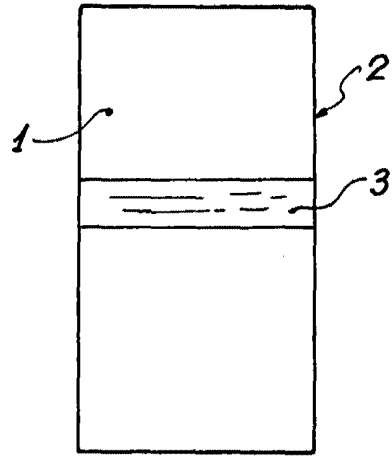

FIG. 2

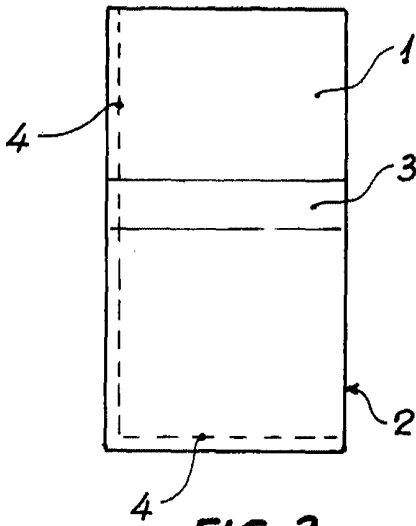

FIG. 3

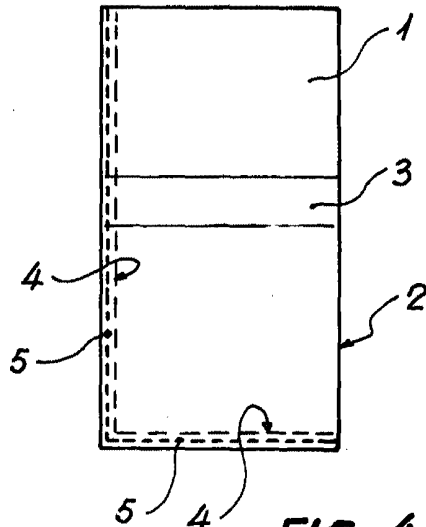

FIG. 4

Escala variable

Madrid, 14 FEB. 1967

CARLOS BALLESTERO
P.P.