

127656

127355



MEMORIA DESCRIPTIVA

correspondiente a un

MODELO DE UTILIDAD

por VEINTE años

para todo el territorio español

A favor de:

D^a. Maria del Carmen GONZALEZ GOMIZ

de nacionalidad española

Residente en:

MADRID, c/. de la Pilarica, 68.

Por:

"SOPORTE DE COPAS PARA MUEBLE BAR".

----- ::oOo:-----

12708



El soporte de copas para mueble bar que seguidamente se describe está constituido esencialmente por una única pieza delgada, alargada, uno de cuyos lados mayores presenta por plegado una pestañana o brida para fijación a la oportuna superficie del mueble bar, mientras que el lado opuesto es de disposición escalonada y de él arrancan unos elementos en forma de pinzas para la sujeción de las copas por el tallo de las mismas, en posición invertida. Los aludidos elementos de pinza forman una sola pieza con la parte principal y se obtienen a partir de ella doblando de manera adecuada unos apéndices en forma de T. El soporte, por tanto, se puede obtener de una sola pieza troquelada y plegada. Un soporte así concebido presenta diversas y variadas ventajas sobre lo conocido en la materia.

5. En primer lugar, la sencillez afecta a la economía de producción

10. En segundo lugar, la misma sencillez permite alcanzar una elevada calidad de producción. Por otra parte la especial concepción de la pieza laminar, especialmente en lo que se refiere a su costado escalonado y a sus apéndices en forma de T, hace posible una utilización más perfecta desde el punto de vista

15. funcional.

20. Con objeto de hacer más claramente comprensible la naturaleza, características y ventajas de este soporte, se describe seguidamente un ejemplo de realización del mismo, no limitativo, que para mayor claridad, se ilustra en los dibujos adjuntos, en los

25. cuales:

30. La figura 1ª., muestra en perspectiva el soporte desde su cara inferior, habiéndose obtenido ya por plegado dos pinzas y apreciándose todavía en estado plano la forma del apéndice en T a partir del cual ha de obtenerse la tercera pinza de la misma manera que se ha hecho ya con las dos anteriores.



La figura 2ª., muestra, así mismo en perspectiva, desde arriba, el soporte fijado a un panel del mueble bar y sosteniendo, en posición invertida normal, sendas copas.

De acuerdo con todo ello, una pieza -1-, por ejemplo de chapa metálica, se obtiene a una conformación adecuada por troquelado, incluyendo tal conformación la disposición escalonada de uno de los costados, la disposición en tales escalones de sendos apéndices en forma de T, y la existencia, en la zona del costado opuesto, de unos taladros (por ejemplo) para la sujeción del conjunto al panel correspondiente del mueble bar.

Naturalmente, la pieza -1- puede estar obtenida a partir de otros materiales convenientes y, en todo caso, por los procedimientos de trabajo adecuados a tales materiales.

La parte plana principal del elemento una vez totalmente conformado se representa por -2-. Una pestaña, aleta o brida -3- se obtiene por plegado de una zona lateral que presenta los taladros -13- para el paso de medios de fijación tales como tornillos, a un panel del mueble bar.

El lado opuesto presenta una sucesión de escalones (tres en el ejemplo representado) -4-, -5-, -6-, arrancando de cada uno de ellos un apéndice en forma de T de rama central muy corta y ramas laterales muy largas, cuyos respectivos elementos son, en el caso representado a la izquierda todavía no alcanzada por plegado la configuración de pinza -7- y -8-; la parte -8- dará origen a otra pinza tal como las -10- y -12-, mientras que la parte -7- dará origen al brazo de unión (respectivamente -9- y -11-) de la pinza a la parte -2-.

En la figura 2ª., se representa por -14- una parte de panel del mueble bar en la que se ha afianzado el soporte, mostrándose también el montaje de copas -15- en posición invertida usual,

127.55



retenidas por las pinzas en los tallos y apoyadas por los pies para impedir su caída. Se aprecia la ventaja de la disposición escalonada haciendo posible una mayor proximidad de las pinzas entre sí, y por tanto, un mayor número de ellas.

5. Los materiales, dimensiones, proporciones, podrán ser variables y, en general, cuanto sea accesorio y secundario, siempre que no altere, cambie o modifique la esencialidad del objeto que se describe.

10. Los términos en que queda redactada esta Memoria, son ciertos y fiel reflejo del objeto descrito, debiéndose tomar con carácter amplio y nunca en forma limitativa.

N O T A

En resumen: El MODELO DE UTILIDAD, recaerá sobre las particularidades de las siguientes:

15. R E I V I N D I C A C I O N E S

- 1ª.- Soporte de copas para mueble bar, caracterizado por estar constituido en una sola pieza laminar de grueso adecuado, alargada, que presenta uno de sus laterales mayores en forma escalonada, y del que arrancan, en cada escalón, un apéndice, estando doblada en ángulo una zona del lado opuesto, para formar pestaña o brida de sujeción del soporte al mueble bar, teniendo los aludidos apéndices inicialmente forma de T de brazo central corto y ramas laterales muy largas, doblándose repetidamente cada una de tales T para formar pinza de forma convencional para retener copas por sus tallos.
20. 2ª.- Soporte de copas para mueble bar, según la reivindicación primera, caracterizado además porque la forma de pinza se obtiene por el doblado de las dos ramas de cada T mientras que el elemento central de arranque del apéndice se dobla perpendicularmente dos veces, una en su zona de unión con el escalón
25. 30.

30. 2ª.- Soporte de copas para mueble bar, según la reivindicación primera, caracterizado además porque la forma de pinza se obtiene por el doblado de las dos ramas de cada T mientras que el elemento central de arranque del apéndice se dobla perpendicularmente dos veces, una en su zona de unión con el escalón

12735

13 FEB 1967



y otra en su zona de unión con los brazos de la T, de manera que la pinza aquí formada queda con sus ramas abiertas paralelamente al cuerpo principal del soporte y hacia adelante del mismo.

5. 3ª.- "SOPORTE DE COPAS PARA MUEBLE BAR".

Todo tal y como queda descrito y reivindicado en la presente Memoria que consta de cinco hojas mecanografiadas por una sola de sus caras y se ilustra con los dibujos que a la misma se acompañan.

Madrid, a 13 de Febrero de 1.967.

M^{te}. del Carmen GONZALEZ GOMIZ

P. A.

El Agente Oficial.

FIG. 1

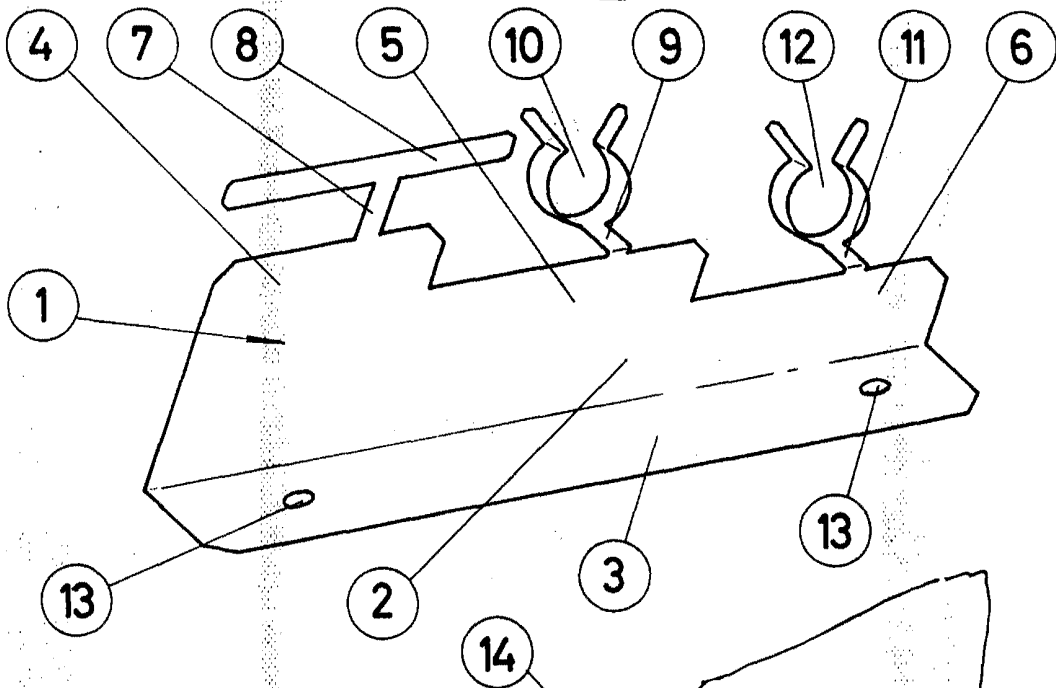
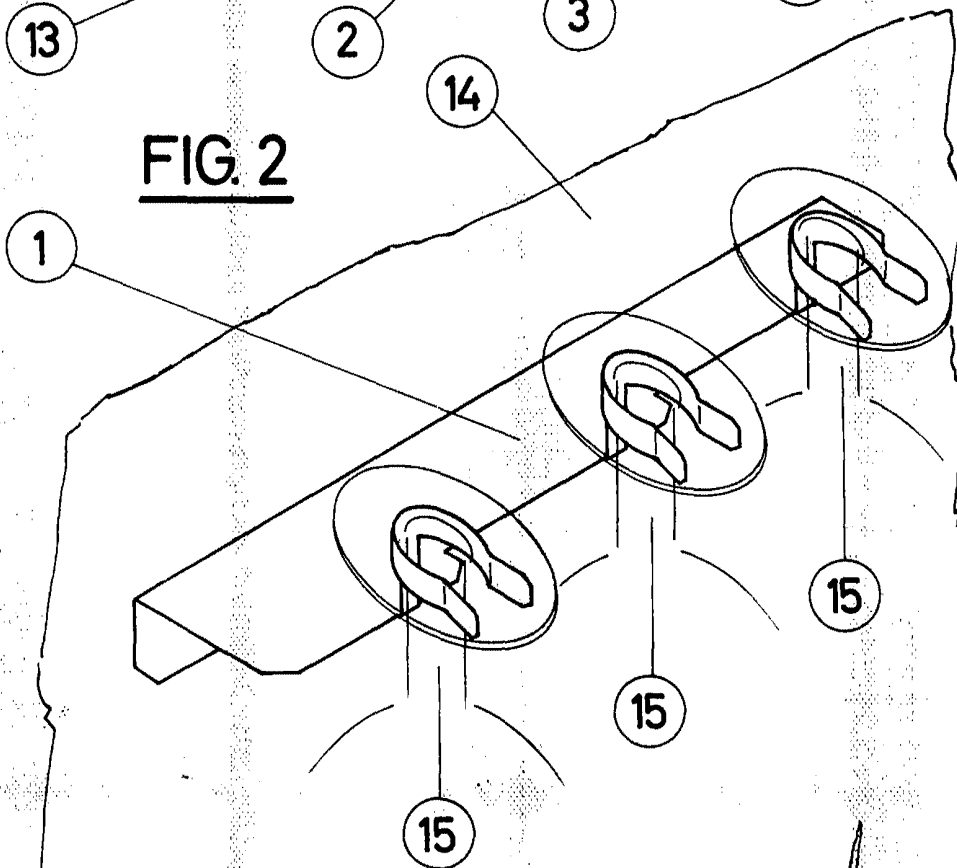

FIG. 2



Madrid, 13 de Febrero de 1967

ESCALA VARIABLE

