



127619

127619

M O D E L O        D E        U T I L I D A D  
=====

por VEINTE años

cuyo privilegio se solicita para España,  
sus territorios y plazas de soberanía, a  
favor de :

De CONCEPCION ROCA BARO

de nacionalidad española, domiciliada en  
Trenc (Lérida), calle Navarra, núm. 31,  
relativo a :

"JUEGO PEDAGOGICO DE COMPOSICION"

=====

11 FEB



127619

MEMORIA DESCRIPTIVA

5. La presente invención se refiere a un juego pedagógico de composición, por medio del cual se procura desarrollar en el niño la facultad creadora, al tiempo que se perfecciona la destreza manual y la agudeza visual, todo ello bajo el estímulo de un entretenimiento apasionante. -

10. El citado juego se caracteriza por el hecho de constar de un tablero plano y rígido, obtenido en material de cierta blandura para admitir la fácil penetración y extracción de elementos de clavazón, y de una pluralidad de piezas, preferentemente tridimensionales, y asimismo rígidas, realizadas en diversidad de contornos, dimensiones y coloridos, las cuales presentan por lo menos un orificio pasante apto para la introducción de un elemento de clavazón, de modo que dichas piezas son libremente distribuidas y combinadas sobre el tablero, simulando figuras reales a

15. criterio de la mentalidad del joven jugador, siendo fijadas en dicho tablero por clavado con carácter transitorio para permitir la separación de las piezas y la formación

20. de otras figuras. - - - - -

Otros objetos y características de la invención se irán dando a conocer en detalle a lo largo de la descripción que sigue, haciendo referencia a los dibujos i-

127619



lustrativos que la acompañan. En los dibujos: - - - - -

Figura 1, representa, vista en perspectiva, una pieza tridimensional de las que componen el juego, para la formación de figuras. - - - - -

5. Figura 2, representa, según una sección en alzado, un tablero con unas piezas tridimensionales dispuestas para la formación de una figura. - - - - -

Figura 3, es una vista análoga a la anterior, cuyas piezas han sido fijadas por clavado en el tablero. - -

10. Figura 4, representa, en planta, un tablero con un conjunto de piezas tridimensionales colocadas componiendo una figura y fijadas por clavado. - - - - -

15. El juego de referencia se compone de un tablero rectangular 1 plano y rígido, de unas piezas tridimensionales 2, de unos clavos 3, chinchetas, agujas u otros, y, eventualmente, de un cuerpo percutor, como un martillo, u otro medio para facilitar el clavado y el desclavado. - - -

20. El tablero 1 es de naturaleza de cierta blandura, obtenido en materiales tales como madera en un conglomerado muelle, corcho aglomerado, plástico expandido u otros de tipo análogo. - - - - -

25. Las piezas 2 son los elementos de juego propiamente dicho, siendo rígidas a base de madera, plástico, cartón u otro material idóneo, obtenidas en tipos diversos en cuanto a dimensiones, contornos y colores, si bien presentan

127619



substancialmente dos caras mayores paralelas entre sí. - -

5. Dichas piezas 2 poseen uno o más orificios pasantes 4, lo cual depende de su particular dimensionado, destinados a facilitar la penetración de los clavos 3. Si poseen un solo orificio, el mismo estará en una posición central, si se trata de dos orificios, se distribuyen en posiciones opuestas. - - - - -

10. Los clavos 3 son del tipo corriente de cuerpo cilíndrico, con punta en un extremo y cabeza en el otro, en las diversas variantes conocidas. - - - - -

El antes mencionado cuerpo percutor puede consistir en un vulgar martillo u otro artículo similar, o bien en una empuñadura apta para alojar un clavo 3 a aplicar por presionado. - - - - -

15. El desarrollo del presente juego pedagógico estriba en el siguiente proceder. Estando debidamente situado el tablero en posición plana y estable, el niño coloca sobre el mismo una diversidad de piezas 2 que distribuye con arreglo a una pauta o a su libre albedrío, con el objeto de imitar una figura real. - - - - -

20.

25. Como las piezas 2 son de contornos rectangulares, circulares, trapeciales, poligonales regulares o irregulares, y de otros tipos diversos, es factible formar figuras de distinta índole con amplia variedad. Una vez determinada la figura a construir, o bien simplemente sobre la marcha, las piezas 2 van siendo fijadas por introducción de clavos 3 en sus orificios 4. Los colores distintos a elegir en las

127619

piezas 2 facilita la formación de figuras con mayor verosimilitud y con mayor aliciente. - - - - -

5. En el ejemplo de la figura 4 se emplean piezas rectangulares 2A de dimensiones diversas, piezas circulares 2B, piezas trapeciales 2C y piezas poligonales irregulares 2D, siendo factible el empleo de otros tipos. - - - - -

10. Un juego completo se compone de un tablero 1, una colección variada de piezas 2 y de una dotación de clavos 3, además de la eventual inclusión de un martillo o artículo equivalente. Las piezas 2 y clavos 3 se alojarán en unos envases al efecto, y el conjunto quedará dispuesto en una caja debidamente provista de motivos decorativos, acompañándose un folleto con instrucciones y diversas figuras a título de muestra para la formación de figuras. - - - - -

15. Como se comprenderá, el presente juego resulta plenamente adecuado para su doble finalidad instructiva y de solaz. El primero de dichos objetos comprende facetas distintas, dado que incita la fantasía creadora en la mente infantil, proporciona habilidad manual por el manejo de objetos e instrumentos, y proporciona mayor viveza en la percepción visual. - - - - -

20. Este juego, por las razones antes expuestas, es indicado para su inclusión en los métodos prácticos de enseñanza escolar, y como simple juego para todas circunstancias, siendo en todo caso un eficaz instrumento de aprendizaje y un medio de distracción predilecto. - - - - -

25.



OFICINA ESPAÑOLA DE PATENTES Y MARCAS

Ministerio de Industria y Energía

**NÚMERO DE PÁGINA:**-----**6**-----

**PÁGINA NO DISPONIBLE**

-----

**PAGE NOT AVAILABLE**



presente memoria que consta de siete hojas, foliadas y mecanografiadas por una sola de sus caras, y de una lámina de dibujos que la ilustra.

11 FEB 1967

Por Poder  
Firmado: F. Cortijo

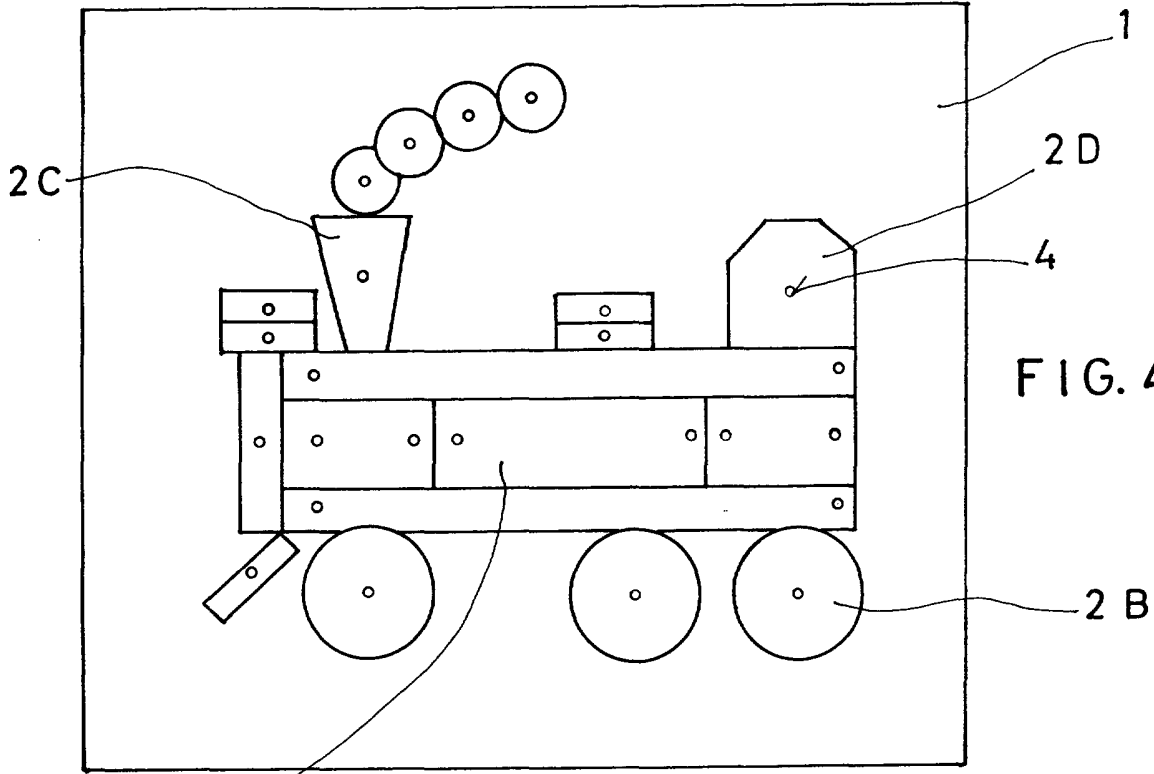

FIG. 4

2A

FIG. 3

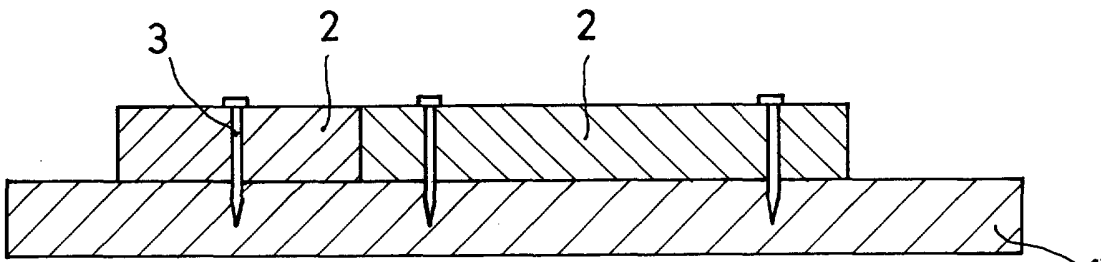

FIG. 2

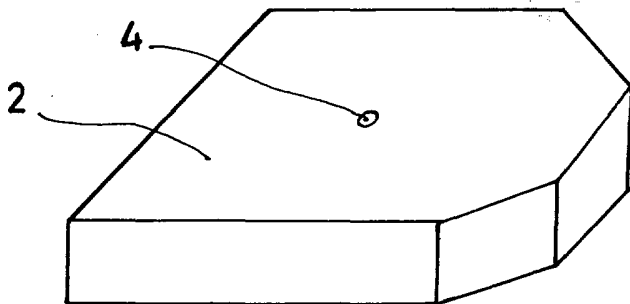
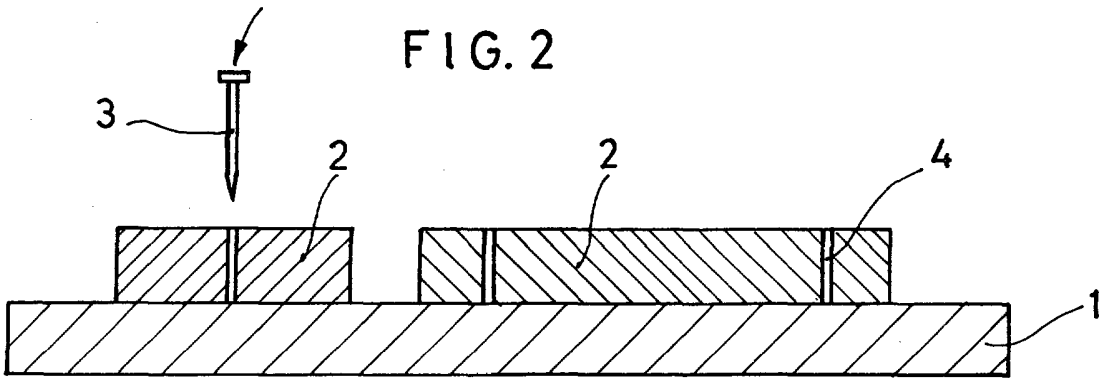

FIG. 1

*[Handwritten signature]*  
Pat. Arg. No. 127.619