

127602

P.- 34.073

"Pinza de masa"



127602

MEMORIA DESCRIPTIVA

para solicitar

MODELO DE UTILIDAD

en

ESPAÑA

por VEINTE años

a nombre de INDUSTRIAS IBAIONDO S.A., entidad española, establecida en Barrio Billela, Munguía, Vizcaya, por:

"UNA PINZA DE MASA"

=====

El presente invento se refiere a una pinza de masa mejorada, para su aplicación particular como auxiliar en sistemas de soldadura eléctrica.

5 En las operaciones de soldadura es fundamental que la toma a masa sea estable y fácil de establecer, para conseguir así un rendimiento funcional mejorado en la operación de soldadura.

Es, por lo tanto, un objeto de esta invención proporcionar una pinza de masa de fácil aplicación y retirada.

10 Otro objeto de la invención es proporcionar una

127602



pinza de masa de construcción robusta y de fácil conexión al terminal de masa.

5 Para una mejor comprensión del invento se hará referencia al dibujo, que representa una vista en planta de la pinza de masa.

10 En el dibujo, la pinza de masa comprende las mordazas 1 y 2 que pueden girar alrededor del punto de apoyo mutuo 5, constituido por un pasador, u órgano similar. La parte anterior de la pinza lleva los bordes dentados 3 que se aplican a la pieza de masa.

15 En la parte posterior de la pinza se dispone el mecanismo de aplicación que mantiene la tensión en la parte anterior, cuyo mecanismo comprende un medio elástico 6 o muelle cuya fuerza elástica tiende a separar los extremos 4 de la pinza y cuyos extremos se alojan en los rebajos 7 de las partes 4, cuyo rebajo está delimitado por los resaltos 8. Así, cuando se aplique la pinza será necesario vencer la acción del muelle 6, que al soltarse oprimirá las partes dentadas 3, una contra la otra.

20 En una de las piezas de pinza de masa 2, se dispone el órgano de sujeción del cable que está formado por una pieza receptora 9 desmontable, en la cual se aloja el extremo 11 del cable, teniendo dicha pieza unos agujeros para introducir unos tornillos 10, que al apretarse aplican la pieza 9 contra el extremo de cable 11.

25 De este modo la operación de introducir el cable en su alojamiento en la pinza de masa es una operación sencilla y al mismo tiempo la conexión establecida es robusta y estable.

30 Se comprende que pueden realizarse otras muchas



127602

variantes sin apartarse del espíritu de la invención, utilizando siempre las características básicas fundamentales aquí descritas.

5

10

N O T A

15

Los puntos que como característica de novedad se presentan para que sean objeto de la presente solicitud de Modelo de Utilidad en España, por VEINTE años, son los siguientes:

20

1.- Una pinza de masa que comprende: dos palancas articuladas en un punto intermedio a través de un pasador, cuyas partes anteriores dentadas están aplicadas una contra otra por medio de un elemento elástico o muelle colocado en la parte opuesta de la pinza, cuyo medio elástico o muelle se aplica a las palancas de mordaza en un rebajo delimitado por unos resal-

25

tos, disponiéndose en una de las palancas una pieza de tapa que aloja el extremo del terminal de masa, consiguiéndose la sujeción de éste por medio de tornillos que mantienen la pieza de tapa de alojamiento de terminal unida a la palanca de mordaza.

30

2.- "Una pinza de masa".



127602

Tal y como se ha descrito en la Memoria que antecede, representado por los dibujos que se acompañan y para los fines que se han especificado.

Esta Memoria consta de cuatro hojas escritas a máquina por una sola cara.

5

Madrid, 10 de Mayo de 1967

P.A.

Alberto J. Zaldua  
Ingeniero

MGM/-

127.602

NO FREE

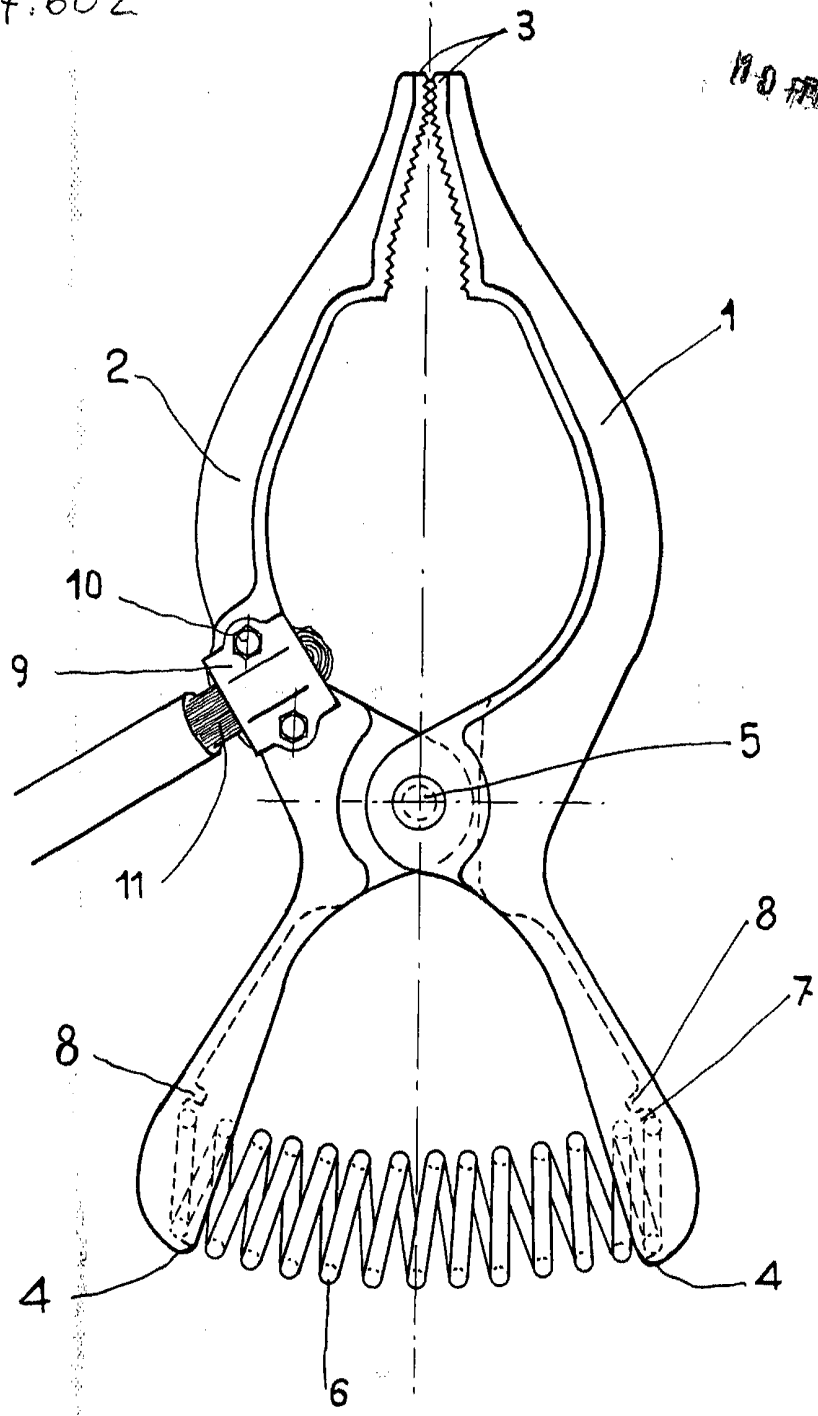

ESCALA VARIABLE

*Arta*