

9 FEB



127594

MEMORIA DESCRIPTIVA

que se acompaña a una solicitud de Modelo de Utilidad por veinte años, para España y sus Posesiones, por

MOTOCICLETA-HELICOPTERO

Solicitante: D. Pedro BRULLAS TARRAGO
Nacionalidad: Española
Residencia: BARCELONA
Domicilio: Borne, nº 17.

127594

9 FEB



El presente Modelo de Utilidad se refiere a una motocicleta-helicoptero, de construccion sumamente sencilla y economica, capaz de elevarse a cierta altura y de realizar recorridos interesantes, especialmente durante buen tiempo, ofreciendo posibilidades de caracter deportivo.

El dispositivo es muy sencillo y se resuelve mediante una motocicleta, un aro movido por ella, un soporte, unos engranes a unas palas de rotor y una transmision de correo o opea a un estabilizador lateral para impedir que el aparato se convierta en un girostato.

Para mejor comprension de esta memoria se acompaña una hoja de dibujos que muestra un ejemplo de realizacion de los varios que caben dentro del cuadro general de la invencion, sin que este se altere. El dibujo muestra un alzado lateral del dispositivo segun la invencion.

De conformidad con dicha invencion referida al dibujo adjunto, se dispone de una motocicleta usual (1) que se ca-
la dentro de un aro (6) dotado de una arista periferica ext
terna de una gargantilla para una transmision (3) que va a
una polea (9) sostenida por un soporte (3') cuya polea lle-
va solidarizada una hélice lateral (10) que al girar impide
que el dispositivo se convierta en un girostato, y pueda,
por el contrario, llegar la direccion debida. Este soporte
de la hélice citada (3') va solidarizado con otro soporte
vertical, triangular (2) que en su parte inferior lleva u-
nos ejes para unas poleas guias (4-4') y que en su parte su-
perior va dotado de una polea receptora (5) movida por el
giro que al aro (6) le imprimen las ruedas de la moto (1);
esta polea receptora, que es preferiblemente una rueda dent
tada o una rueda que funcione por friccion, mueve, a su vez
un piñon (5) solidarizado con unas aspas (8) o palas de vue
lo, debidamente soportadas por un eje vertical, obteniendo-

127594 FEB.



se así la fuerza motriz elevadora del dispositivo.

35

Finalmente, tras lo descrito solo resta señalar que en el presente modelo de utilidad cabran cuantas variantes constructivas sean posibles sin que se altere la esencia de la invención, pudiéndose fabricar esta en toda clase de formas, tamaños y potencias adecuadas, sin limitación.

- - - - -

40

NOTA- Descrito suficientemente lo que antecede solo resta señalar que lo que se declara propio, nuevo y útil del solicitante es lo contenido en las siguientes

REIVINDICACIONES.

45

1 - Motocicleta helicóptero, caracterizada por haberse provisto una motocicleta que se cala dentro de un arco de gran diámetro, que lleva una gargantilla periférica exterior, para transmitir, mediante un cable de transmisión o similar, su movimiento a una polea, sustentada por un soporte horizontal, de cuya polea es solidaria una hélice lateral cuya función es impedir que el dispositivo se convierta en un girostato y, por el contrario, pueda tener una determinada dirección de vuelo.

50

55

2 - Motocicleta-helicóptero, según reivindicación 1ª caracterizada porque este soporte de la polea mencionada, se halla solidarizado con un soporte triangular del arco y conjunto del mecanismo.

3 - Motocicleta-helicóptero, según reivindicaciones 1 y 2 caracterizada porque este soporte triangular posee junto a sus extremos inferiores dos poleas guías que es-

127594

9 FEB



60 tabiecen contacto con el aro antes citado, y en su parte superior posee una rueda dentada con la que engrana el borde o parte del borde externo de dicho aro, transmitiendo le su movimiento, que aumenta considerablemente el numero de sus revoluciones en virtud de la diferencia de diametro de ambos.

65 4 - Motocicleta-helicoptero, segun reivindicaciones de 1 a 3 caracterizada porque esta rueda engrana con un piñon que mueve las palas de un rotor montado sobre un eje vertical, efectuandose asi la elevacion y vuelo del aparato.

70 5 - MOTOCICLETA-HELICOPTERO.

75 Todo segun va descrito en la presente memoria que consta de cuatro hojas foliadas y escritas por una cara, con setenta y cinco lineas y dibujo anexo.

Madrid, 9 de febrero 1967

p.a.



127594

D. Pedro BRULLAS TARRAGÓ

FOJA UNICA

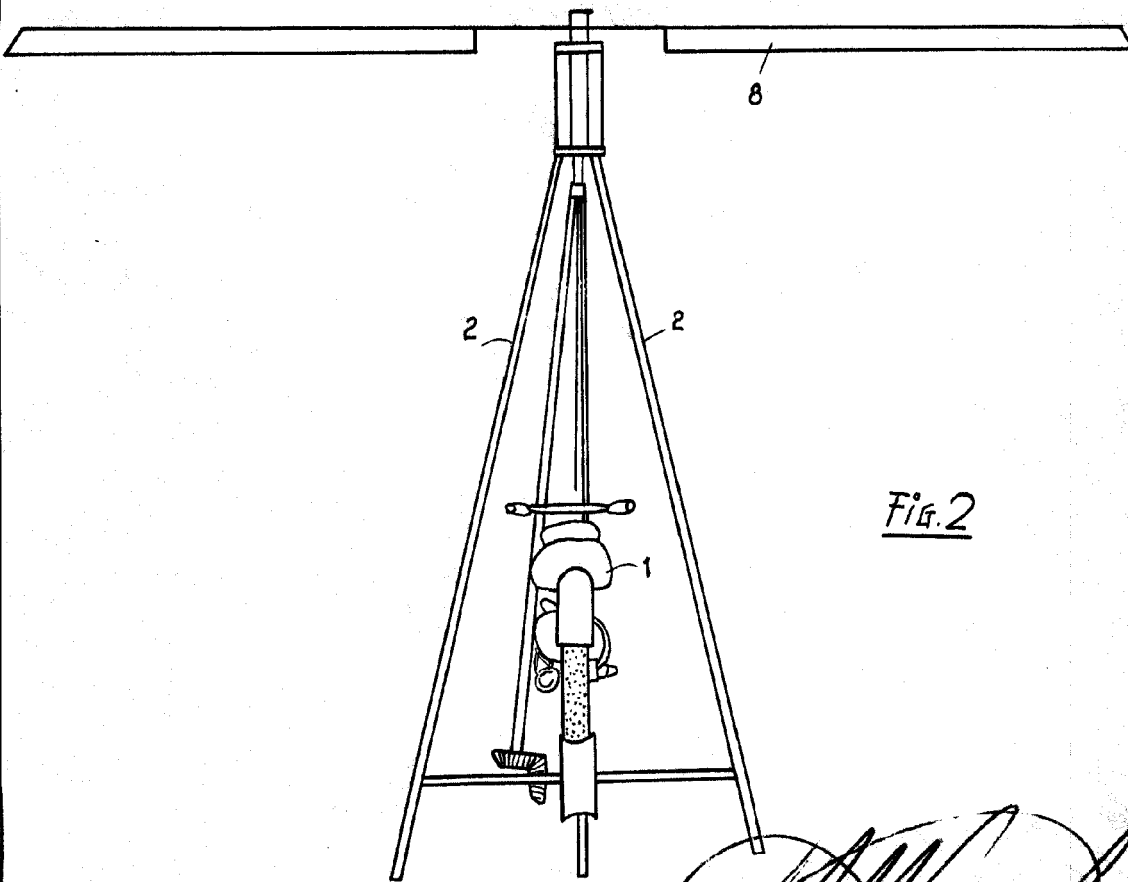
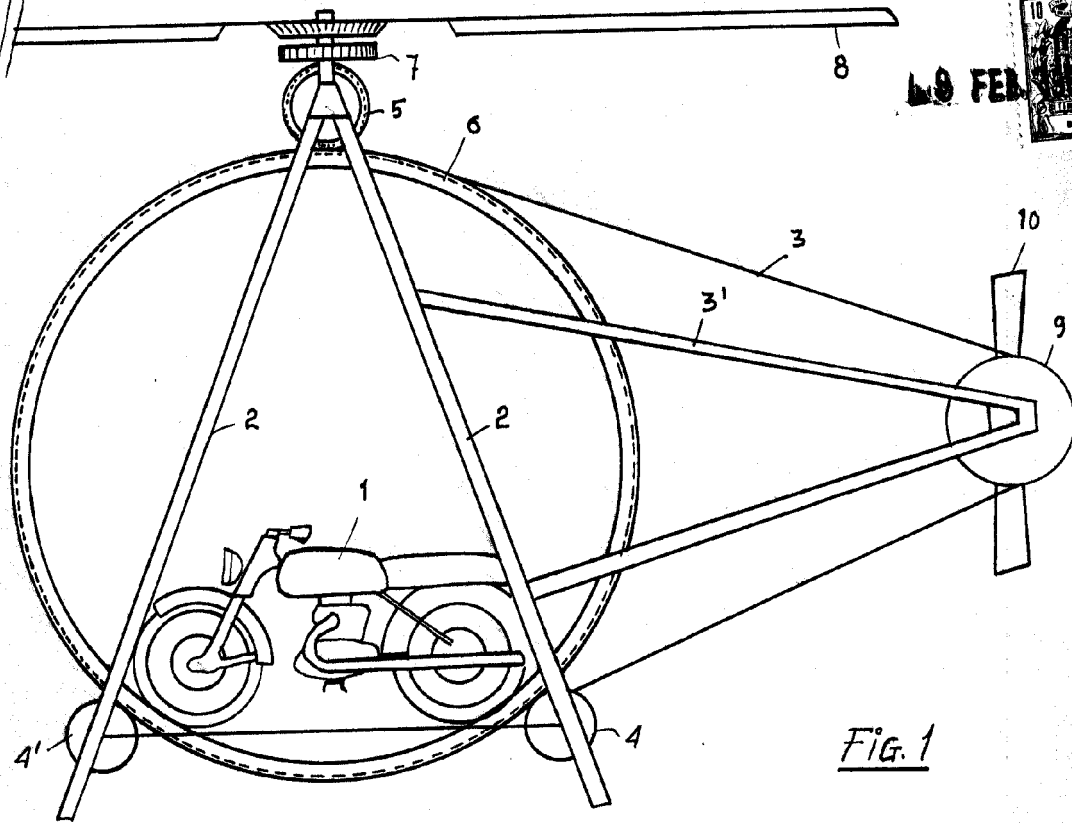

ESCALA VARIABLE

MADRID, 9 Febrero 1915