



127572

127572

PATENTE
DE
MODELO DE UTILIDAD
por 20 años
a favor de Don Miguel SERRA CAMPS
de nacionalidad española
residente en Barcelona, calle Navas de Tolosa, 315
por:

"FONDO RETORZADO PARA FUNDAS DE PARAGUAS"

MEMORIA DESCRIPTIVA

La presente Patente de Modelo de Utilidad se refiere a un nuevo tipo de fondo para fundas de paraguas, las principales características del cual son las de proporcionar rigidez a dichas fundas y, al mismo tiempo, protegerlas de la acción dura de la punta del paraguas, sombrilla o similar.

5.

Las fundas que normalmente se utilizan para proteger los paraguas, concretamente de los plegables, adolecen del defecto de no poseer un fondo lo suficientemente sólido y resistente para evitar que, con el impulso que se le da al paraguas al enfundarlo, su punta no perfora, rasgue o descosa la tela, plástico, piel o cualquier otra materia de que esté fabricada la mencionada funda.

10.



El fondo objeto de la demanda trata de subsanar este defecto y no sólo confiere el suficiente refuerzo para impedir la rotura, sino que la materia rígida de que está formado impide arrugar y deformar la tela, con lo que la operación del enfundado es mucho más rápida y segura.

5.

Para la mejor comprensión de la invención se acompaña una hoja de dibujos, en los que,

En la figura 1 puede apreciarse una vista en sección de la parte terminal de la funda, con sus componentes.

10.

En la figura 2 se aprecia un despiece de los componentes del fondo de refuerzo; y

La Fig. 3 es una semisección de la funda.

15.

En las figuras se ha representado el extremo final de la funda (1) en el que se contiene el refuerzo, determinado por una pieza discoidal de material consistente (2), conformada a modo de platillo, la cual queda recubierta, por su cara convexa, por una lámina circular exterior (3), que, por su borde, se halla fijada a un borde internamente doblado (4), propio del material de la funda tubular (1) destinada a contener al paraguas.

20.

Sobre la cara interior cóncava del mencionado platillo (2) viene aplicada una segunda lámina circular (5), que se une también por su borde al de aquella lámina externa (3), fijada, a su vez, al doblado anular (4) de la citada funda (1).

25.

El platillo (2), que se halla interpuesto entre las dos láminas circulares interior (5) y exterior (3) es de material muy variable (metal, plástico u otro) y es transparente cuando aquellas laminas (5) y (3) y la funda (1) lo son.

30.

En todos los casos, los tres bordes yuxtapuestos (bordes de (3), (5) y el (4) se unen entre sí por soldadura y, si conviene, puede emplearse también el cosido.



3
127572

Tal como se aprecia en las figuras 1 y 3, la cara exterior del fondo así constituido sobresale lo suficiente del nivel del borde anular doblado (4) para proporcionar un buen acabado de la funda en esta región extrema reforzada de la misma.

5.

Serán independientes del objeto de la invención todos los materiales empleados en la fabricación del fondo en cuestión y todos cuantos detalles no alteren, cambien o modifiquen la esencialidad de la misma.

10.

N O T A

REIVINDICACIONES

Se reivindica como objeto de la presente Patente de Modelo de Utilidad:

15. 1ª.-Fondo reforzado para fundas de paraguas, que se caracteriza esencialmente por estar constituido por una pieza discoidal de material consistente, conformada a modo de platillo, la cual queda recubierta por su parte convexa por una lámina circular exterior que, por su borde, se halla fijada a un borde internamente doblado propio del material de la funda tubular del paraguas, viniendo aplicada sobre la cara interior cóncava del mencionado platillo una segunda lámina circular que se une también por su borde al de aquella lámina externa, fijada, a su vez, al dobléz anular de la citada funda.

20.

25. 2ª.-Fondo reforzado para fundas de paraguas, según la reivindicación anterior, que se caracteriza por el hecho de que el platillo que está interpuesto entre las dos láminas circulares interior y exterior del mencionado fondo es transparente cuando tales láminas y el resto de la funda lo son, quedando, en todos los casos, unidos los tres bordes de las referidas láminas por soldadura y sobresaliendo la cara exterior del fondo

30.

- 4 - 127572



así constituido lo suficiente del nivel del borde anular doblado de la citada funda para el buen acabado de esta región extrema reforzada.

3ª.-FONDO REFORZADO PARA FUNDAS DE PARAGUAS.

Sean cuales fueren las circunstancias que concurren con la esencialidad propia de la misma.

Consta la presente Memoria descriptiva de cuatro páginas foliadas y mecanografiadas por una sola cara y va acompañada de una hoja de dibujos aclarativos.

Barcelona, 30 de Enero 1967

P.A.



127572

D. MIGUEL SERRA CAMPS

Hoja única

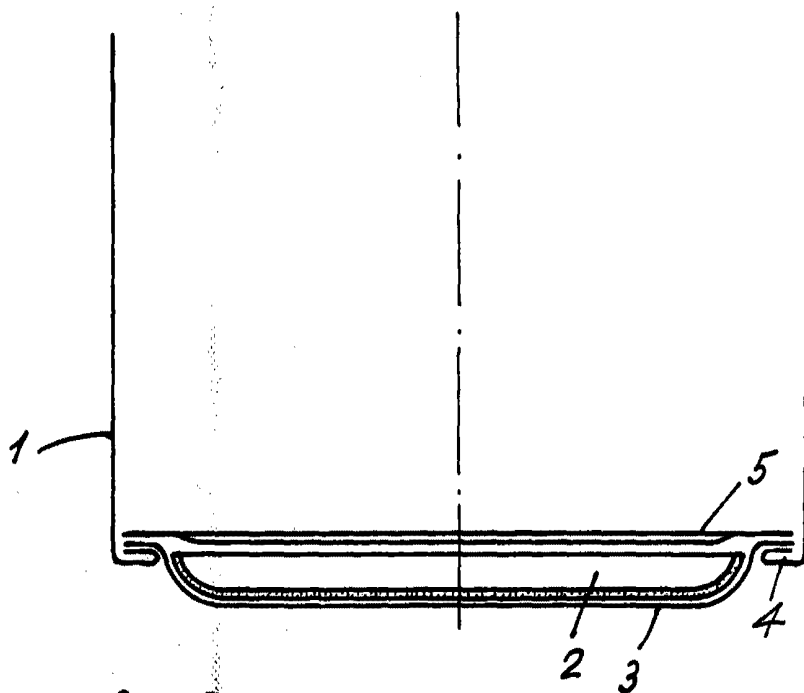

Fig. 1

Fig. 2

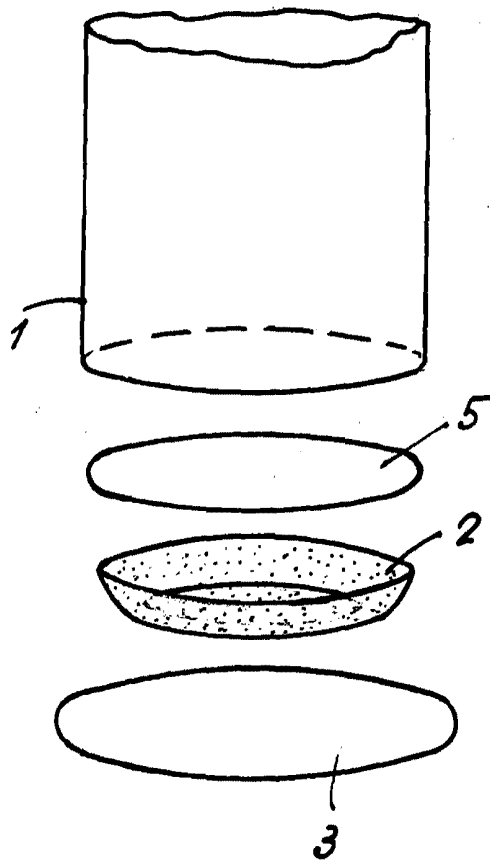
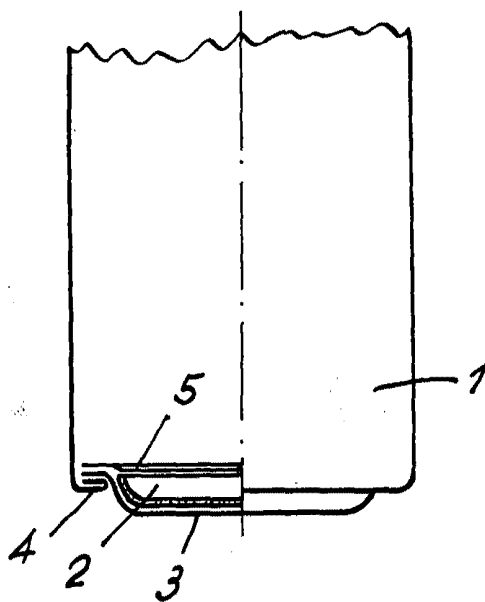

Fig. 3



Barcelona, 30 Enero 1967
P.A.

Escala variable.