



27 ENE

MODELO 127564
DE
UTILIDAD

a favor de Don Juan MARFA MUNIESA, de nacionalidad española, residente en Barcelona, Paseo Enrique Sanchiz, 27, por "ELEMENTO DE RECUBRIMIENTO ADHESIVO".

- . -

MEMORIA DESCRIPTIVA

La presente invención se refiere a un elemento de recubrimiento de paredes y superficies similares, cuya aplicación, dadas sus especiales características, resulta muy sencilla y al alcance de personas no especializadas, siendo, no obstante todas las ventajas someramente apuntadas, de fabricación sencilla y económica.

5.

El elemento aludido se caracteriza por el hecho de estar constituido por una lámina de material termoplástico, la cual está dotada de una pluralidad de embutidos determinativos de relieves ornamentales, imitativos de pro

10.

127564



ductos naturales, en su cara anterior, mientras que por la opuesta, posterior, incorpora una capa autoadherente, la cual se encuentra protegida de origen por una lámina que la cubre hasta el momento de su aplicación.

5. Los dibujos adjuntos muestran, tan sólo a título de ejemplo, no limitativo del alcance de la presente invención, un caso práctico de realización de un elemento de recubrimiento según las características descritas.

10. En dichos dibujos: La figura 1 muestra una vista en planta de un elemento fragmentado; la figura 2 es una sección según la línea II-II de la figura 1; la figura 3 se refiere a una perspectiva del elemento visto por su cara posterior; y la figura 4 es una planta que representa dos elementos combinados.

15. Según la representación de los dibujos, el elemento de recubrimiento según la invención, en una realización preferida, está constituido por la lámina -1-, formada a base de un material ligeramente rígido y resistente a los ácidos y a los agentes ambientales, tales como los que se producen en una cocina por ejemplo, la cual está dotada de la pluralidad de embutidos -2-, los cuales determinan relieves ornamentales de variada concepción, pudiéndose prever formas que imiten elementos naturales, tales como piedras, mármoles, maderas, etc.

25. La lámina -1- cuyos detalles constitutivos han sido descritos presenta la particularidad de ser de fácil aplicación, puesto que para ello lleva incorporada en su cara posterior -2- una capa de adhesivo permanente, suscep-

127564

27 EN



su aplicación.

5. 2. Elemento de recubrimiento adhesivo, según la reivindicación anterior, que se caracteriza por el hecho de que la capa autoadherente de la cara posterior de la lámina o placa de material termoplástico se dispone sin recubrimiento protector, conservándose la referida capa durante el almacenamiento y transporte mediante la disposición de dos placas iguales encaradas precisamente por sus caras provistas de adherente.

10. 3. Elemento de recubrimiento adhesivo.

La presente memoria consta de cuatro hojas foliadas escritas a máquina por una sola cara.

Barcelona, 27 de enero de 1967.

Juan MARFA MUNIESA

p.a.



Fig. 1

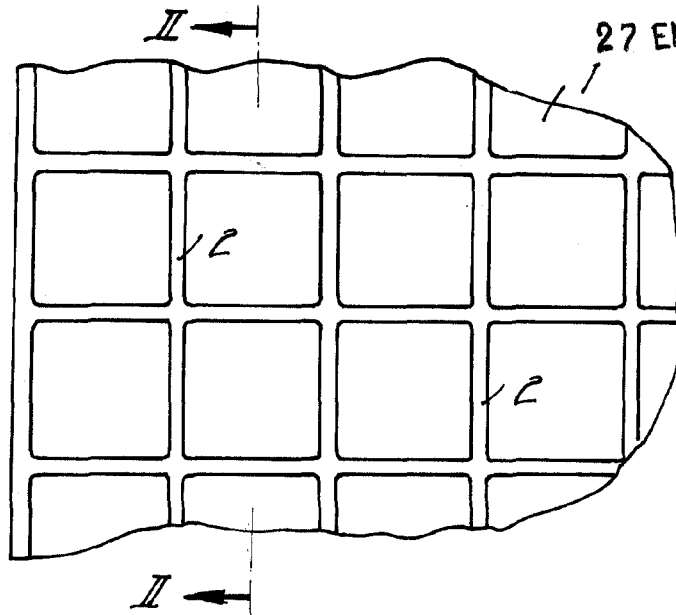

27 ENE

127564

Fig. 2

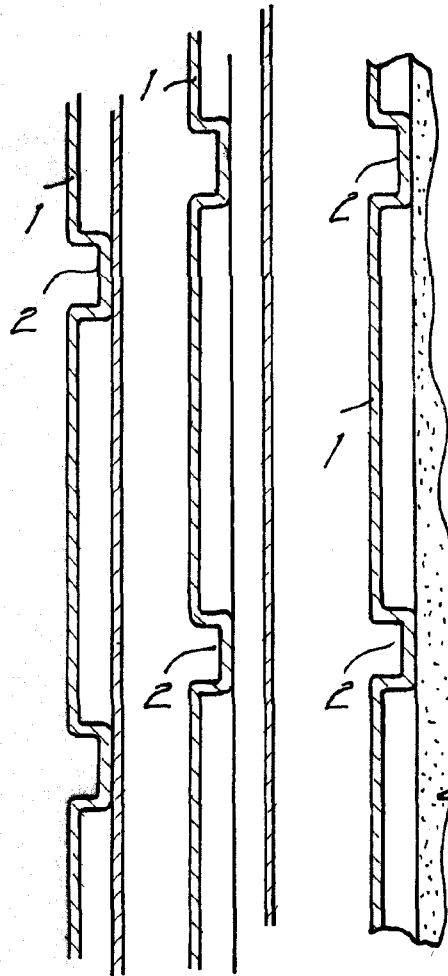

Barcelona, 27 ENE 1937
Juan María Muriesa
p.a.

17449

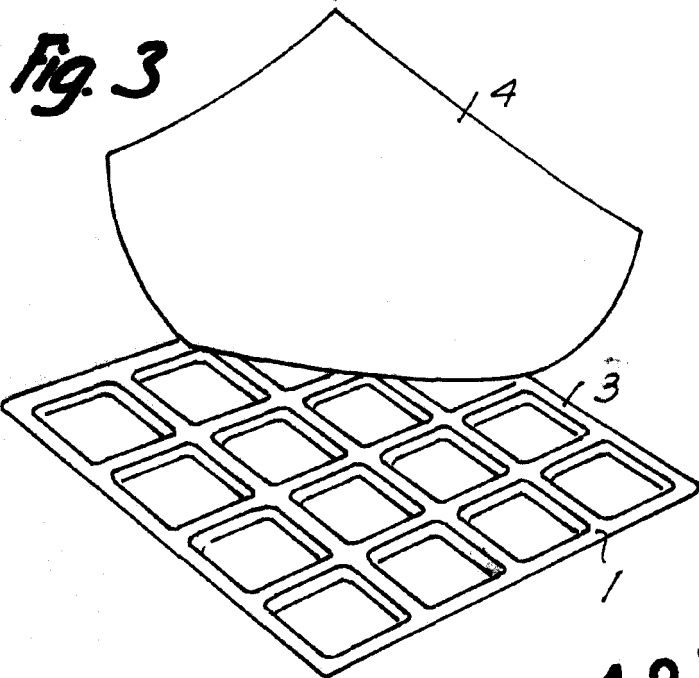

27 ENE



127564

Fig. 4

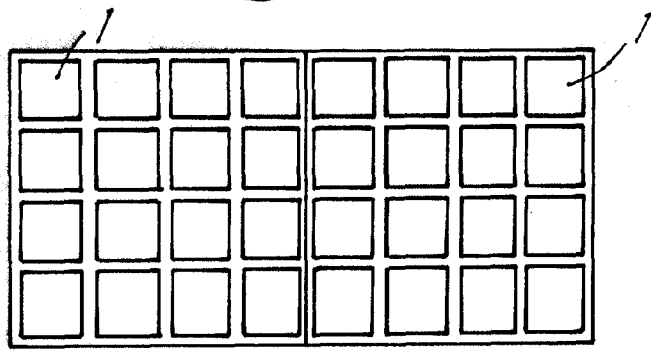

Barcelona, 27 ENE.
Juan Marfà Muniesa
p.o.

6449