

127530



127530

MEMORIA DESCRIPTIVA

correspondiente a la solicitud de concesión de un...

MODELO DE UTILIDAD

SOLICITANTE: D. VICTORIANO PASTOR VIDAL

RESIDENCIA: ONIL (Alicante)

Valencia, 9

ENUNCIADO: "CARRITO MIXTO PARA MUÑECOS"

Prioridad: Patente n.º del

G/C.-

- 2 -
127530



1 La invención a que se refiere la presente memoria -
constituye una novedad industrial con características y ven-
tajas que la hacen merecedora del privilegio de explotación
exclusiva que para ella se solicita, de acuerdo con las ---
5 prescripciones del vigente Estatuto sobre la Propiedad In--
dustrial de fecha 26 de julio de 1.929, texto refundido, pu-
blicado el 30 de abril de 1.930.

10 El objeto de esta invención se refiere a un carrito
mixto para muñecos. Más concretamente el objeto del invento
es un carrito para muñecos que puede transformarse, por lo -
que reúne una actuación funcional sensiblemente mejorada --
respecto a la de sus similares conocidos.

15 Un carrito mixto para muñecos hecho según el inven-
to, se caracteriza por estar constituido mediante un basti-
dor en función de asiento que incorpora un mástil desacopla-
ble por el que se desliza telescòpicamente una varilla con
asidero que es regulable en altura, estando articulado so--
bre dicho bastidor otro ~~bas~~ bastidor complementario que comporta
un tablero actuante como mesa.

20 En una ulterior característica ambos bastidores ---
cuentan con ruedas para traslado en combinación con un segu-
ro convencional que los fija en posición de carrito, de ---
suerte que una vez liberados del seguro el bastidor actuan-
te como mesa se pliega sobre la parte inferior del asiento
25 constituyéndose el tablero, de dicha mesa en posición inver-
tida como plataforma de apoyo del conjunto.

30 Para ayudar a la mejor comprensión de la idea ex---
puesta, se acompaña una hoja de planos simple, en la que se
ha representado, provisto de las necesarias referencias, un
carrito construido según la invención que nos ocupa.

127530



1

La figura única representada corresponde a una vista esquemática en alzado lateral del carrito mixto para muñecos que se propone. Como puede observarse se constituye mediante un bastidor (1) en función de asiento que incluye patas (2) en combinación con reposabrazos (3) y con un respaldo (4) que incorpora un mástil (5) desacoplable por el que se desliza telescópicamente una varilla (6) con asidero (7) la cual es regulable en altura a través del órgano de aprieto (8).

5

10

Sobre el bastidor (1) queda articulado por (9) otro bastidor (10) complementario, que comporta un tablero (11) actuante como mesa quedando ambos bastidores dotados de ruedas (12) para traslado en combinación con un seguro convencional, por ejemplo muescas establecidas en el borde delantero del asiento (1) que los fija en posición de carrito.

15

De esta suerte una vez liberado del seguro el bastidor (10) actuante como mesa se pliega girando por el punto (9) sobre la zona inferior del asiento (1) constituyéndose el tablero (11) de la mesa (10) en posición invertida como -- plataforma de apoyo del conjunto.

20

Se deduce que la realización industrial del carrito descrito para muñecos ofrece una serie de ventajas decisivas puesto que su constitución a base de dos bastidores articulados que permiten la utilización del carrito como tal o como sillón, obedece a un proceso elemental de fabricación que no aumenta los costos habituales de producción permitiendo expender estos elementos a precios asequibles en el mercado.

25

30

Pero si consideramos que la transformabilidad del carrito mejora la actuación funcional de sus similares cono

127530



1 cidos estando conseguido a partir de una operación facil y
cómoda que aporta nuevos alicientes a la práctica de los --
juegos infantiles, es evidente que el modelo solicitado ad-
quiere una utilidad práctica singular por el beneficio o --
5 efecto nuevo que aporta a la función a que se destina.

Hecha la descripción precedente hemos de añadir, -
que los detalles de realización de la idea expuesta pueden
variar, sin que por ello cambie la esencia de la invención,
que es la que se desprende de los párrafos que anteceden y
10 la que se reivindica en la siguiente

N O T A

En resumen, el Modelo de Utilidad que se solicita
recaerá sobre las siguientes reivindicaciones:

15 1.- CARRITO MIXTO PARA MUÑECOS, caracterizado por-
que está constituido mediante un bastidor en función de --
asiento que incorpora un mástil desacoplable por el que se
desliza telescópicamente una varilla con asidero que es re-
gulable en altura, estando articulado sobre dicho bastidor
otro bastidor complementario que comporta un tabler actuan-
20 te como mesa y porque ambos bastidores cuentan con ruedas
para traslado en combinación con un seguro convencional --
que los fija en posición de carrito de suerte que una vez
liberados del seguro el bastidor actuante como mesa se plie-
ga sobre la parte inferior del asiento constituyéndose el -
25 tablero de dicha mesa en posición invertida como plataforma
de apoyo del conjunto.

2.- Se reivindica por último, como objeto sobre el
que ha de recaer el Modelo de Utilidad que se solicita: "CA-
RRITO MIXTO PARA MUÑECOS".

30 Todo conforme queda descrito y reivindicado en la -

127530



1 presente memoria que consta de cinco páginas mecanografiadas y dibujos que se acompañan.

Madrid, 7 de febrero de 1.967

BERNARDO UNGRIA

p.p.

5

10

15

20

25

30



127530

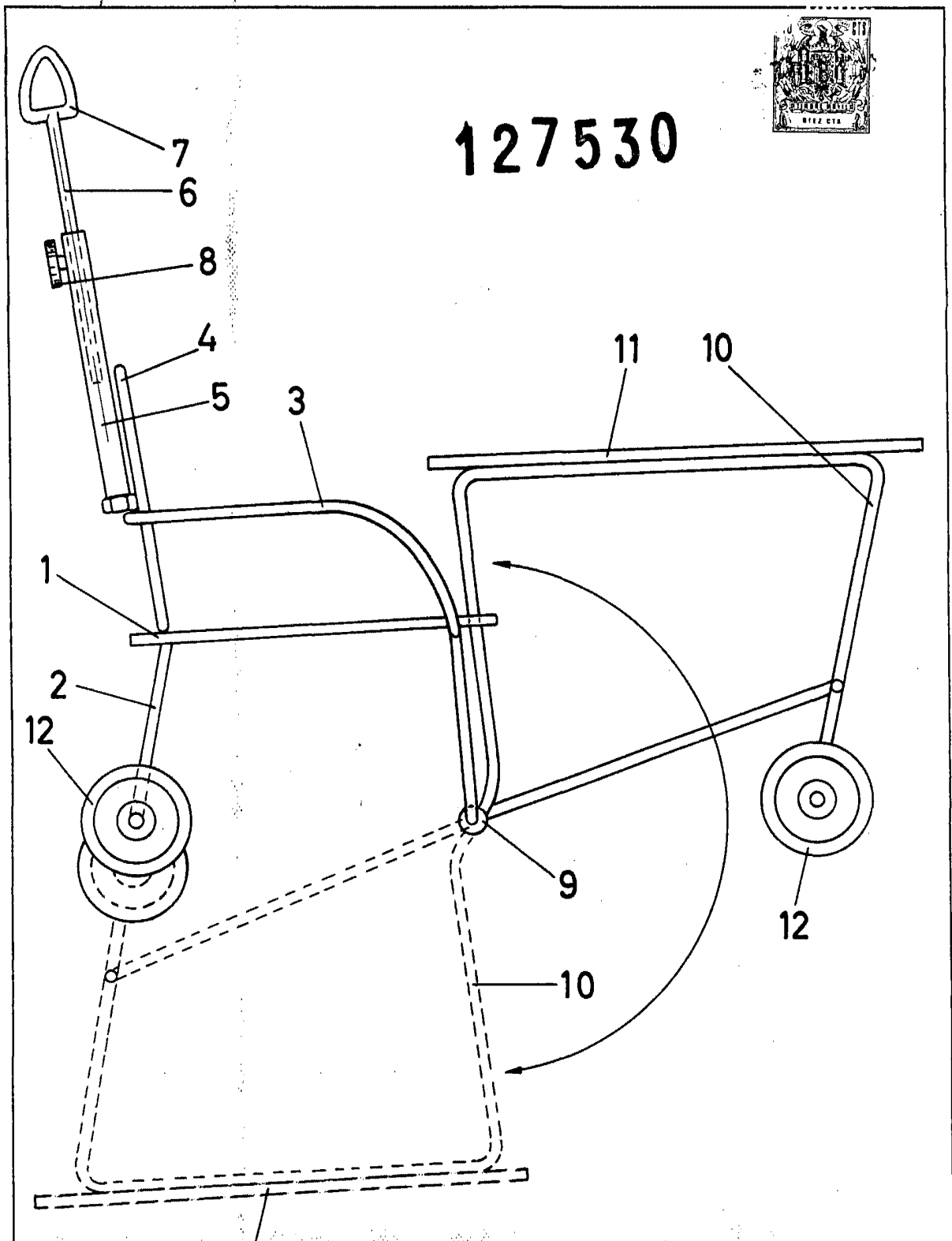

ESCALA VARIABLE

Madrid, 7 de Febrero de 1967

BERNARDO UNGRIA

P. P.