



FEB. 1967

127524

M O D E L O
D E
U T I L I D A D

por "DISPOSITIVO DE ASA PARA BOTELLAS", a favor de la firma española PLASTICOS DE GALICIA, S.A., domiciliada en Avenida de Castrelos, 160, VIGO (Pontevedra).

= . =

MEMORIA DESCRIPTIVA

El presente modelo de utilidad se refiere a un dispositivo de asa para botellas.

En la invención se ha previsto un dispositivo de asa para botellas y botellones, el cual facilita el que pueda realizarse el montaje del asa en la botella mediante una sola operación, de modo práctico y eficaz.

127524



5. El dispositivo del presente invento consiste en un asa de tipo convencional cuyos extremos, de materia elástica, presentan sendos orificios circulares aptos para expandirse, merced a su elasticidad, al ser apretados contra sendos abultamientos diametralmente opuestos en el cuello de la botella, cuyos abultamientos constituyen los extremos de sendos cortos pivotes cilíndricos, de diámetro aproximado al de los orificios del asa, que sobresalen de la pared del cuello y que sirven de sostén y eje al asa una vez que ésta ha vencido la resistencia de los abultamientos, recuperando entonces su forma primitiva y quedando aprisionada entre la pared del cuello y los referidos abultamientos.

10. Con el fin de facilitar la explicación, se acompaña a la presente memoria descriptiva de una lámina de dibujos, en la que se ha representado un caso de realización que se cita a título de ejemplo.

En los dibujos:

15. La figura 1 es una vista en elevación frontal con el asa separada del elemento de retención.

20. La figura 2 es una vista en elevación frontal que muestra el asa acoplada a la botella.

25. Haciendo referencia a las figuras se aprecia en su realización un asa (1), cuyos extremos presentan sendos orificios circulares (2), aptos para expandirse al ser apretados contra sendos abultamientos (3), diametralmente opuestos

127524



5. en el cuello de la botella (4), cuyos abultamientos (3) constituyen los extremos de sendos pivotes (5), que sirven de eje y sostén al asa una vez que ésta ha rebasado el grosor de los abultamientos, adoptando entonces su dimensión primitiva y quedando aprisionada entre la pared del cuello y los abultamientos.

El modelo, dentro de su esencialidad, puede ser llevado a la práctica en otras formas de realización que difieran en detalle de la indicada a título de ejemplo en la descripción y a las cuales alcanzará igualmente la protección que se recaba. Podrá, pues, construirse en cualquier forma y tamaño, con los materiales más adecuados, por quedar todo ello comprendido en el espíritu de las reivindicaciones.

= . =



127524

NOTA

Descrito el objeto y utilidad de la presente invención, lo que se declara como no divulgado ni practicado en España, comprende las siguientes reivindicaciones:

5. 1.- Dispositivo de asa para botellas, caracterizado esencialmente por el hecho de comprender un asa cuyos extremos, de materia elástica, presentan sendos orificios circulares aptos para expandirse, merced a su elasticidad, al ser apretados contra sendos abultamientos diametralmente opuestos que presenta el cuello de la botella, cuyos abultamientos
10. constituyen los extremos de sendos cortos pivotes cilíndricos, de diámetro aproximado al de los orificios del asa, que sobresalen de la pared del cuello, sirviendo de sostén y eje al asa una vez que ésta ha rebasado los abultamientos, adoptando entonces su dimensión primitiva y quedando aprisionada
15. entre la pared del cuello y los abultamientos.

2.-Dispositivo de asa para botellas.

Según se describe y reivindica en la presente memoria descriptiva que consta de cuatro hojas, foliadas y escritas a máquina por una sola de sus caras, acompañadas de una lámina
20. de dibujos.

Madrid, a 7 FEB. 1967

p.a.

JAIMESERN

127524



Fig. 1

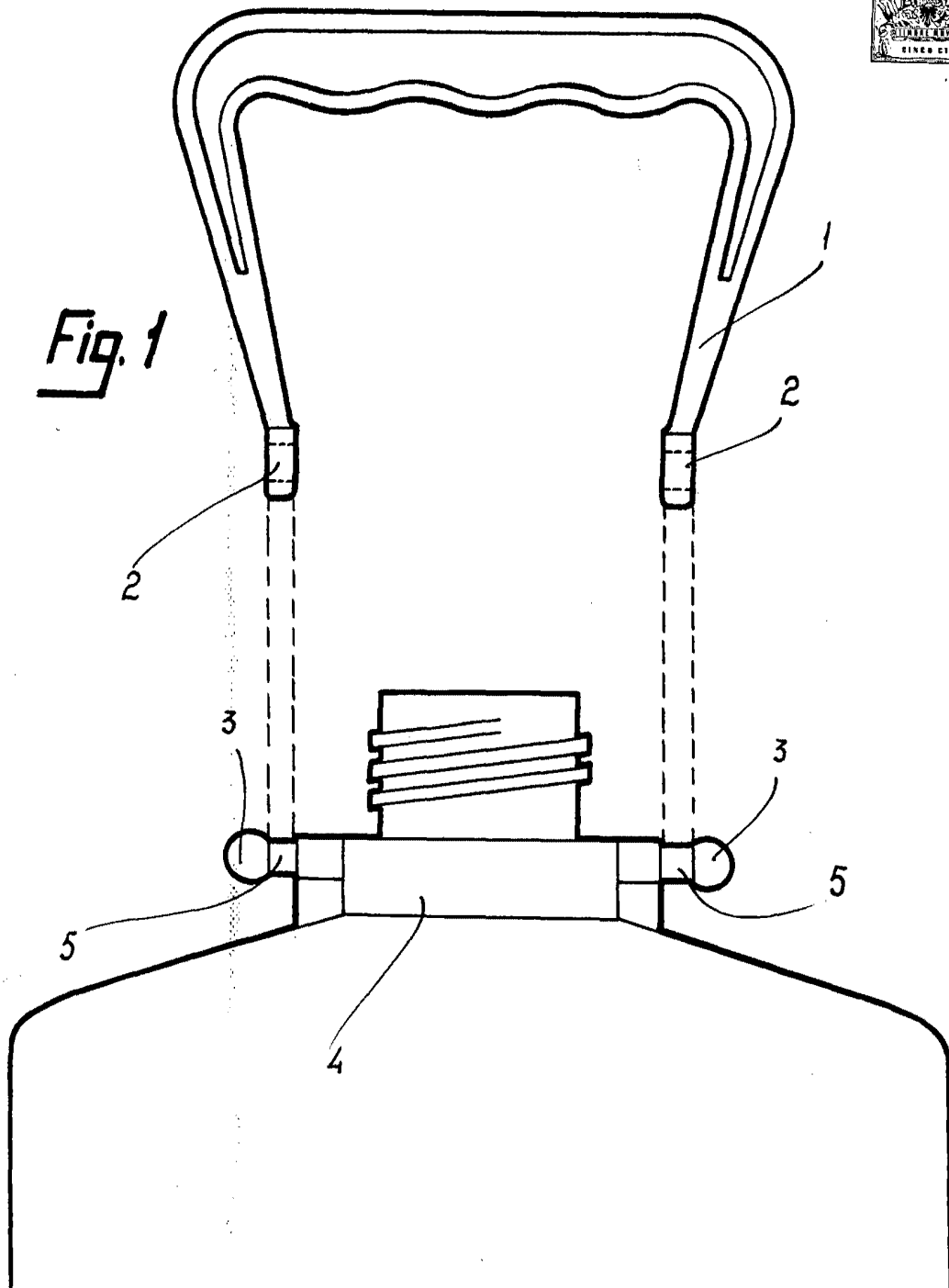

7 FEB. 1967

Madrid,
pp. Jaime Isern

[Handwritten signature]

127524



Fig. 2

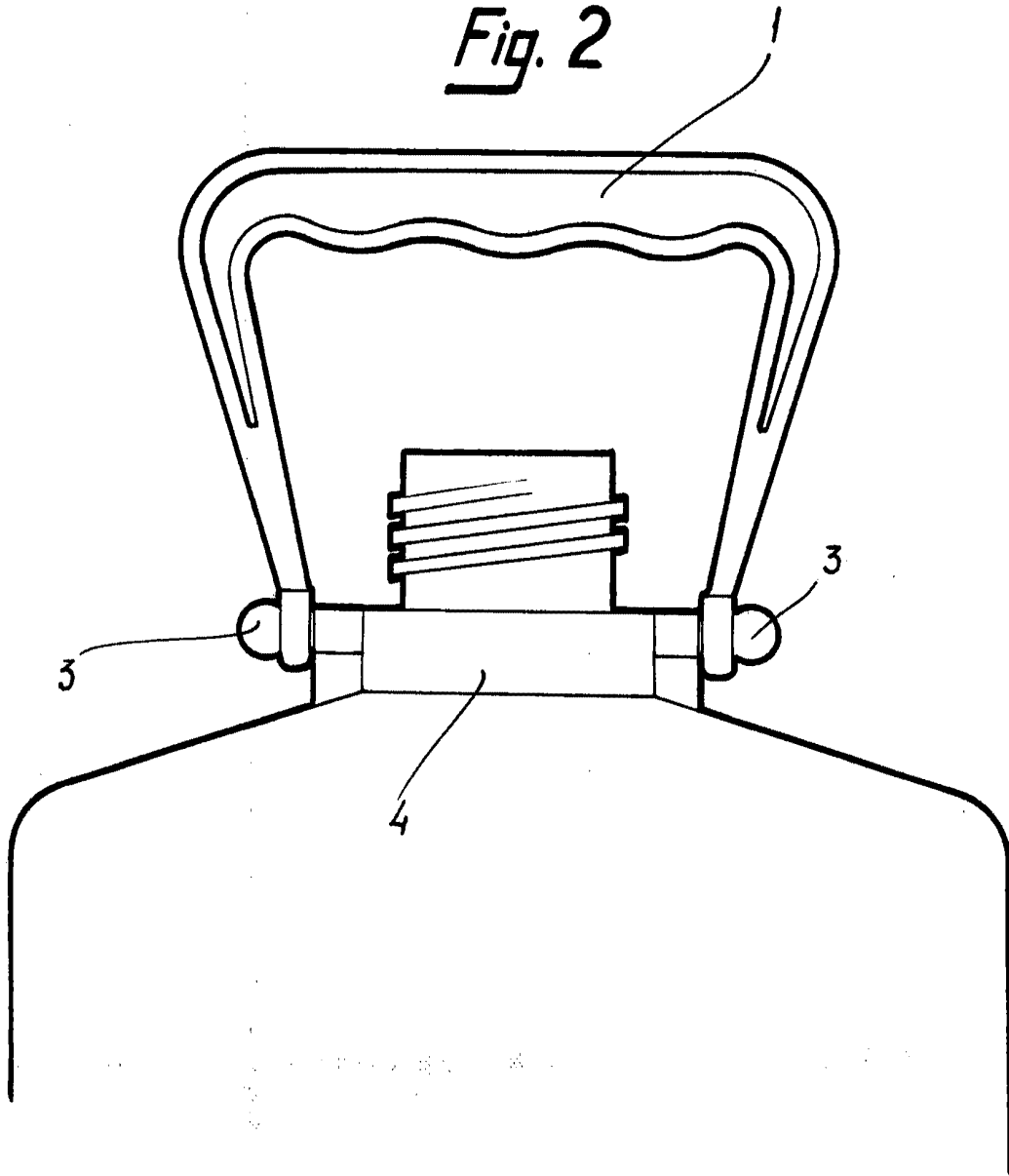

Madrid, 7 FEB. 1967
pp. Jaime Isern
[Signature]