

1274



127470

M E M O R I A D E S C R I P T I V A

PARA UNA PATENTE DE REGISTRO DE MODELO DE UTILIDAD POR VEINTE AÑOS EN ESPAÑA A FAVOR DE DON GERARDO MULAS GISMERA, DE NACIONALIDAD ESPAÑOLA, DOMICILIADO EN MADRID, calle Bernardo López, 1

s o b r e :

" LAMINA PLEGABLE "

. = . = . = . = . = . = .

La presente patente de modelo de utilidad se refiere a lamina plegable.

Las características, variantes y ventajas de la patente de modelo de utilidad se desprenderán de la descripción que se hace a continuación y que se refiere a una forma de realización que se facilita a manera de ejemplo no limitativo.

En esta descripción se hace referencia a los dibujos adjuntos en los que

la fig. 1ª representa una vista general del desarrollo de la lámina plegable que se protege en este modelo, de acuerdo

5

10

127470



con los principios que lo informan,

la fig. 2<sup>a</sup> constituye otra vista de la lámina en su parte gráfica que forma el reverso y

5 la fig. 3<sup>a</sup> muestra la lámina lista para su envío, cuidadosamente oculto el contenido de la misiva, apareciendo en -- lugar conveniente las señas del destinatario, remitente y su franqueo.

10 De acuerdo con dichos dibujos, está constituida la lámina por un cuerpo (1) triangular destinado a la escritura, con línea de dobléz (2) y un espacio (3) para la dirección del destinatario disponiéndose una pluralidad de leyendas (4), zona de -- trepado (5) y grabados ilustrativos (6 y 7 ).

15 Cuanto queda expuesto constituye un fiel reflejo del modelo de utilidad debiendo considerarse en sentido amplio, -- nunca en forma limitativa, siendo indiferentes las condiciones en que el modelo de utilidad se realice, encunto se refiere a tamaños, formas, proporciones y materiales empleados, siempre y cuando no se alteren ni modifiquen las características funda-  
20 mentales que le tipifican.

NOTA

En resumen : la presente patente de registro de modelo de utilidad recae sobre las siguientes reivindicaciones :

25 1<sup>a</sup>.- Lámina plegable constituida por un doble cuerpo, -- parte del cual es triangular y el otro rectangular, con línea de dobléz para ocultar el texto de la misiva y una zona de trepado que comodamente cierra el conjunto evitando indiscre-  
ciones.

30 2<sup>a</sup>.- "LAMINA PLEGABLE"

127470



Según se describe en esta memoria que consta de tres hojas escritas a máquina por una sólo cara y dibujos

Madrid, - 4 FEB. 1967

CARLOS FERNANDEZ CANDELAS  
P. P.

GREGORIO DE LOME

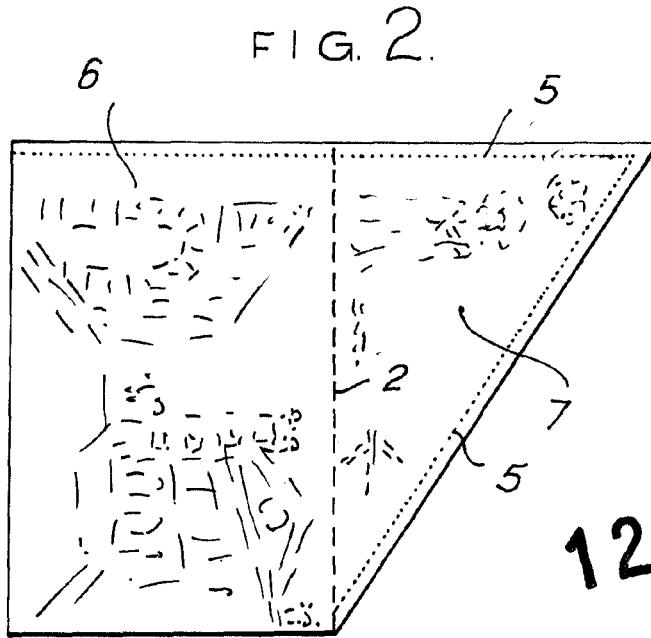
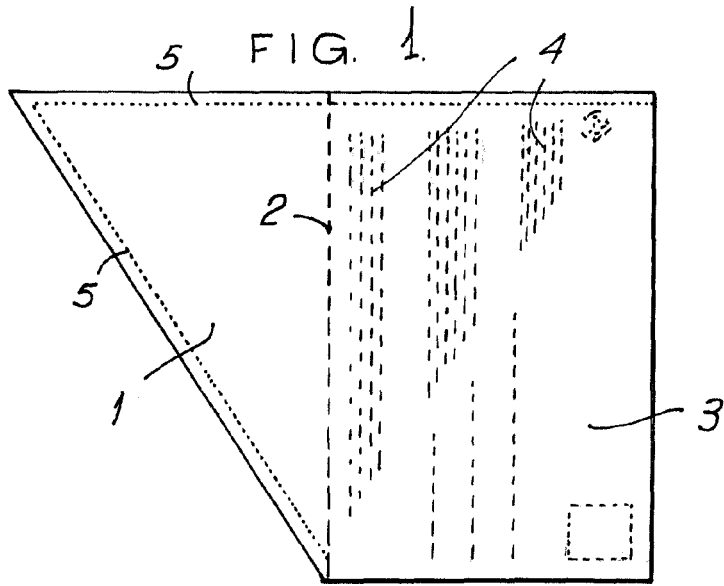

127470

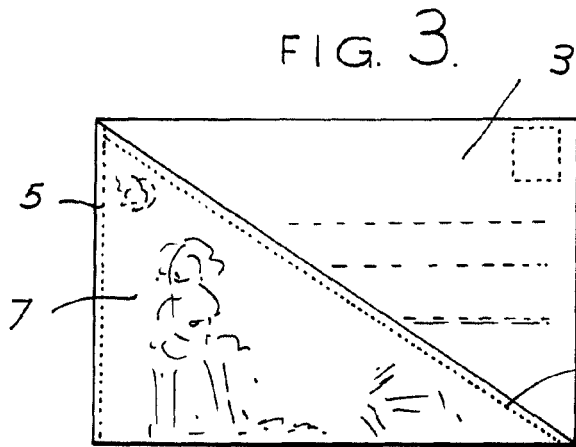

- 4 FEB. 1967

ESCALA VARIABLE.

CARLOS FERNANDEZ CANDELAS  
P. P.