



127439

Copiadux, S.A., de nacionalidad española, domiciliada en Barcelona, Avenida José Antonio nº 696, solicita registrar un Modelo de Utilidad, por 20 años, para España y sus Provincias de Ultramar, que se refiere a: "TIRA DE ETIQUETAS CON BORDES AUTOADHESIVOS, PARA FORMAR CLICHES PARA MAQUINAS DE IMPRIMIR DIRECCIONES".

5 El objeto de la presente solicitud de Modelo de Utilidad lo constituye una tira continua formada por una sucesión de etiquetas con bordes autoadhesivos, de las que se destinan a la formación de clichés hectográficos para máquinas de imprimir direcciones, que viene a aportar una serie de características ventajosas, en cuanto a la confección de dichos clichés se refiere.

10 Sabida es la aplicación del papel hectográfico a los clichés de máquinas de imprimir direcciones, así como la utilización de unos marcos porta-clichés hectográficos.

La tira de etiquetas con bordes adhesivos está destinada a completar un tipo de marco que está constituido por un cuerpo monopieza, dotado de un escalón alrededor de la ventana por donde asome el cliché o etiqueta, escalón en el que se



15 aloja ésta, fijándose por adherencia de los bordes de la etiqueta en el plano de apoyo del escalón del marco portador.

20 A este fin se ha arbitrado el presente Modelo de Utilidad, consistente en una tira de carácter continuo, compuesta, en esencia, por una serie de etiquetas separables por líneas transversales de
25 vencimiento o debilitamiento, que permiten independizar cada una de las etiquetas, que van a integrar el cliché hectográfico, resultando esencial el hecho de que los bordes, de dos etiquetas contiguas que concurren en esta línea de debilitamiento, vayan dotados, por el reverso de las etiquetas de un autoadhesivo, inicialmente
30 cubierto por una correspondiente tira siliconada de protección cuya anchura es algo mayor que la de la franja autoadhesiva, para que pueda ser extraída fácilmente dicha protección cuando se desea colocar la etiqueta en el marco porta-clichés correspondiente.

35 Otra característica digna, asimismo, de mención en el presente Modelo, radica en el hecho de que el anverso de cada una de dichas etiquetas ha sido enmarcado o recuadrado con una serie de indicaciones, tales como días, meses, espacios u otras que pueden ser utilizadas para un control de la utilización del cliché, delimitando
40 al propio tiempo la zona útil para la consignación de datos y señas.

35 Para su mejor comprensión y mayor facilidad en las descripciones, nos vamos a referir, a continuación, a los dibujos que se adjuntan a la presente memoria y que representan, a título de ejemplo ilustrativo, no limitativo, una tira de etiquetas separables con bordes autoadhesivos, para la confección de clichés hectográficos, para máquinas de imprimir direcciones, realizada de conformidad
40 con el presente Modelo de Utilidad.

En dicho dibujo, la Figura 1 es una vista frontal de la tira de etiquetas, mostrando su anverso.

45 La Figura 2 corresponde a otra vista en alzado, pero por el reverso de la propia tira, mostrando en trazo discontinuo las líneas de debilitamiento que delimitan las separaciones de las etiquetas cuyas zonas de separación van cubiertas por unas tiras protectoras



de los bordes contiguos autoadhesivos de las mismas.

50 Según tales Figuras, la tira de etiquetas con bordes autoadhesivos, para la confección de clichés hectográficos destinados a las máquinas de imprimir direcciones, objeto del presente Modelo de Utilidad, está constituida por una tira laminar -1-, a lo largo de la cual se han practicado una serie de líneas transversales -2- de debilitamiento, que delimitan y marcan la posible separación de dos etiquetas contiguas, entre las cuales queda conformada una etiqueta -3-, que ha de ser utilizada como cliché hectográfico, en una máquina de imprimir direcciones, previa consignación de los datos y señas por los medios usuales, que pueden reseñarse antes de la separación.

60 Resulta esencial el hecho de que, por el reverso de dichas etiquetas -3-, existan, en sus bordes longitudinales contiguos a las líneas de debilitamiento -2-, la correspondiente capa -4- de sustancia autoadhesiva, de acción permanente, inicialmente tapada con tiras transversales de protección -5-, las cuales, al ser separadas, dejan esta zona -4- autoadhesiva en disposición de ser aplicada contra el escalón del correspondiente portacliché, formando un conjunto apto para la impresión de direcciones, actuando como cliché hectográfico transmisor del dato o señas consignados en la etiqueta.

70 También es importante en este Modelo, el hecho de que en el anverso de cada una de las etiquetas -3- se situen una serie de indicaciones tales como días, meses, espacios u otras -6-, en disposición enmarcada, formando franjas horizontales y verticales, destinadas a facilitar el control y la más racional utilización de los clichés.

75 Todo cuanto no afecte, altere, cambie o modifique la esencia de la tira de etiquetas con bordes autoadhesivos, para clichés de máquinas de imprimir direcciones, descritas en la presente memoria, será variable a los efectos de la presente solicitud de Modelo.

80

127439

24 E



- 4 -

85 El Modelo de Utilidad, por: "TIRA DE ETIQUETAS CON BORDES AUTOADHESIVOS, PARA FORMAR CLICHES PARA MAQUINAS DE IMPRIMIR DIRECCIONES", cuyo privilegio de explotación en España y sus Provincias de Ultramar, se solicita por un periodo de 20 años, deberá recaer sobre las particularidades, que se concretan en las siguientes,

R E I V I N D I C A C I O N E S

90 1ª.-"TIRA DE ETIQUETAS CON BORDES AUTOADHESIVOS, PARA FORMAR CLICHES PARA MAQUINAS DE IMPRIMIR DIRECCIONES", caracterizada esencialmente por el hecho de que la tira laminar formada por una sucesión de etiquetas está dotada, a lo largo de la misma, de ua serie de líneas transversales de debilitamiento, entre cada dos de las cuales queda delimitada una etiqueta, presentando cada una de ellas, en su reverso, sendas zonas transversales autoadhesivas, situadas en sus bordes mayores contiguos a las precitadas líneas de debilitamiento, las cuales están inicialmente cubietras por las correspondientes cintas de protección, de fácil separación por ser de mayor anchura que la zona autoadhesiva, preveyéndose además, el hecho de que el anverso de 95 las mismas etiquetas, quede enmarcado por franjas horizontales y verticales, con indicaciones que delimitan la zona útil y facilitan el control de la utilización de las etiquetas en 100 funciones de cliché hectográfico transmisor de las señas consignadas antes o después de separar la etiqueta de la tira matriz.

2ª.-"TIRA DE ETIQUETAS CON BORDES AUTOADHESIVOS, PARA FORMAR CLICHES PARA MAQUINAS DE IMPRIMIR DIRECCIONES". - Tal como se ha descrito y demostrado en los dibujos adjuntos.

127439

24 EN



Consta de cinco hojas foliadas y mecanografiadas por una sola cara.

Barcelona a 24 de Enero de 1967

P.A. de Copiadux, S.A.-

JUAN B. RENTER RIDAURA

Escalera variable

Barcelona of June 1967
P.A. ~~del~~ ~~del~~
Juan B. Renteria Ridaura

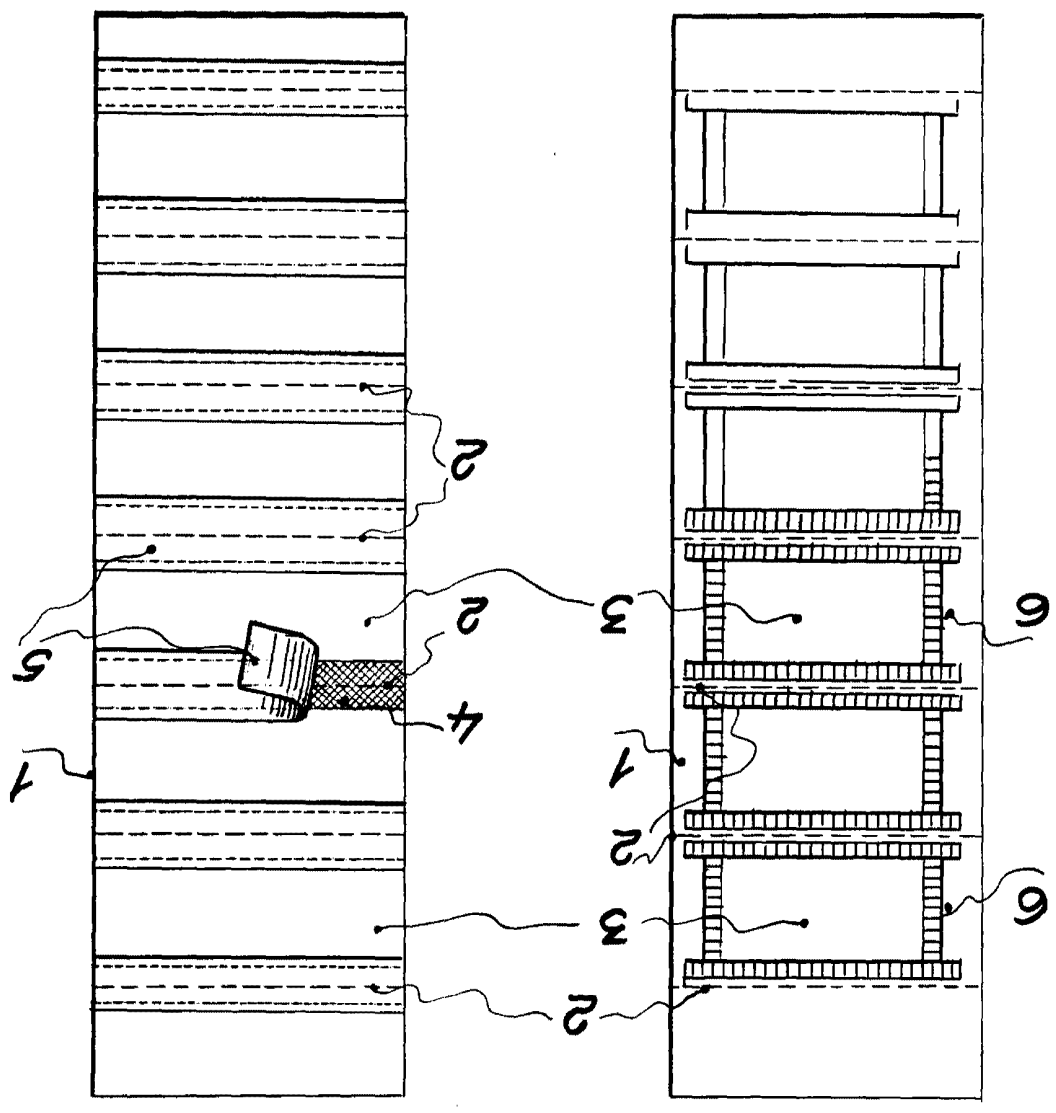

Fig. 1

Fig. 2

127439



hoja única

COPIADUX, S.A.