



PATENTE DE INTRODUCCION

por 10 años

para "Perfeccionamientos en las carretillas de transporte  
a mano"-----

a favor de: Luis de ROLL-METZGER, Sociedad Anónima, de  
nacionalidad española, domiciliada en BARCELONA.

-----

MEMORIA DESCRIPTIVA

La patente de introducción a que se refiere la pre-  
sente memoria descriptiva está destinada a garantizar la  
explotación exclusiva de ciertos perfeccionamientos in-  
troducidos en las carretillas para efectuar transportes  
5 a mano, especialmente transportes de hormigón y de otras  
materias en estado más o menos flúido, con la particula-  
ridad de que las carretillas construídas según el objeto  
de la patente llevan la cubeta de tal manera formada que  
el vertido de los materiales contenidos en la misma se  
10 efectúa con gran facilidad.

Consisten dichos perfeccionamientos, en primer lu-  
gar, en la forma que afecta la cubeta, que viene a ser la



de un prisma con sus dos bases triangulares que consti-  
tuyen las paredes laterales de la propia cubeta, quedando  
15 do en su fondo formada una arista más o menos redondeada  
resultante de la intersección de las otras dos caras, de  
tal modo que no existiendo plano de fondo el vertido de  
los materiales se hace muy expeditamente, con solo levantar  
los brazos de la carretilla.

20 Por otra parte, la polea de rodamiento de dicha carretilla se construye de una manera muy sencilla, mediante dos platos de perfil o contorno circular unidos a la llanta por puntos de soldadura autógena o eléctrica.

Para mayor claridad, en el dibujo adjunto se representa  
25 una vista en perspectiva de una carretilla construída con los perfeccionamientos que son objeto de la patente de introducción de que se trata.

Como puede verse, la cubeta 1 tiene sus dos paredes laterales 2 y 3 dispuestas en forma triangular, de tal  
30 manera que con las otras dos paredes 4 y 5 constituyen un prisma, formando en el fondo estas paredes 4 y 5 una arista redondeada 6 que constituye el fondo de la cubeta, y que partiendo de dicha arista el plano inclinado que forma la cara o pared 5 facilita el resbalamiento de las mate-  
35 rias contenidas en la cubeta 1 cuando por el conductor se levantan a lo alto los brazos 7 y 8 de la carretilla.

La polea de rodamiento está constituída con dos platos laterales 9 y 10 unidos a la llanta 11 mediante puntos de soldadura autógena, resultando muy simplificada la



40 construcción. Estas carretillas se construirán de plancha  
metálica en la mayor parte de sus órganos, especialmente  
por lo que se refiere a la cubeta y a la polea de rodamien-  
to; los brazos podrán ser de madera o metálicos. A pesar  
de lo que acaba de consignarse, podrán sin embargo emplear-  
45 se para su construcción toda clase de materiales adecuados.

N O T A

Por la patente de introducción a que se refiere la pre-  
sente memoria descriptiva se REIVINDICA:

1.- La explotación exclusiva de perfeccionamientos en  
las carretillas de transporte a mano, mediante los cuales  
50 la cubeta de dichas carretillas afecta la forma de un pris-  
ma de bases prácticamente triangulares que constituyen las  
dos paredes laterales de dicha cubeta, y formando las otras  
dos paredes una arista más o menos redondeada en el fondo  
de la propia cubeta, todo ello para obtener el resultado de  
55 facilitar el vertido completo de los materiales que contenga esta última.

2.- La explotación exclusiva, en las carretillas cons-  
truídas según lo consignado en la reivindicación anterior,  
de la formación de la polea de rodamiento mediante dos pla-  
60 tos de contorno circular unidos a la llanta por soldadura  
autógena o eléctrica.

3.- La explotación exclusiva del objeto de la patente,  
sean cuales fueren las circunstancias que concurren con su  
esencialidad definida en las anteriores reivindicaciones,



- 4 -

cuál objeto es:

"Perfeccionamientos en las carretillas de transporte a mano".

Consta la presente memoria de cuatro hojas foliadas, escritas por una sola cara.

Barcelona, 14 de Julio de 1932.

P. p. de: Luis de ROLL-METZGER, Sociedad Anónima,

A large, stylized handwritten signature in black ink, written over the printed name of Luis de Roll-Metzger. The signature is fluid and cursive, with a long horizontal stroke at the end.

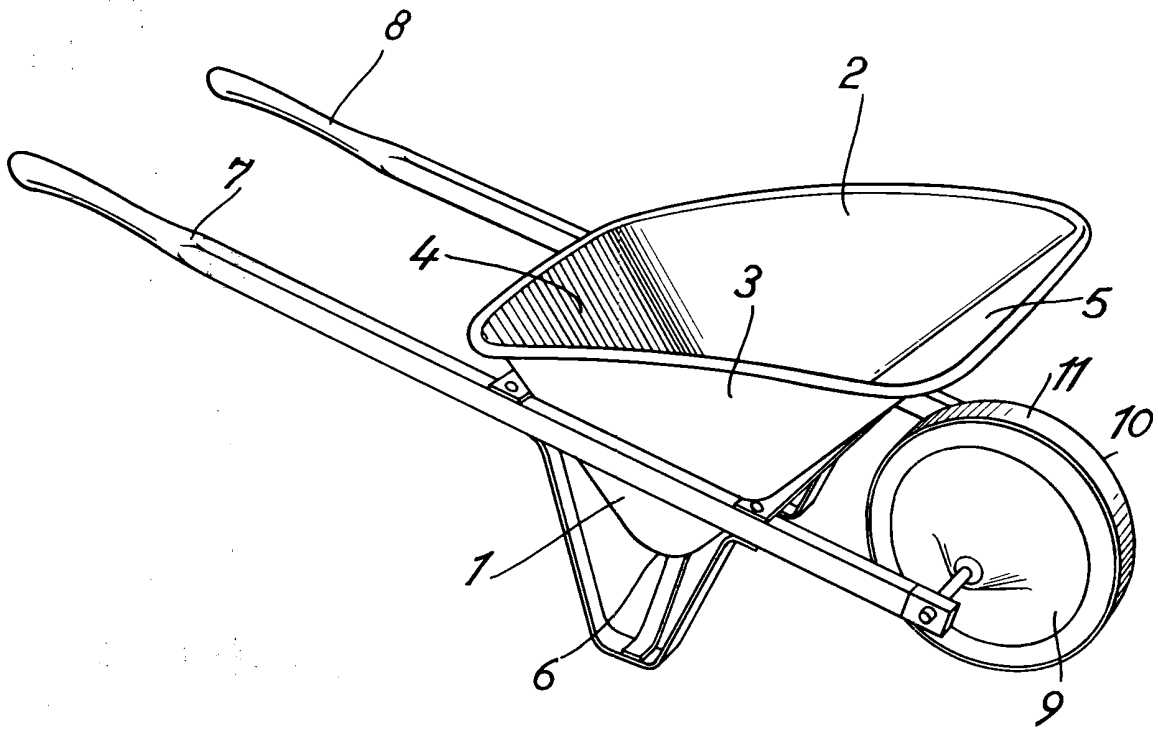

LA VARIANTE  
SECRETARIA 14 JUN 1955