



ENE 1967

127364

127364

MODELO DE UTILIDAD

por 20 años

por "COLGADOR MULTIPLE", a favor de D. Luis TORRES León, de nacionalidad venezolana, domiciliado en Barcelona, Aldana, 4, 1º, 3ª.

=====

MEMORIA DESCRIPTIVA

El presente Modelo de utilidad se refiere a un colgador múltiple, destinado a recibir prendas de vestir, presentando unas especiales características de simplicidad que se unen a su carácter propio y adicional de colgador múltiple que permite recibir varias piezas de vestir simultáneamente, lo cual representa una sensible ventaja con respecto a los colgadores actualmente conocidos.

Como es sabido, la utilización de colgadores para prendas de vestir se extiende no solamente a aquellas prendas de vestir mayores, es decir, chaquetas, abrigos y similares, sino también a prendas de vestir tales como camisas, jerseys y otros análogos. En el primer caso, se debe poseer unas especiales características resistentes, dado el peso de las piezas, lo cual se combina con el hecho de que las dimensiones de las mismas hacen imposible la utilización de dispositivos múltiples.

En el caso de utilización de la percha para prendas



ENE 1967

127364

- 2 -

ligeras, tales como camisas y similares, las características resistentes de la misma pueden ser muy reducidas, requiriendo solamente las características dimensionales necesarias para recibir la prenda de referencia. Ello es especialmente útil

5. para el secado de prendas tales como camisas, realizadas en fibras sintéticas.

El presente Modelo de utilidad se refiere a un colgador múltiple, que presenta como especial característica el disponer de múltiples zonas o elementos de suspensión de prendas de vestir, independientemente y formando un conjunto con unos medios únicos de suspensión, con lo que se imposibilita que, mediante una percha única, se puedan acondicionar varias prendas del tipo dicho.

10.

De un modo esencial, la percha múltiple objeto del presente Modelo de utilidad comporta un elemento en forma de varilla muy alargada, dotado superiormente de un gancho de suspensión y que posee en toda su longitud múltiples orificios pasantes, distribuídos uniformemente a lo largo del elemento tubular, quedando introducidos en cada uno de dichos orificios pasantes un elemento de acondicionamiento y suspensión de la prenda de vestir, integrado por una varilla sensiblemente arqueada, dotada de un escalón intermedio con un brazo de poca longitud y recto, que es el que queda centrado con respecto a un orificio pasante del elemento de suspensión, quedando los extremos de dicho elemento ligeramente curvados hacia abajo. En el brazo horizontal de cada elemento de suspensión existen dos embuticiones adyacentes al tubo central de suspensión, con lo que se consigue el tope axial de los elementos de suspensión con medios muy simplificados.

15.

20.

25.

30. Resulta como característica peculiar de la presente percha o colgador múltiple, el carácter giratorio de cada uno



ENE. 1967

127364

- 3 -

de los elementos de suspensión de una prenda de vestir, sobre el orificio pasante correspondiente del elemento de suspensión, lo cual facilita el manejo de la percha.

Para su mejor comprensión, se adjunta a título de ejemplo unos dibujos explicativos de un colgador múltiple realizado de acuerdo con el presente Modelo de utilidad.

La figura 1 es una vista en perspectiva de una percha o colgador múltiple realizado de acuerdo con el presente Modelo.

La figura 2 es una vista en alzado frontal de uno de los elementos individuales de acondicionamiento y suspensión de una prenda de vestir.

La figura 3 representa un corte por el plano indicado A-A en la figura 2.

La figura 4 es una vista lateral que muestra uno de los elementos individuales de acondicionamiento y suspensión de una prenda de vestir.

Tal como se representa en las figuras, el colgador múltiple objeto del presente Modelo de utilidad comporta un elemento central único -1- de forma alargada y realizado preferentemente por una varilla o tubo de poco diámetro, dotado de un gancho superior de suspensión -2- y poseedor de múltiples orificios pasantes y distribuidos a lo largo del mismo, en cada uno de los cuales queda introducido un elemento de suspensión individual, integrado por una larga varilla -3-, figura 2, en la que es peculiar la existencia de un escalón intermedio constituido por dos zonas o brazos de unión -4- y -5- y un brazo central recto -6-, el cual queda introducido en el orificio correspondiente -7- del elemento de suspensión -1-, con carácter centrado.

La inmovilización de cada uno de los elementos individuales -3- con respecto al elemento central -1- se realiza por medio de las embuticiones -8- y -9-, figura 3, adyacentes



ENE 1967

- 4 -

127364

al respectivo orificio y practicadas en cada uno de los elementos -3-, lo cual proporciona los topes axiales a dicho elemento para evitar desplazamientos en uno u otro sentido.

Los extremos de cada uno de los elementos -3- presenta sendas terminaciones ligeramente arqueadas hacia abajo -10- y -11-, dotadas de topes elásticos -12- y -13-, destinados a la producción de las prendas de vestir dispuestas en el colgador.

Para la mejor función del colgador múltiple es característico el posible movimiento giratorio de cada uno de los elementos -3- alrededor del eje horizontal del brazo correspondiente -6-, lo cual facilita la disposición y extracción de las prendas de cada uno de los elementos individuales.

Todo cuanto no afecte, altere, cambie o modifique la esencia del colgador descrito, será variable a los efectos del actual Modelo.

N O T A.

Se reivindica como objeto de este registro por Modelo de utilidad:

1.- Colgador múltiple, caracterizado por comportar un elemento de soporte alargado de estructura tubular, dotado de múltiples orificios transversales pasantes distribuidos a distancias uniformes y destinados a recibir, cada uno de ellos, un elemento de suspensión individual de forma general arqueada y dotado de una zona recta e intermedia que queda centrada en el orificio del elemento tubular principal, el cual está dotado en su parte alta de un gancho de suspensión.

2.- Colgador múltiple, según la reivindicación anterior, caracterizado porque cada uno de los elementos individuales de acondicionamiento y suspensión de prendas de vestir posee en su zona central dos brazos dirigidos hacia arriba, que



ENE. 1967

- 5 -

127364

se unen a una zona recta y horizontal, la cual queda insertada en uno de los orificios del elemento principal de soporte, poseyendo sendas embuticiones adyacentes a dicho elemento central para evitar los desplazamientos axiales de cada elemento individual de acondicionamiento de las prendas, el cual es giratorio sobre el eje de dicho tramo recto horizontal.

Sean cuales fueren las circunstancias que concurren en la esencialidad del Modelo de utilidad, definido en las anteriores reivindicaciones, cuyo objeto es:

10. 3.- "COLGADOR MULTIPLE".

Consta la presente memoria de cinco hojas foliadas, mecanografiadas por una sola cara y de los dibujos unidos a la misma.

Barcelona, 10 ENE 1967

15. P.A. de D. Luis TORRES León,

127364

HOJA ÚNICA

D. LUIS TORRES LEÓN

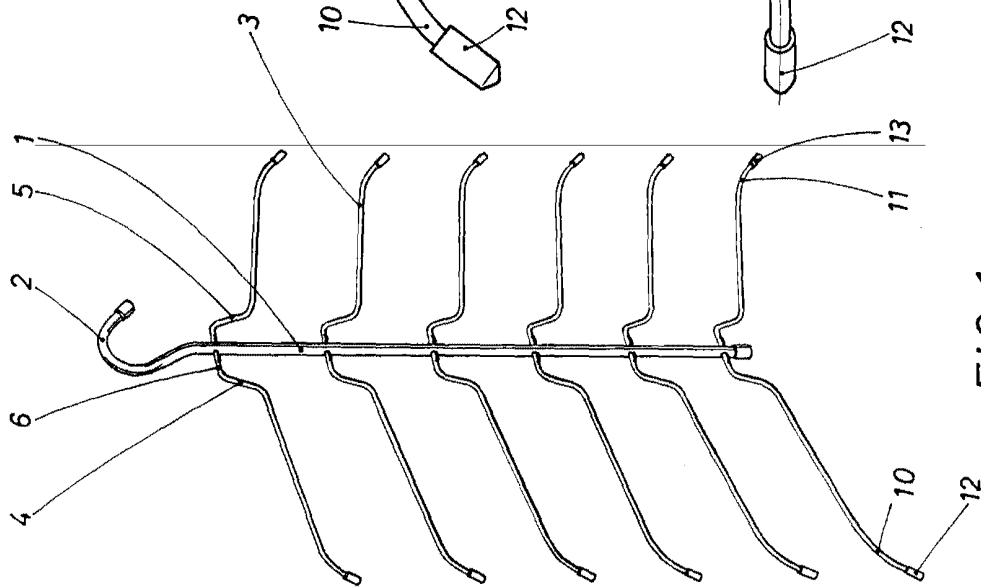
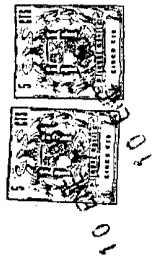

FIG. 1

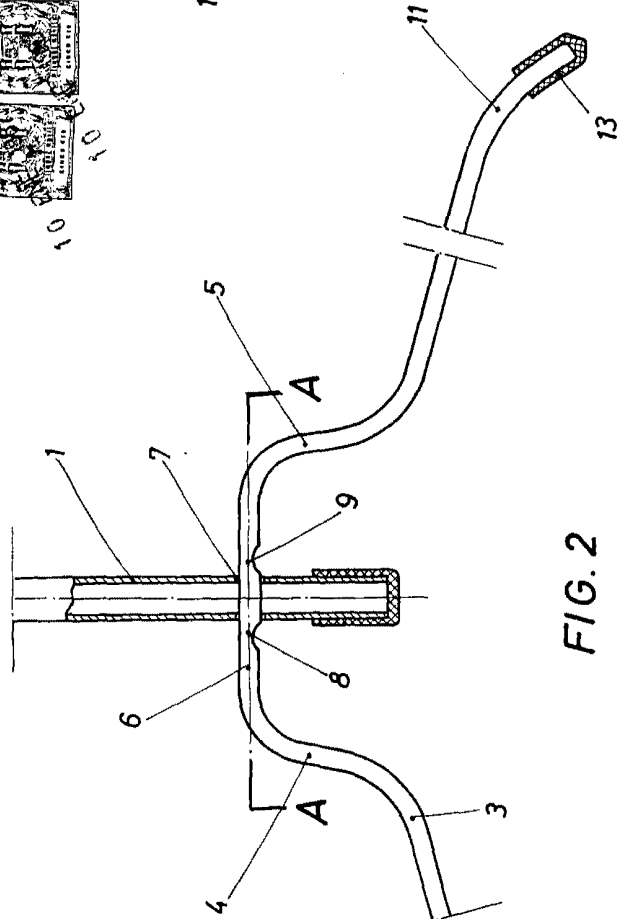

FIG. 2

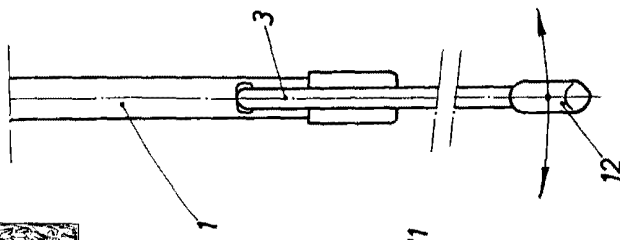

FIG. 4

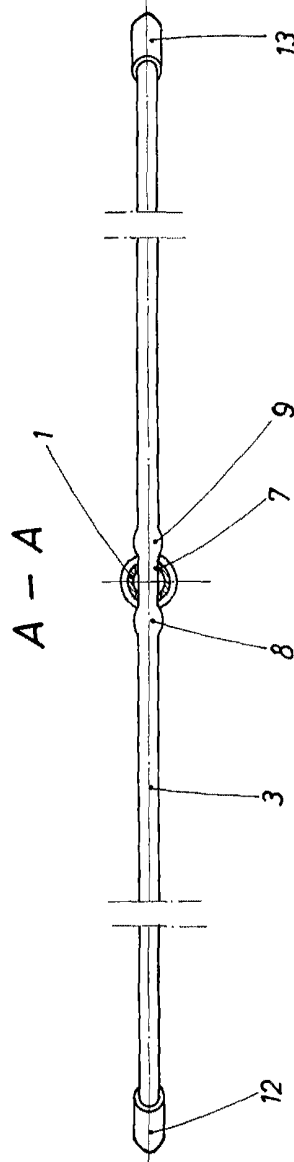

FIG. 3

BARCELONA, 10 DE ABRIL DE 1957

P. A.

*[Handwritten signature]*

ESCALA VARIABLE