



27345

MODELO DE UTILIDAD QUE POR VEINTE AÑOS SE SOLICITA EN ESPAÑA A FAVOR DE D. JULIO PEREZ RUBIO, DE NACIONALIDAD ESPAÑOLA, DOMICILIADO EN MADRID, CALLE, K, POR: "BROCA PLANA PARA MAQUINAS TORNEADORAS".

MEMORIA

Como su enunciado indica, consiste la presente invención, según se describe en la Memoria y Plano que se acompañan, en una broca plana - para máquinas torneadoras.

5

Todas las brocas existentes son cilíndricas y por lo tanto no adaptables a los puntos giratorios mixtos, para los que es utilizable la -

107245

3.-



40 Descri tas las características de esta inven-
ción se hace constar que los tamaños en que se -
construyan estas brocas de las que se reivindica
la forma, podrán ser variables, ya que natural-
mente el tamaño y grosor está supeditado al punto
y estos puntos tienen una escala para taladros -
45 mayores o menores, por lo que los puntos nuevos -
por los que se demanda protección consisten en -
las siguientes

REIVINDICACIONES

50 1ª.- "Broca plana para máquinas torneadoras"
de apliación, en variedad de tamaños y grosor -
para puntos giratorios mixtos caracterizada por
consistir esencialmente en un cuerpo plano de -
configuración poligonal, a modo de pentágono,
que su vértice es la broca propiamente dicha y en
55 la base opuesta a este vértice tiene una acanala-
dura interior roscada para su adaptación al cuer-
po del cono giratorio.

2ª.- "BROCA PLANA PARA MAQUINAS TORNEADORAS"

La presente Memoria consta de TRES HOJAS -
mecanografiadas a doble espacio, por una sola -
cara, de CINCUENTA Y OCHO LINEAS y UNA HOJA DE
PLANOS para su mejor comprensión.

Madrid, 1 de Febrero de 1.967,

P.A.

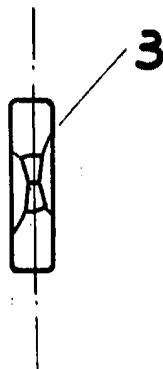
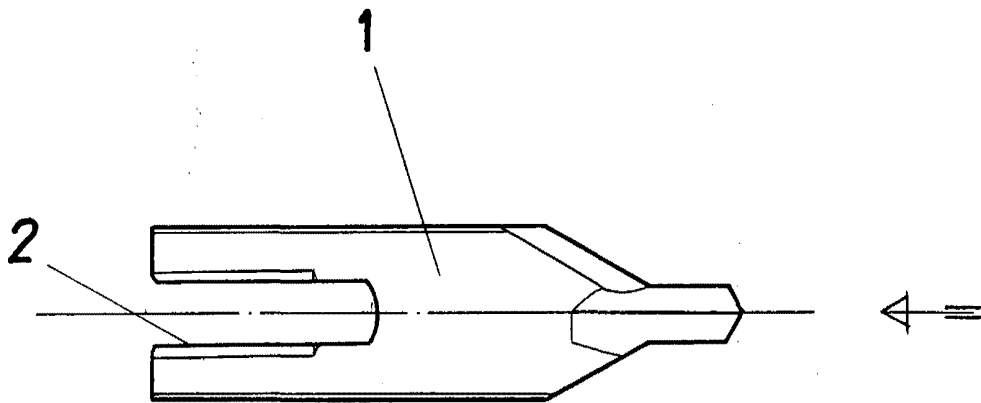

Escala variable

Madrid, Enero 1967