

6

AM/

127319



P A T E N T E D E I N V E N C I O N

a favor de

Don TEODORO BENAVENT, - domiciliado en R E U S

por:

"Perfeccionamientos en los mecheros de vapor de bencina"

---:---:---:---:---:---:---:---:---:---

M e m o r i a D e s c r i p t i v a .

Esta patente se refiere a los mecheros o quemadores de vapor de bencina para estufas u hornillos, y tiene por objeto ciertos perfeccionamientos introducidos en esta clase de mecheros para obtener el máximo aprovechamiento del poder calorífico de la bencina.

5

Consiste esencialmente la invención en disponer la estructura del mechero de manera que forme una doble cámara de vaporización calentada por el mismo calor de la llama transmi-



1932

127319

- 2 -

10 tido por conducción de la masa metálica del mechero. La benci-
na llega a cierta presión a la primera cámara y se vaporiza
saliendo el vapor por una boquilla regulada por una válvula
de aguja y pasando a la segunda cámara en la que al recalen-
tarse se acaba de vaporizar. De esta segunda cámara sale el
15 vapor de bencina exento por completo de vesículas de bencina
sin vaporizar y penetra mezclado con aire del modo usual, en
el quemador dando así la bencina al inflamarse su máximo ren-
dimiento calorífico.

El interior de la primera cámara así como el tubo ad-
20 yacente a la misma por el que llega la bencina a presión, se
rellena de un filtro o empaquetadura formada de amianto y te-
la metálica o alambre, que impide se aglomere en este conducto
una cantidad excesiva de bencina.

En el plano adjunto se representa como ejemplo un me-
25 chero de vapor de bencina para hornillo, dispuesto con los per-
feccionamientos objeto de esta patente.

Las figuras 1 y 2 muestran el mechero respectivamente
en corte vertical, y visto por encima.

Comprende el mechero puesto como ejemplo, un cuerpo tu-
30 bular metálico, construido de tubo, plancha embutida, o metal
fundido, que forma una corona -1- con hendiduras -2- en su
parte superior para producir la llama y presenta en un punto
de su zona interior un tubo de entrada -3- por el cual pene-
tra la mezcla inflamable repartiéndose por ambas mitades de
35 la corona.

En un punto diametralmente opuesto al de arranque de
este tubo -3-, presenta la corona -1- un manguito -4- en el
cual enchufa un cuerpo cilindrico hueco, que forma las dos cá-
maras de vaporización -7-8-.



1932

- 3 -

127319

40 En el ejemplo de construcción representado en el plano, esta doble cámara está formada por dos cuerpos cilindricos huecos -5- -6- empalmados a rosca entre los cuales hay la boquilla cónica -9- cuyo paso se regula por la aguja cónica -11- roscada en el tapón -10- con prensa estopas -12-.

45 En su parte inferior presenta dicho cuerpo -5- un ramal -13- al cual está conectado un tubo -14- por el que llega a la cámara -7- la bencina, a cierta presión obtenida por des-nivel o por una bomba o inyector.

50 El cuerpo cilindrico -6- que forma la segunda cámara de vaporización -8-, característica principal de este hornillo perfeccionado, está cerrado en su extremidad libre, por una boquilla cónica -15-, Esta boquilla extrema -15- se situa a distancia conveniente de la embocadura del tubo -3- dejando entre este y aquella una abertura anular por la cual, como en
55 un mechero Bunsen, penetra en el tubo -3- arrastrado por el ohorro de vapor de bencina, el aire exterior en proporción conveniente, para que la mezcla dé una llama de máximo poder calorífico.

60 Esta abertura anular para la entrada de aire, puede regularse con bastante precisión, deslizando el cuerpo tubular -6- -5- en uno u otro sentido a lo largo del manguito envolvente -4- en que está enchufado. A este efecto ambas partes unidas por enchufe están ajustadas entre sí a rozamiento suave y dicho manguito envoltente -4- tiene en su parte inferior una
65 hendidura corredera -16- que dá paso al arranque del tubo de llegada de bencina -14- y sirve de guia al cuerpo tubular deslizable -6- -5-.

El interior de la primera cámara -7-, así como, el del



127319

- 4 -

70 tubo de llegada de bencina -14-, están rellenos de una empaquetadura de amianto y alambres, formadas la de la cámara de un arrollamiento de capas superpuestas de fina tela metálica y de amianto y la del tubo por un alambre recubierto con un arrollamiento de cordel de amianto.

75 La bencina se hace llegar por el tubo -14- al mechero, a una presión moderada obtenida, ya sea conectando el mechero con un depósito de bencina situado a unos 50 cm. mas alto, ya inyectando la bencina por medio de una bomba que dé aproximadamente la presión que corresponda a esta altura, y para poner en funcionamiento el mechero se calienta inicialmente el tubo
80 -4- inflamando para ello una pequeña cantidad de alcohol contenida en una cazoleta suspendida del mechero con lo cual el calor se transmite a las cámaras -5-y -6- vaporizando la bencina contenida en ellas.

N O T A

85 Se reivindica como objeto de esta patente:

1) En los mecheros de vapor de bencina para hornillos o estufas, el perfeccionamiento que consiste en disponer el cuerpo del mechero de manera que forme dos cámaras de vaporización, que comunican entre si de manera que la bencina se vaporiza en la primera cámara y pasa a la segunda en la cual el vapor de bencina se recalienta y acaba de vaporizarse, antes
90 de mezclarse con el aire e inflamarse.

2) En los mecheros de vapor de bencina consignados en la reivindicación anterior la disposición entre las dos cámaras de vaporización de una abertura o boquilla, cuya sección se
95 regula por una válvula de aguja para abrir o cerrar el paso de bencina y regular la llama.



1932

127319

- 5 -

3) Perfeccionamientos en los mecheros de vapor de
100 bencina.

Barcelona 9 de julio de 1932.

P. A.

Antoni Llorens



FIG. 1.

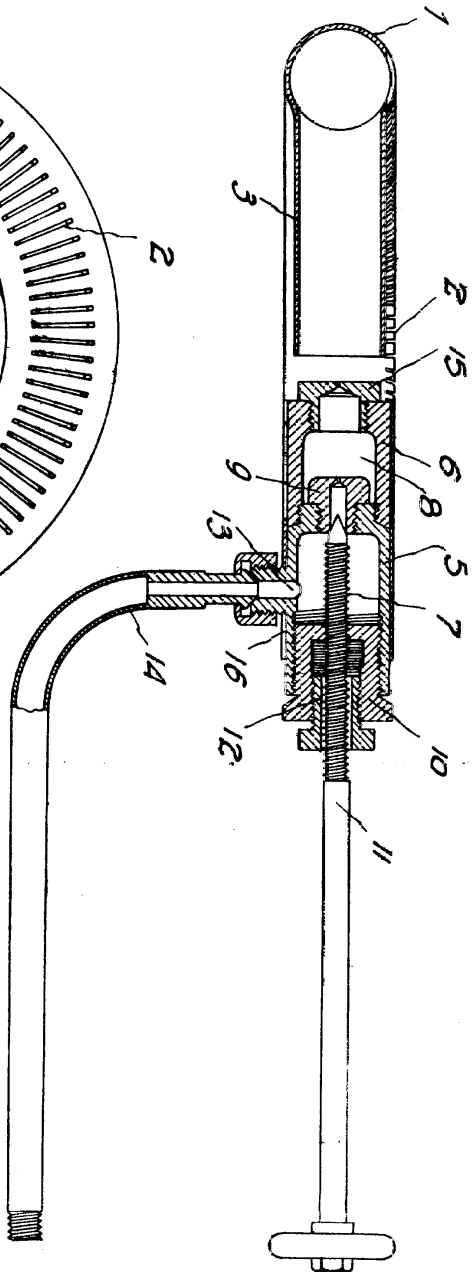
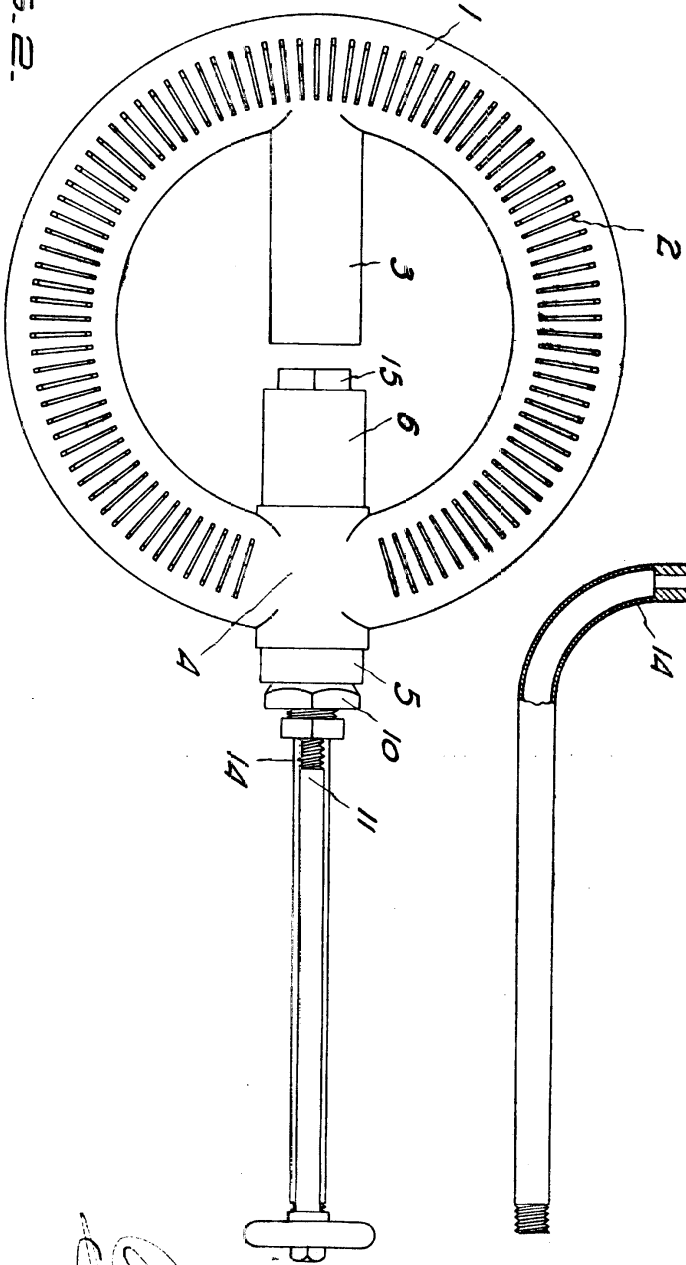

FIG. 2.



Teodoro Benavent
12