



127280

M O D E L O
D E
U T I L I D A D

por "UN VOLANTE DE DIRECCION PERFECCIONADO PARA VEHICULOS AUTOMOVILES", a favor de DON ANTONIO MASSO TALLADA, de nacionalidad española, domiciliado en BARCELONA, Europa, 179-42. 22.

= . =

MEMORIA DESCRIPTIVA

El presente modelo de utilidad se refiere a un volante de dirección perfeccionado para vehículos automóviles.

52 Mas concretamente, en la invención se ha ideado un volante de dirección especialmente destinado para vehículos automóviles de cualquier tipo el cual presenta la novedad esencial de comprender incorporado un ventilador para renovación del aire ambiente en el interior de la cabina del vehículo, habiendose previsto también, un perfumador de ambiente, integrado por un dispositivo pulverizador, cuya



boquilla opera sensiblemente en el centro de las aspas del ventilador, coadyuvando la acción de éstas a la pulverización uniforme del líquido.

5. El ventilador se alimenta de la propia batería del vehículo, y se encuentra situado en el centro del volante de dirección, en una depresión adecuada que evita que sus aspas puedan molestar al conductor.

10. El ventilador citado, está montado en una rótula que permita la conveniente orientación, del mismo para ejercer su acción en una dirección determinada.

Con el fin de facilitar la explicación, se acompaña a la presente memoria descriptiva de una lámina de dibujos en la que se ha representado un caso de realización que se cita a título de ejemplo.

15. En los dibujos:

20. La figura única es una sección esquemática y convencional del volante de dirección, en el que se aprecia un volante de dirección -1-, en cuya zona central se ha previsto un ventilador -2-, montado sobre rótula orientable,

En posición retrasada a las aspas del ventilador se halla dispuesto un frasco -3-, cuya mecha -4- suministra el producto a pulverizar, que sale al exterior a través del frente protector perforado -5-.



El modelo, dentro de su esencialidad, puede ser llevado a la práctica en otras formas de realización que difieran en detalle de la indicada a título de ejemplo en la descripción y a las cuales alcanzará igualmente la protección que se recaba. Podrá, pues, construirse en cualquier forma y tamaño, con los materiales más adecuados, por quedar todo ello comprendido en el espíritu de las reivindicaciones.

= . =



N O T A

Descrito el objeto y utilidad de la presente invención, lo que se declara como no divulgado ni practicado en España, comprende las siguientes reivindicaciones.

5. 1. Un volante de dirección perfeccionado para vehículos automóviles, caracterizado esencialmente por el hecho de comprender su zona central en depresión, apta para comportar un ventilador siendo este ventilador alimentado por la propia batería del vehículo, y presentando en posición enfrentada a sus aspas, la boquilla de un dispositivo pulverizador perfumador de ambiente, quedando todo este conjunto convenientemente cubierto por una tapa perforada de protección orientable.
- 10.

2. Un volante de dirección perfeccionado para vehículos automóviles.

15. Según se describe y reivindica en la presente memoria descriptiva, que conta de 4 páginas foliadas y escritas a máquina por una sola cara, y acompañadas de una lámina de dibujos.

Madrid, a 28 ENE. 1967

PA. JAIME ISERN

1
Dn. Antonio Massó Tallada

Hoja única

127230

28 ENE

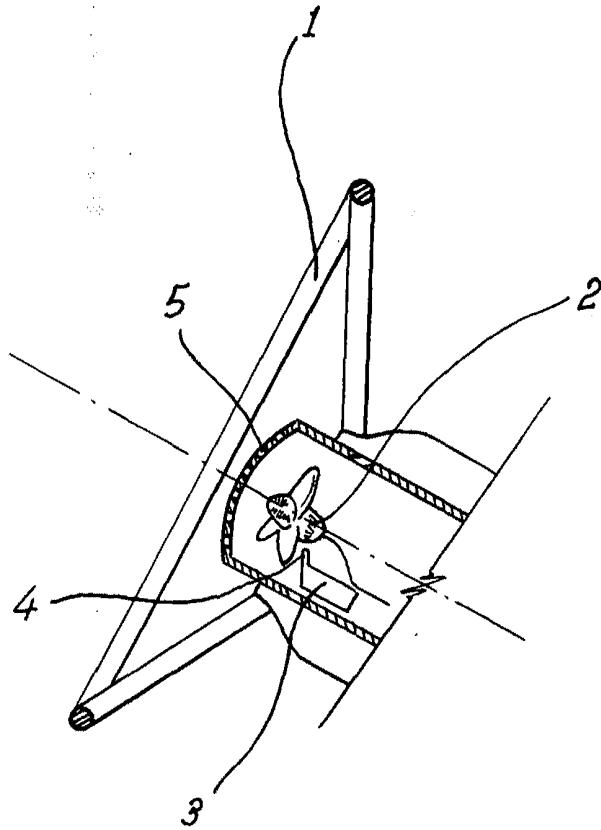

Madrid, 28 ENE. 1967

Jaime Isern

P.P.