

127278

28



M O D E L O
D E
U T I L I D A D

por "VALVULA PERFECCIONADA PARA CISTERNA DE INODOROS", a fa-
vor de la razón social española PLASTICOS TA-TAY, S.A., domi-
ciliada en BARCELONA, calle Gomis, 30 y 32.

= . =

MEMORIA DESCRIPTIVA

El presente modelo de utilidad se refiere a una vál-
vula perfeccionada para cisterna de inodoros.

Más concretamente, en la invención se ha ideado una
válvula especialmente destinada para cisternas, en la cual
5. se ha eliminado la varilla metálica que actualmente se utili-



za en las cisternas conocidas, y en cuyo extremo se sujeta la boya flotadora, cuya regulación se obtenía precisamente por deformación de dicha varilla.

5. En el modelo objeto de la presente memoria, se substituye la citada varilla metálica por un sistema rígido de varilla moldeada en material preferentemente plástico, que comprende un dispositivo regulador del paso de entrada de agua.

10. Por otra parte, a fin de que el conjunto de la cisterna no sufra desplazamientos al tirar de la cuerda o cadena que levanta la boya, se ha ideado un sistema especial de guía para la palanca de accionado.

15. Con el fin de facilitar la explicación, se acompaña a la presente memoria descriptiva de una lámina de dibujos en la que se ha representado un caso de realización que se cita a título de ejemplo.

En los dibujos:

La figura 1, representa una sección longitudinal en alzado del conjunto de la válvula.

20. La figura 2, muestra una vista en planta del mismo, según figura anterior.

25. La figura 3, manifiesta una vista en planta de la cisterna, en la que se aprecia la ubicación del sistema rígido de varilla moldeada portador de la válvula, y de la palanca.

127-78

28



La figura 4, es un detalle en perspectiva de la guía de la antedicha palanca.

5. Haciendo referencia a las figuras, se aprecia en su realización, una varilla rígida de material moldeado (1), portadora en su extremo libre de la boya o flotador (2), mientras que su extremo opuesto está articulado en (3), al cuerpo de válvula (4), fijado en la pared de la cisterna (5).

10. La varilla rígida (1), comprende un tornillo (6), fijado por medio de contraturca (7), y cuyo extremo opera contra el émbolo (8), el cual a su vez acciona la membrana elástica (9), que es la que actúa de válvula propiamente dicha, obturando en su posición abombada la embocadura (10), del conducto de admisión de agua.

15. En la posición de reposo de la membrana (9), se constituye un paso entre la embocadura (10) y el frente de dicha membrana, que permite la entrada de líquido hacia el interior de la cisterna, a través del paso (11).

20. Para que el conjunto de la cisterna no sufra desplazamientos al ejercer tracción de la cuerda o cadena que levanta la campana o dispositivo de descarga, (12), se ha ideado el sistema de que la palanca (13), quede guiada por mediación de la escuadra (14), provista de ventana (15), cuya escuadra está solidarizada al tabique de la cisterna.

25. El modelo, dentro de su esencialidad, puede ser llevado a la práctica en otras formas de realización que difieran

28 ENE



en detalle de la indicada a título de ejemplo en la descripción y a las cuales alcanzará igualmente la protección que se recaba. Podrá, pues, construirse en cualquier forma y tamaño, con los materiales más adecuados por quedar todo ello comprendido en el espíritu de las reivindicaciones.

5.

= . =

N O T A

Descrito el objeto y utilidad de la presente invención, lo que se declara como no divulgado ni practicado en España, comprende las siguientes reivindicaciones.

10. 1.- Válvula perfeccionada para cisterna de inodoros, caracterizada esencialmente por el hecho de comprender una varilla de material moldeado rígido, que presenta en su extremo libre la boya flotadora, mientras que el extremo opuesto está articulado al cuerpo de válvula, fijo en la pared de la cisterna, comportando este extremo un tornillo longitudinal regulable, el cual actúa sobre un émbolo coaxial desplazable longitudinalmente en una guía del cuerpo de la válvula, accionando la cabeza del émbolo a una membrana elástica enfren-
- 15.

28



tada a la boquilla de admisión, y a la cual obtura en su posición convexa, mientras que en su posición de reposo constituye un paso de entrada para el agua hacia el interior de la cisterna.

5. 2.- Válvula, según la anterior reivindicación, en la que se ha previsto un sistema que evita el desplazamiento de los conjuntos de palanca y varilla con boya flotadora y válvula automática de llenado y vaciado de cisterna, cuyo sistema consiste en una escuadra solidaria a la pared de la cisterna y provista en su lateral libre de una ventana para paso y guía de la palanca de accionado del dispositivo de descarga.
- 10.

3.- Válvula perfeccionada para cisterna de inodoros.

- Según se describe y reivindica en la presente memoria descriptiva que consta de cinco hojas, foliadas y escritas a máquina por una sola de sus caras, acompañadas por una lámina de dibujos.
- 15.

Madrid, a 28 ENERO 1937

p.a.

JAIMÉ IBERN

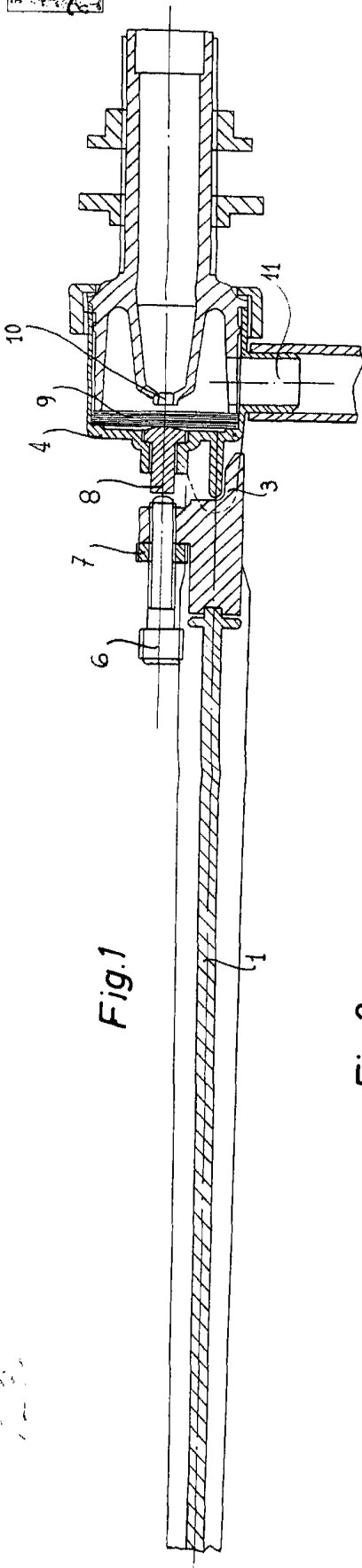
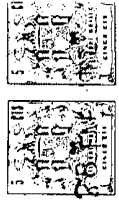

Fig. 1

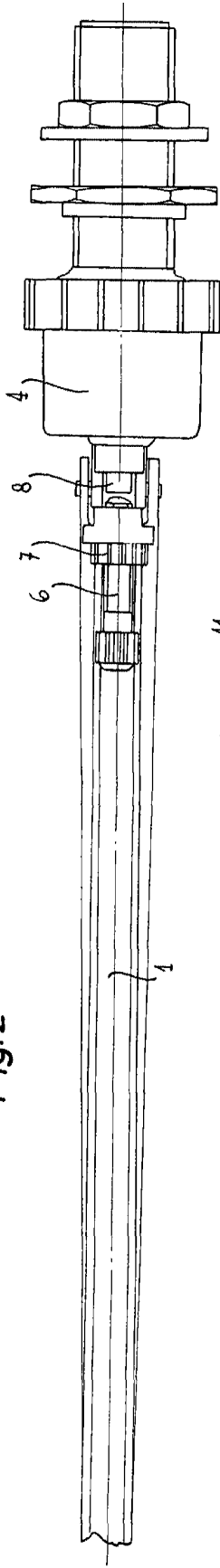

Fig. 2

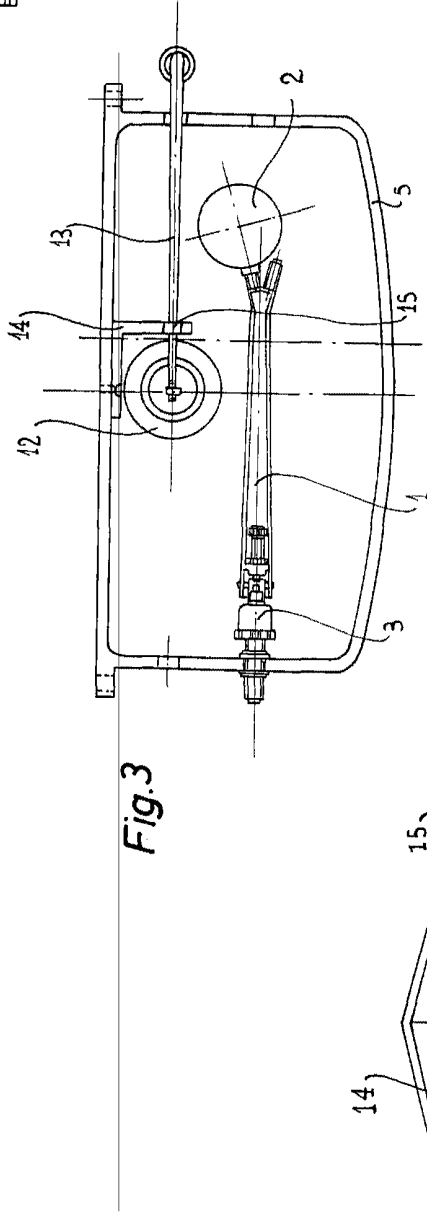

Fig. 3

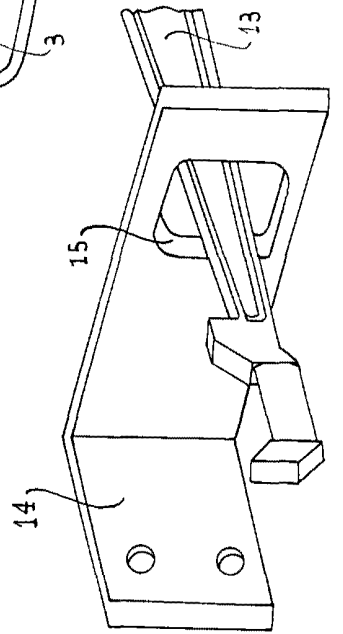

Fig. 4

Madrid, 28 de Julio de 1954
Jaime Izerra
P.P.P.