



127277

M O D E L O
D E
U T I L I D A D

por "CAJA ENVASE PERFECCIONADA", a favor de la firma española
HENKEL IBERICA, S.A., domiciliada en la calle de Córcega, nº
480-492, BARCELONA.

== . ==

MEMORIA DESCRIPTIVA

El presente modelo, se refiere a una caja envase perfeccionada, de las empleadas para la venta de productos envasados, dotada de una o varias etiquetas desprendibles.

5. A tal efecto, se imprime en las dos aletas superiores que cierran la caja envase, unas inscripciones adecuadas, dispuestas en unos recuadros respunteados, que pueden arrancarse



fácilmente, para su devolución a la casa productora, a efectos de control de expedición.

5. Con el fin de facilitar la explicación, se acompaña a la presente memoria, de una lámina de dibujos en la que se ha representado un caso de realización, que se cita a título de ejemplo.

10. En el dibujo, la figura única, muestra en perspectiva, una de estas cajas perfeccionadas, viéndose a las dos ramas o aletas que tapan la boca superior, entreabiertas, observándose los dos recuadros respunteados o simplemente distinguidos por una coloración de fondo.

15. En la figura, se ha representado por 1, a la caja envase; por 2, a la tapa exterior; por 3, a la tapa interna; por 4, al recuadro distintivo impreso sobre un borde de la tapa 2, y por 5, al coincidente recuadro, impreso junto al pliegue de la tapa interior 3.

20. El modelo, dentro de su esencialidad, puede ser llevado a la práctica, en otras formas de realización que difieran en detalle de la indicada a título de ejemplo en la descripción. Podrá, pues, fabricarse en cualquier forma y tamaño, con los materiales más adecuados, por quedar todo ello comprendido en el espíritu de las reivindicaciones.



N O T A

Descrito el objeto de la invención, lo que se declara como nuevo y no divulgado en España, comprende las reivindicaciones siguientes:

5. 1.- Caja envase perfeccionada de las utilizadas preferentemente para la venta de productos para uso doméstico, esencialmente caracterizada, por presentar un limitado recuadro impreso, junto al borde de su aleta de cierre externa; por presentar otro recuadro impreso, junto a la línea de pliegue de su aleta de cierre interna; por presentar su recuadro
10. impreso superior, sus contornos pespunteados para facilitar su rasgado; y por presentar estos recuadros, una superposición coincidente.

2.- Caja envase perfeccionada.

15. Según se describe y reivindica en la presente memoria descriptiva que consta de tres hojas, foliadas y escritas a máquina por una sola de sus caras, acompañadas de una lámina de dibujos.

Madrid. a 28 de Mayo de 1951

P.a.

JAIME ISERN

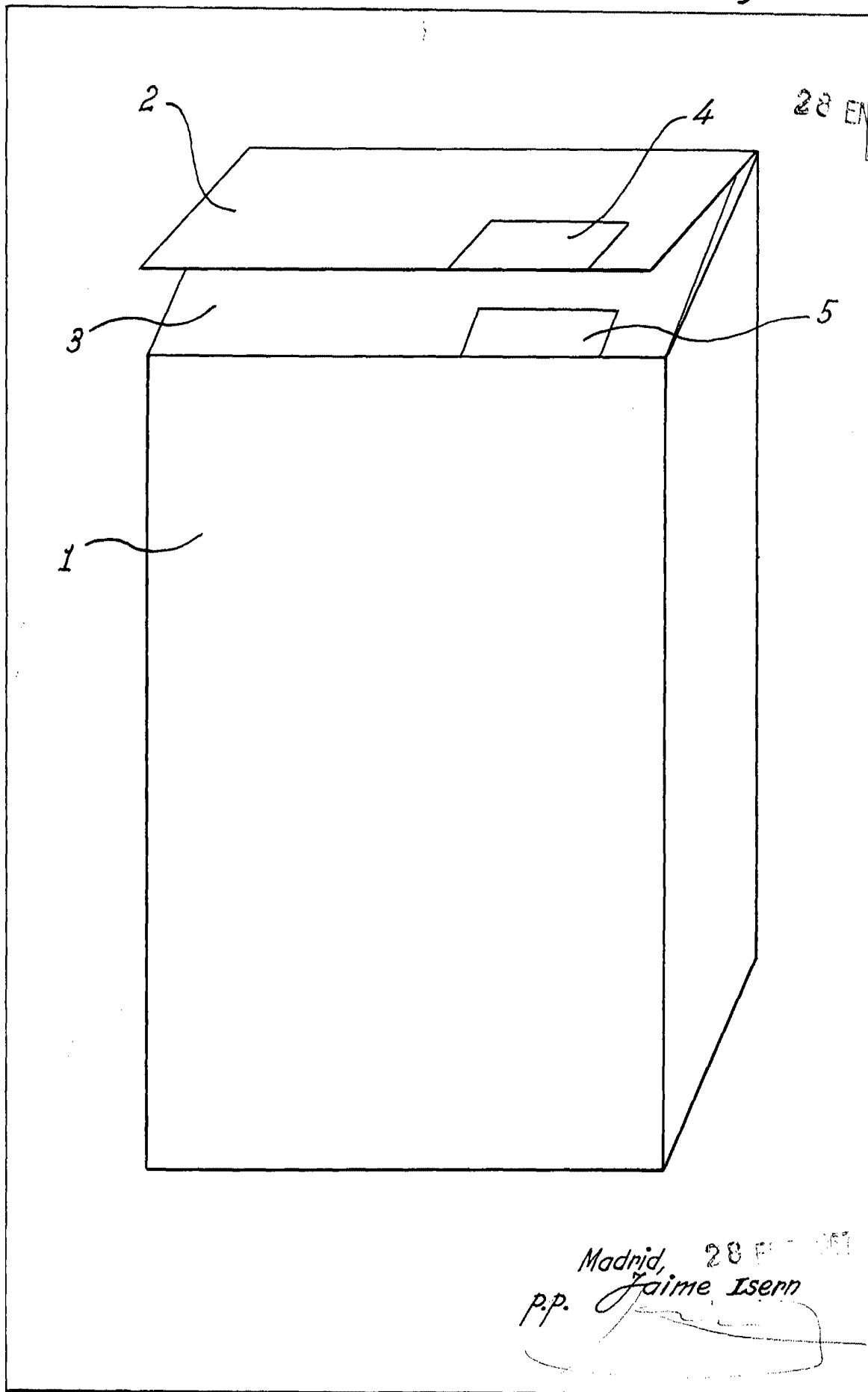

Madrid, 28 FEB 1951
p.p. Jaime Iserrn