

127213

25



127213

MEMORIA DESCRIPTIVA
DE UNA PATENTE DE MODELO DE UTILIDAD POR VEINTE AÑOS EN ESPAÑA
A FAVOR DE DON JAIME FORTUNY PALOU, DE NACIONALIDAD ESPAÑOLA,
RESIDENTE EN BARCELONA, Orden nº 103.

sobre

INDICADOR DE RUTAS PARA VEHICULOS AUTOMOVILES.



127213

Se refiere al presente Modelo de Utilidad a un nuevo accesorio para vehículos automóviles, consistente en un indicador de rutas, que resulta ser un objeto sumamente apto para su utilización con fines turísticos-publicitarios.

- 5.- En efecto, cuando el usuario de un vehículo está haciendo una determinada ruta, son numerosas las ocasiones en que precisa tener la misma a la vista, con el fin de encontrar un punto característico en ella, como pudiera ser una determinada población, una estación de servicio, etc. Actualmente, cuando sucede esta coyuntura dicho usuario tiene que recurrir al consabido mapa que por lo general adopta unas dimensiones considerables y por consiguiente, en caso de no llevar ningún acompañante, el conductor se ve obligado a parar para hacer la mentada consulta.

- 10.- Este Modelo de Utilidad solventa totalmente dicho problema ya que su finalidad esencial es la de mantener siempre a la vista del conjunto del vehículo una determinada ruta, concretamente la que esté realizando, para que éste pueda en cualquier ocasión visualizar la misma y hacer en ella todos los objetos de consulta que se le planteen.

- 15.- En esencia, va dotado el presente modelo de una caja en la que dos tabiques intermedios transversales determinan sendos alojamientos extremos para situación de otros tantos carretes, susceptibles de accionar por sujeción de los correspondientes extremos, una lámina o bucle continuo en el que van impresas además de una serie de rutas, motivos publicitarios o alegóricos de cualquier finalidad; asomando la zona correspondiente de dicho bucle por una ventana transparente de una tapa frontal de dicha caja.

- 20.- Por otra parte, la disposición de los carretes es muy simple ya que constan solamente de un eje con una ruedecilla extrema montada a una cierta distancia de uno de los extremos de dicho eje, con el fin de que el extremo más corto repose en un encaje del borde de la caja, mientras que el otro extremo se aloje en un orifi-



1957 27-13

cio previsto en una aleta en forma de sector circular existente en el borde opuesto de aquella.

5.- Completa el conjunto del presente indicador de rutas, dos aberturas laterales de la tapa del conjunto por las que son susceptible de asomar las ruedecillas extremas de los carretes, con el fin de que su accionamiento permita el avance o retroceso de la lámina o bucle portador de las diferentes rutas. Se completa ello también con un dispositivo de enganche de la caja, en el vehículo que pudiera ser una capa de adhesivo, o un bloque imantado, o cualquier otro 10.- medio de fácil sustentación en aquél.

Para su mejor comprensión y mayor facilidad en las descripciones, nos vamos a referir a continuación a un dibujo que se adjunta a la presente memoria y que, a título de ejemplo explicativo, no limitativo, representa un indicador de rutas para vehículos automóvil 15.- realizado de acuerdo con el presente modelo.

En dicho dibujo, La Figura 1ª., es una vista en perspectiva del indicador de rutas en cuestión, dispuesto para entrar en servicio.

La Figura 2ª., muestra a su vez otra perspectiva del mismo indicador de rutas, totalmente despiezado. 20.-

La Figura 3ª., representa una sección longitudinal completa del propio indicador de rutas, según un plano longitudinal medio de corte del mismo.

Según tales figuras, el indicador de rutas para vehículos automóviles objeto del presente modelo, está constituido por una caja 25.- -1-, de configuración rectangular, dotado de sendos tabiques intermedios transversales -2 y 3- de anchura ligeramente superior a la de la propia caja, cuyos tabiques determinan en los extremos superior e inferior de ésta sendos alojamientos -4 y 5- en donde se disponen unos carretes para arrastre de una tira laminar continua -6- en 30.- la que van impresas distintas rutas -7- así como otros motivos publicitarios cualesquiera -8-.

127213



5.- Cada uno de los precitados carretes consta de un eje -9- que cerca de uno de sus extremos lleva montada una ruedecilla -10-, de forma tal que el extremo más corto de dicho eje -9- apoya en un encaje semicircular -11- de uno de los bordes de la caja, mientras que el extremo opuesto del propio eje se aloja en un orificio -12- existente en el borde opuesto de la misma caja -1- cubierto por una aleta -13- a modo de sector circular.

10.- El conjunto así descrito es susceptible de alojarse con ligera presión en una tapa -14- la cual es portadora de una ventana frontal -15- de constitución transparente, que permite la visualización de la lámina o bucle continuo -6-, existiendo junto a esta abertura dos ranuras laterales -16 y 17- por donde asoman las correspondientes ruedecillas -10 y 10a- de los ejes -9 y 9a-, con misiones de avance y retroceso de la lámina -6- respectivamente.

15.- Todo ello quedará complementado además con un bloque -18- situado en la superficie trasera de la caja -1-, cuyo bloque tiene por misión la sustentación del conjunto en el vehículo automóvil, pudiendo ser a tal efecto de naturaleza adhesiva, imantada, o cualquier otra apropiada.

20.- Conviene asimismo citar el hecho de que la anchura de los tabiques -2 y 3- es superior a la de la caja -1-, con el fin de que éstos actúen contra la lámina continua -6- manteniéndola en posición cercana a la ventana transparente, para una mejor visualización de ella.

25.- Todo cuanto no afecte, altere, cambie o modifique la esencia del indicador de rutas para automóviles descrito, será variable a los efectos del actual Modelo.

N O T A

30.- En resumen, la presente solicitud recaerá sobre las siguientes reivindicaciones:

1a.- Indicador de rutas para vehículos automóviles, caracterizado esencialmente por estar constituido por una caja, en la que sendos tabiques transversales intermedios determinan los alo-

127213



357

-5-

jamientos extremos para otros tantos carretes que accionan en avance y retroceso respectivamente una lámina continua sobre la que van impresas las rutas y motivos publicitarios adecuados, siendo los elementos de accionamiento de dichos carretes unas ruedecilla extremas que asoman al exterior por ranuras laterales de la cara frontal de una tapa de dicha caja, la cual es portadora a su vez de una ventana por la que pueden visualizarse las distintas rutas de la precitada lámina continua que queda cercana a dicha abertura por efecto de los antedichos tabiques transversales de la caja del conjunto, la cual lleva por su cara trasera medios para su sustentación en el vehículo.

2ª.- INDICADOR DE RUTAS PARA VEHICULOS AUTOMOVILES.

Según se describe en la presente memoria que consta de cinco hojas escritas a máquina por una sola cara y dibujos.

Madrid a 25 de enero de 1967

127213

fig.1

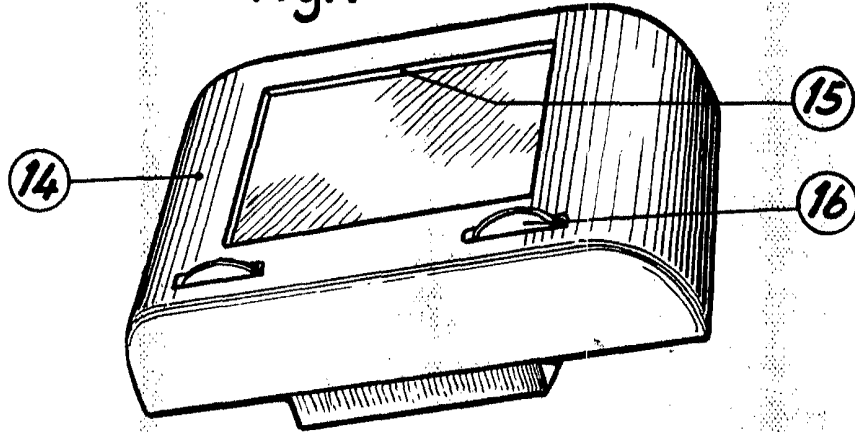

25 ENE

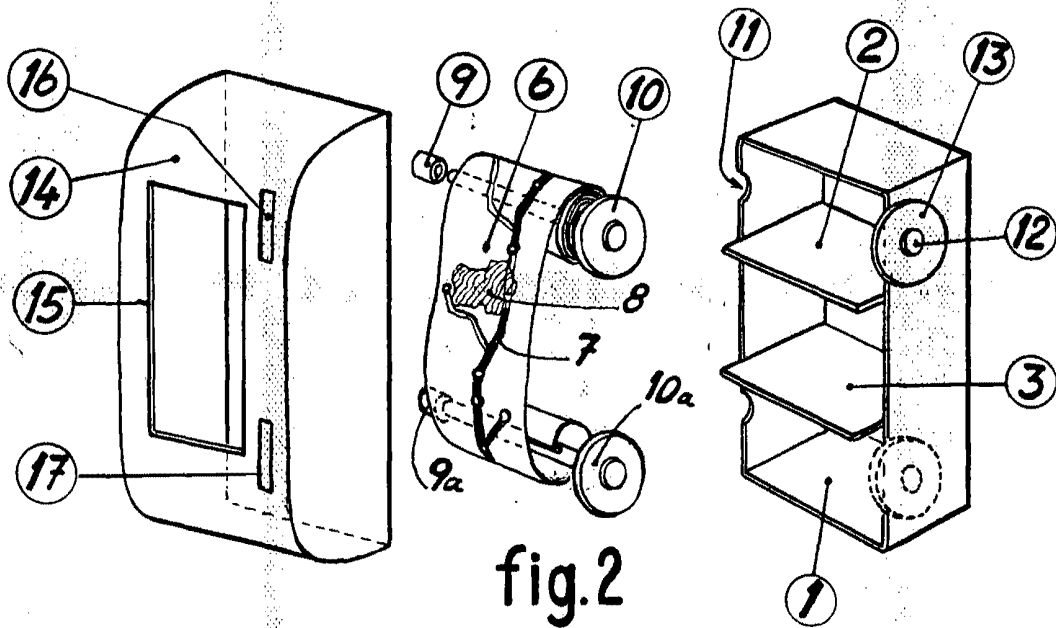

fig.2

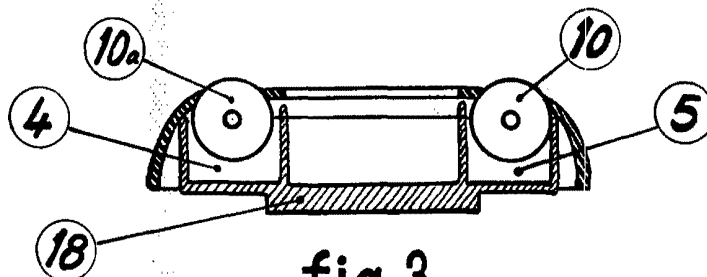

fig.3

Escala variable

25 ENE 1967

A handwritten signature or mark, possibly the name of the inventor, located at the bottom right of the page.