



12720

Memoria descriptiva que se acompaña á la solicitud de Patente de Introducción por DIEZ años á favor de A. M o n f o r t s , residente en M. Gladbach (Alemania), por "Una dobladora con regulamiento automático de la marcha del tejido", presentada en el Ministerio de Agricultura, Industria y Comercio.

El presente invento tiene por objeto una innovación en las dobladoras en las cuales la regulación de la marcha del tejido se obtiene no por el desplazamiento de barras de plegado sino por medio de pequeños rodillos de guía laterales accionados electromagnéticamente. Como la anchura del tejido varía entre límites estrechos á consecuencia de su tratamiento previo, y en particular á consecuencia de su paso á través de varillas tensoras y desecadoras, para tener en cuenta esta pequeña diferencia en la anchura del tejido se procede de manera que los pulsadores que actúan sobre los orillos del tejido y que inician por medios electromagnéticos la regulación automática de la posición de los pequeños rodillos-guías estén constituidos por un cuerpo único que puede efectuar movimientos pendulares alrededor de un eje vertical y que cierre el contacto eléctrico por uno ú otro lado de sus extremos según su posición, que se determina por la de los orillos del tejido que avanza, á fin de que el par correspondiente de los pequeños rodillos entre en acción y pueda regular la marcha del tejido.

En los dibujos adjuntos:

Las figs. 1 y 2 son dos vistas de una dobladora con el dispositivo mencionado más arriba para la regulación de la guía de los orillos.

La fig. 3 es una alzada de un ejemplo de ejecución de los rodillos que sirven para guiar los orillos.

Las figs. 4 y 5 son respectivamente una vista lateral y en planta de un ejemplo de realización del dispositivo pulsa-



dor que actúa sobre los orillos mientras que,

Las figs 6 y 7 son respectivamente una planta y una vista de frente del órgano que sirve para el contacto y como pulsador.

La fig. 8 es un esquema de conexiones.

30 9 es la tabla de doblado usual en la cual se montan las dos barras de plegado fijas 10.

Sobre estas barras de plegado ó sobre otro soporte adecuado se coloca el cuerpo fijo II que lleva por un lado el dispositivo
35 pulsador y por la otra parte el soporte de los pequeños rodillos-guías 12 y también los electroimanes 13. Se puede suponer que la actuación de los rodillos-guías y la acción de los electroimanes sobre éstos se conoce, pues el verdadero objeto de
40 este invento es el nuevo dispositivo que pulsa por sí mismo.

El cuerpo fijo 11 lleva una barra 24 a que se mueve en diferentes direcciones y cuyo extremo anterior 13a está ahorquillado. En esta horquillada oscila alrededor de 14 un péndulo 16, llevando un peso compensador 15 de posición regulable y que puede ser cóncavo lo mismo que la barra 24a. El extremo inferior de la barra pendular está acodado, y en su parte vertical puede oscilar fácilmente alrededor del centro de
45 su longitud un patín 17 de longitud apropiada en tanto que la parte horizontal 16a lleva una traviesa 18, de posición regulable, de material aislador. Esta traviesa lleva dos contactos 19, 20, en tanto que el patín está unido eléctricamente
50 á dos puntos de contacto 21, 22.

Según la fig. 8 la comunicación eléctrica es la siguiente:
El contacto 19 se une por un hilo a al electroimán 13 y por un hilo b por ejemplo al polo positivo de la fuente de corriente c. Está igualmente por el contacto 20 unido por un
60 hilo a' al segundo electroimán 13 y por un hilo b' al polo positivo de la fuente de corriente. El patín que resbala 17 que está unido metálicamente á la barra 16 y por ésta á la



65 24^a se une por el hilo d al polo negativo de la fuente de
corriente. El hilo que viene de los dos contactos 19,20, pue-
de introducirse en la barra 24a á través de la barra pendu-
lar hueca 16, para salir libremente de ésta manera que ya
70 no son necesarios hilos exteriores al lugar en que se encuen-
tran las partes móviles.

El funcionamiento del dispositivo es el siguiente:
Las piezas 24a,16, se colocan en la cabeza 23 de manera que
75 el péndulo esté suspendido verticalmente cuando el ancho del
tejido es el menor. Si los dos orillos x é y del tejido des-
cien~~en~~ recubriéndose exactamente, pesan ambos uniformemente
por el patín 17, lo que hace que los dos puntos de contacto
80 19-21 y 20-22 queden abiertos. Por el contrario, si el orillo
x por ejemplo, se desplaza con relación al orillo y, en el sen-
tido indicado en la fig. 6, ello hace girar el patín 17 alre-
dedor de 16, lo que tiene por efecto el que se cierran los
85 contactos 19, 21, en tanto que los otros dos contactos 20,21,
se abren más todavía. De ello resulta que el electroimán uni-
do á los contactos cerrados hace entrar en actividad su par
de pequeños rodillos 12. En cuanto al orillo x del tejido
90 vuelve hacia atrás los dos orillos del tejido reaccionan de
la misma manera sobre el patín que hace que los dos contactos
se mantengan abiertos. Si la anchura del tejido varía y los
dos tejidos del orillo del mismo avanzan recubriéndose, vienen
95 á parar ambos de la misma forma sobre el patín 17 del péndulo
lo que hace que los dos contactos queden todavía abiertos en
el caso de que uno de los mismos no se cierre más que si uno
de los dos orillos avanza.

100 El juego de los contactos tiene pues lugar acertadamente en to-
dos los casos que la anchura del tejido se hace menor o mayor.
Para mantener los orillos del tejido en plano en particular



Fig. 1.

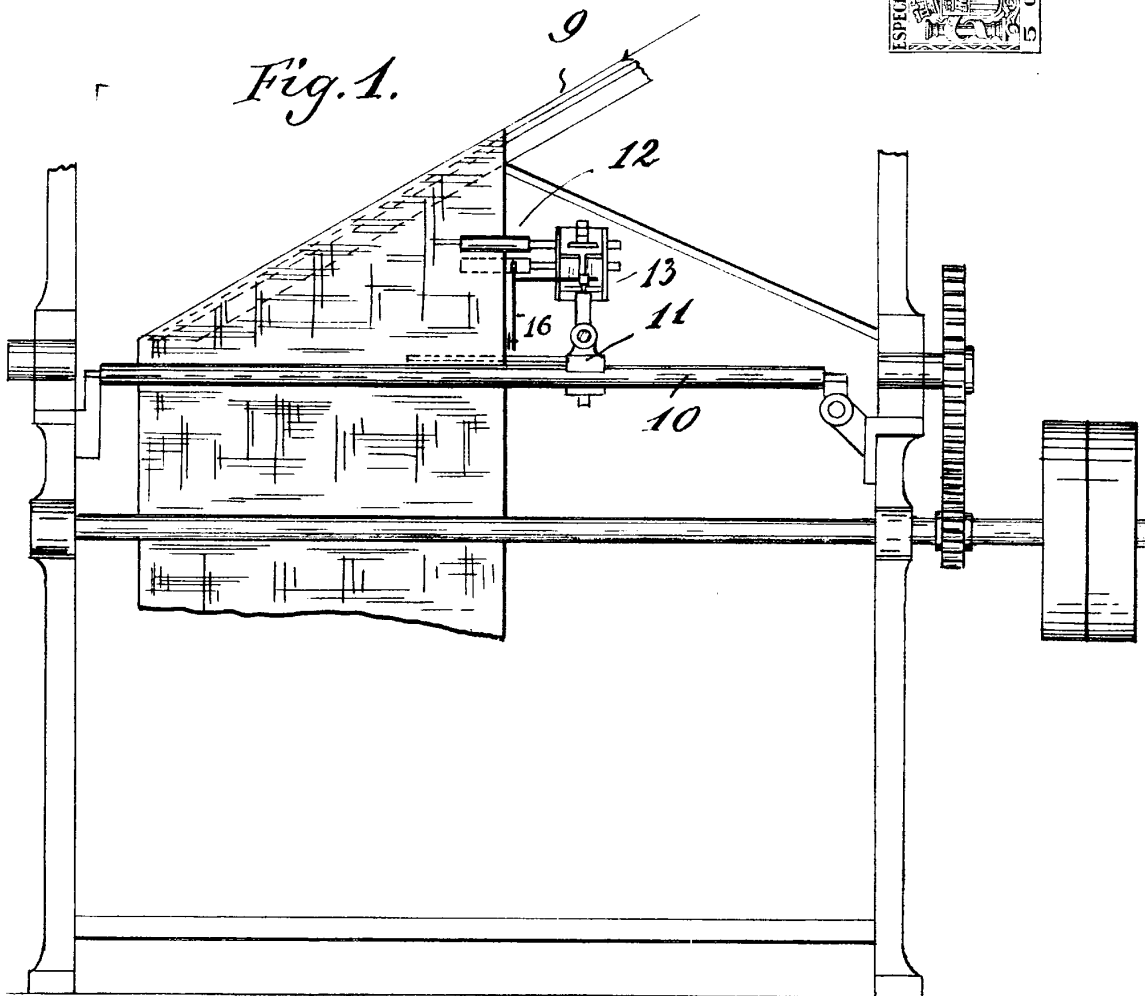

Fig. 2.

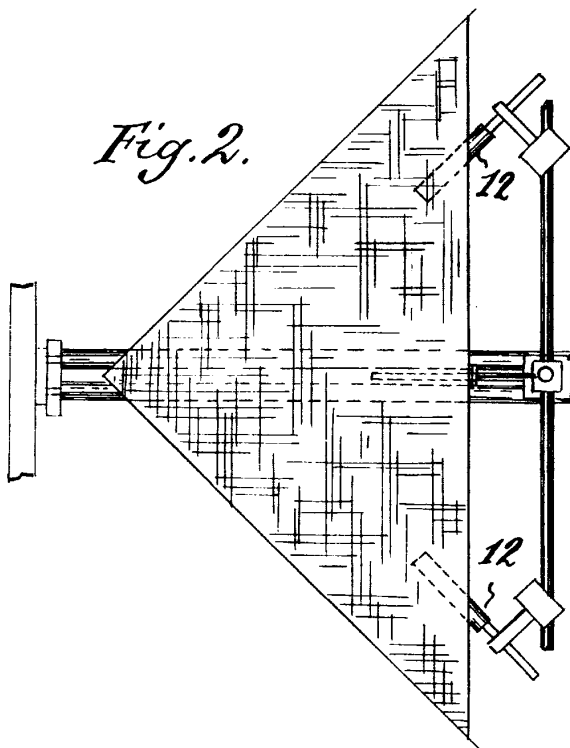
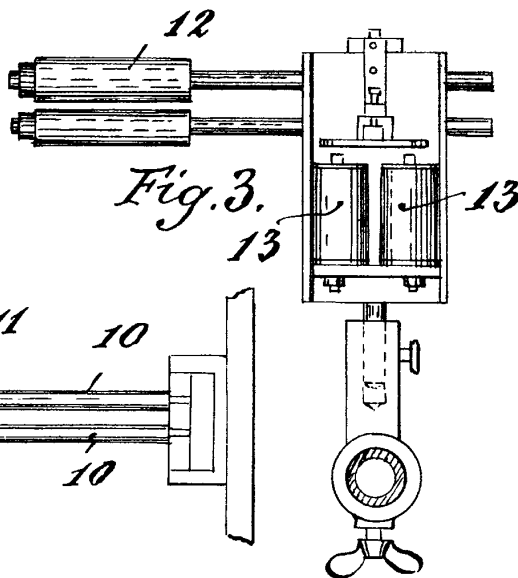

Fig. 3.



Escala variable
por G. Monforti.
[Signature]



Fig. 4

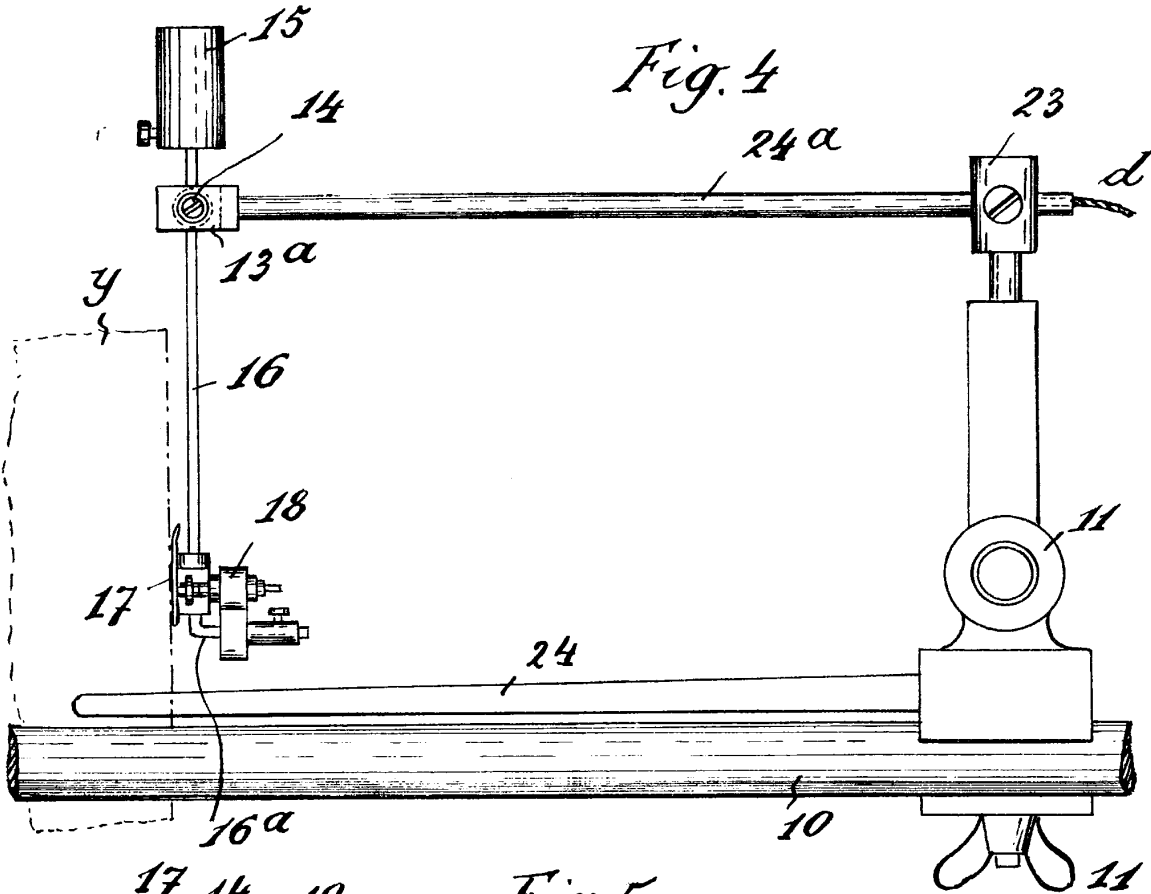

Fig. 5.

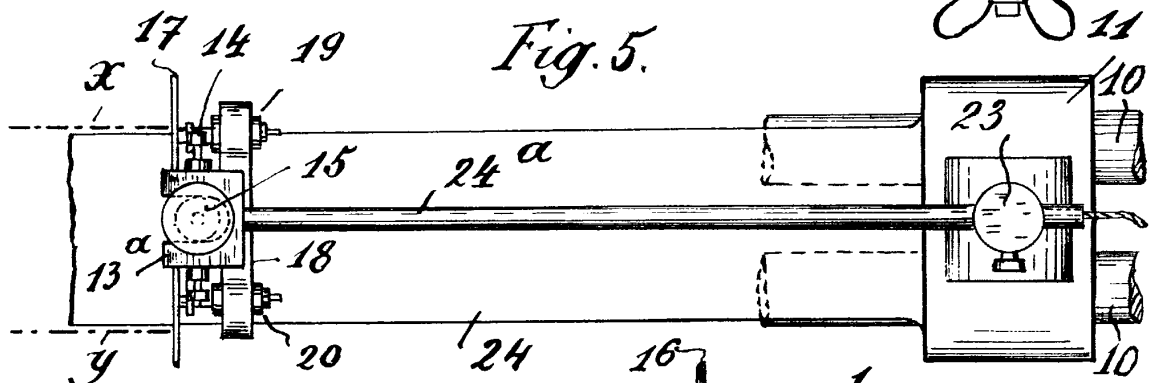

Fig. 6.

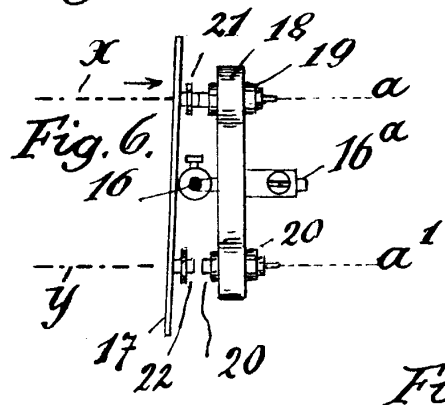

Fig. 7.

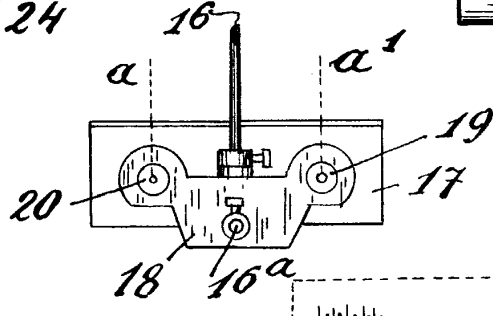
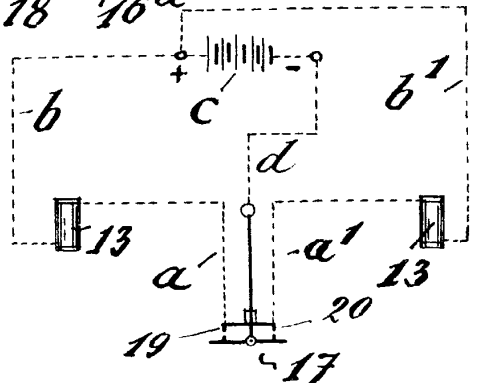

Fig. 8.



Escala variable
 por A. Monforti
 Calatayud