

127151

30.0



MODELO DE UTILIDAD

por "Un calorífero eléctrico".

a favor de D. Domingo Mula Rubio, de nacionalidad española,
domiciliado en Moncada y Reixach (Barcelona), Riera de San
5 Cugat nº 32.

MEMORIA DESCRIPTIVA

Durante las épocas frías del año es muy desagradable
la sensación que se experimenta al entrar en una cama fría o
húmeda y es corriente la costumbre de atemperarla con el uso
10 de bolsas de agua caliente o procedimientos similares, que no
obstante su reconocida utilidad no ofrecen todas las ventajas,
comodidades y garantías que serían de desear.

El modelo de utilidad objeto de la presente memoria se
refiere a un calorífero eléctrico de los usados habitualmente
15 para calentar la cama, que se caracteriza por su particular es-
tructura consiguiéndose el efecto nuevo de una mayor eficacia
práctica dentro del objeto perseguido.



30 0

127151

Está constituido esencialmente el calorífero de referencia, por un cuerpo central de material aislante de la electricidad, preferentemente refractario, que es soporte de una resistencia eléctrica que tiene sus dos extremos de entrada y salida de la corriente situados en un extremo del mencionado cuerpo central. Dicho cuerpo central va rodeado de una capa de gravilla de río o garbancillo, y todo ello a su vez envuelto por una lámina metálica. Los dos extremos del cuerpo central aislante junto con su capa de garbancillo, van tapados por medio de una placa de aislamiento térmico, preferentemente amianto.

La envoltura metálica del conjunto, se prolonga por ambos extremos, configurandose sendos recintos cuyas bases lo son las correspondientes placas de material aislante.

El recinto superior lleva montada una base eléctrica con dos polos que estando conectados a los respectivos extremos de la resistencia, se destinan a conexionar con la línea de toma de corriente. Dicha base está rodeada por un anillo de material rígido, resistente y aislante del calor y la electricidad, preferentemente madera.

Sobre la placa del recinto inferior va montado un termostato. Este recinto va relleno con un material aislante del calor y la electricidad y está cubierto por una tapa rígida y resistente de iguales características que posee un pequeño orificio por el que entra y sale un cable conductor empalmado de forma tal que instala al mencionado termostato en serie sobre la línea de toma de energía del calorífero.



127151

Uno cualquiera de los cables de dicha línea lleva dispuesta una clavija intermedia que se usa a modo de interruptor y está próximo al aparato.

La envoltura metálica se dispone cubierta por una funda protectora sobre la que pasa el conductor eléctrico que une el termostato con la línea, yendo todo ello a su vez cubierto por una segunda funda similar a la primera.

Al ser conectado el calorífero descrito a la corriente eléctrica, ésta, atravesando el termostato instalado en serie, pone incandescente a la resistencia, la cual transmite el calor, por medio de la gravilla de río, a la chapa metálica envolvente, que lo comunica al exterior a través de las fundas protectoras.

No es preciso que se preste atención al tiempo que lleve encendido el calorífero, puesto que él mismo, gracias al termostato debidamente graduado, cuando alcanza una determinada temperatura se desconecta de la red.

Por otra parte si el usuario desea desconectar en un momento determinado el aparato, no le es preciso acudir al enchufe de toma de corriente, sino que le basta con accionar la clavija interruptora.

En la hoja de dibujos que acompaña a la presente memoria, aparece representado a título de ejemplo no limitativo el calorífero eléctrico que nos ocupa, mostrándole en Fig. 1, visto en sección longitudinal, en Fig. 2, visto según una sección transversal por a-a, y en Fig. 3, un detalle.

Se aprecia en la sección de la Fig. 1, el cuerpo central 1 no conductor de la corriente eléctrica, provisto de orificios 2, a propósito para que los atraviese la resistencia el'ec



127:51

30 D

5 trica 3 cuyos extremos 4 y 4' atravesando a la placa superior 5 de material aislante del calor y la corriente electrica, similar a la placa inferior 6, construidas ambas preferentemente de amianto, van conectados a los polos de la base electrica 7 destinada a conexionar con la línea 8 de toma de corriente.

10 El antes mencionado cuerpo central 1 está rodeado de una capa 9 de gravilla de rio o garbancillo todo lo cual está envuelto por una lámina metálica rigida 10 (Fig. 3) que prolongandose por ambos extremos del cuerpo central 1 configura sendos recintos 11 y 12 cuyas bases 18 son las correspondientes placas de material aislante 5 y 6.

15 Sobre la placa 5, base del recinto superior 11, está montado el anillo 13, hecho en material rígido, resistente y aislante del calor y la electricidad, preferentemente maderak que rodea los polos de la base 7 y las conexiones de los extremos 4 y 4' de la resistencia 3 a dichos polos.

20 Sobre la placa 6 del recinto inferior 12 está montado el termostato 14; va relleno este recinto 12 con material aislante del calor y la electricidad y está cubierto por una tapa 15 que tiene un pequeño orificio 16 por el que entra y sale el cable electrico 17 que instala en serie al mencionado termostato 14 sobre la línea 8 de toma de corriente.

25 Sobre uno cualquiera de los cables de dicha línea 8 se dispone una clavija 18 que se usa a modo de interruptor, proximo al aparato.

La lámina metálica 10 que envuelve al calorífero, está cubierta a su vez por una funda 19 sobre la que pasa el conductor eléctrico 17 que une al termostato 14 con la línea 8.



127151

30 D

Todo lo descrito va cubierto a su vez con otra funda protectora 20 similar a la anterior (Fig. 2 y 3), las cuales son generalmente de paño.

5 En la ejecución practica del objeto del presente modelo de utilidad podrán variar cuantos detalles constructivos y configurativos no afecten cambiandola a modificandola, a su propia esencialidad.

N O T A
=====

10 Se reivindica como objeto del presente modelo de utilidad:

15 1º.- Un calorífero eléctrico caracterizado por el hecho de estar constituido por un cuerpo central construido en material aislante de la electricidad, preferentemente refractario, que es soporte de una resistencia eléctrica y va rodeado de una capa de gravilla de río o garbancillo, estando envuelto todo ello por una lámina de material metálico adecuado que sobre
20 pasa en longitud a los dos extremos del cuerpo central, los cuales van tapados con una placa de aislamiento térmico, preferentemente amianto, configurándose así sendos recintos, llevando instalado el recinto superior una base eléctrica con dos polos que están conectados a los respectivos extremos de la resistencia eléctrica, mientras que en el recinto inferior va montado un termostato conectado en serie sobre la entrada de energía eléctrica del calorífero, estando ambos recintos convenientemente
25 te reforzados y tapados, viniendo envuelto a su vez el conjunto

127151

30



por una doble funda de paño.

2º.- Un calorifero eléctrico según 1) que se caracteriza por el hecho de que el ramal que enlaza el termostado con la línea de toma de corriente, lleva intercalada una clavija de desconexión.

5

3º.- UN CALORIFERO ELECTRICO.

Consta la presente memoria de seis hojas foliadas y mecanografiadas por una solecra, acompañadas de una hoja de dibujos.

Barcelona, 30 Diciembre de 1966

D. Domingo MULA RUBIO

p/a.



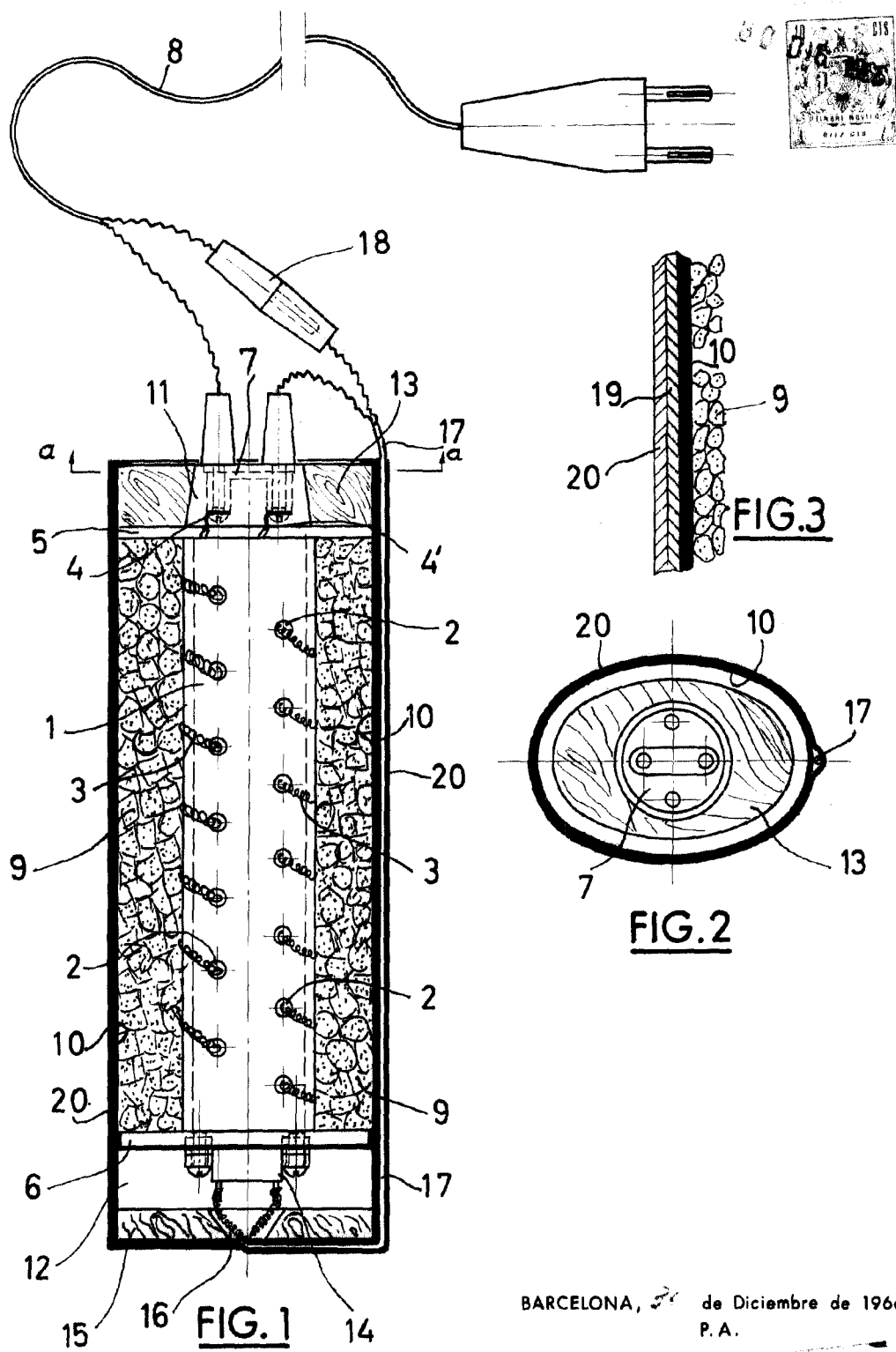

BARCELONA, 3 de Diciembre de 1966
P.A.

ESCALA VARIABLE