



127118

127118

MODELO DE UTILIDAD QUE POR VEINTE AÑOS SE SOLICITA EN ESPAÑA A FAVOR DE D. LUIS SEDO - COMA, DE NACIONALIDAD ESPAÑOLA, DOMICILIADO EN LA RIERA (TARRAGONA), POR: "UN MODELO DE CABAÑA DESARMABLE".

~~~~~

M E M O R I A

El Modelo de Utilidad a que se refiere - esta Memoria y adjunto Plano consiste en una - cabaña cuya estructura es totalmente desmonta- ble, lo cual tiene la utilidad de que es de - fácil recogimiento y ocupa el mínimo espacio en traslados.

Este Modelo se identifica en algunas par- tes con el anterior, si bien tiene la diferen-

127118

2.-



10

oia de que la estructura esta formada de barra de cuadradillo en unos perfiles en h y todos los demás elementos que componen el conjunto se acoplan entre sí por medio de tornillos.

15

Como puede verse en el dibujo que se acompaña, un perfil A, en forma de h, se une sucesivamente con un travesaño C, con otro perfil igual por la parte inferior; cada dos perfiles forman una parte del conjunto de cuerpos que tiene la cabaña, que en el ejemplo se compone de cuatro, enfrentados dos a dos y cuyo aspecto una vez montada, es de forma cuadrada.

20

25

El perfil recto en h A, en la parte inferior de su línea forma con respecto a la superior un ligero ángulo muy obtuso. En la parte de arriba sobre este perfil vá acoplado por un pitón que se introduce en la terminación del mismo el tubo B, que radialmente forma el techo, el cual en un extremo lleva dispuesto un taladro por el que se pasa una anilla extensible D, que es la que con el conjunto de los otros elementos iguales dá la estructura que convergen, adaptados a esta anilla forman el techo. Esta varilla B, en el extremo opuesto comporta soldada perpendicularmente una pletina angular dispuesta simétricamente de dos perforaciones en las que por medio de tornillos pasantes se acoplan los palos superiores de la estructura que componen el vuelo del toldo F y F' y unen los elementos de la cabaña por la parte superior.

30

35

127118

3.-



40

De forma que la estructura que se compone del perfil A, en el ejemplo para cuatro cuerpos, consta de ocho perfiles unidos en su base por el travesaño C y por las piezas F y F' por la parte superior y por las varillas radiales B que convergen en el centro y son unidas por la ahilla extensible D. Montada la estructura, queda formada una cabaña de cuatro cuerpos iguales enfrentados dos a dos, que se remata con un toldo y que en el palo horizontal del perfil en h por medio de tornillos se acoplan los asientos y asimismo entre estos dos perfiles en la parte adecuada lateral y perpendicular al asiento se acoplan los respaldos, que tanto en un caso como en otro son simplemente unos tablones rectangulares.

45

50

55

60

65

Estos elementos van sujetos a la estructura por medio de una pieza especial, que es una pletina angular E cuyos dos diedros, uno es el que coge atornillado el tablero del respaldo y el otro tiene una ranura en su superficie que por un orificio dispuesto en el palo del perfil, a la altura del respaldo, es el que sirve de amarre de este elemento a la estructura; con igual disposición de medios va sujeto a la misma el tablero del asiento.

70

Descritas suficientemente las características de esta invención se hace constar que podrá ser variable el número de elementos que componen esta cabaña, según se quiera hacer mayor o menor y asimismo que los materiales y tamaños de los mismos será indistinto, siendo

127118

4.-



los puntos nuevos sobre los que se demanda protección, los consistentes en las siguientes

75

REIVINDICACIONES

80

1ª.- "Un modelo de cabaña desarmable", caracterizado por consistir en una estructura de elementos desmontables de la cual cada parte consta de dos perfiles en h iguales, unidos cada uno de ellos en la parte inferior - con su colateral por un travesaño atornillado y en la parte superior, por una barra - horizontal paralela a la base de la estructura y también por unas varillas radiales que forman el techo.

85

90

2ª.- "Un modelo de cabaña desarmable", caracterizado porque el techo de esta cabaña esta formado por una serie de varillas radiales, una por cada perfil, que desde éste van a converger al centro donde van embrocadas las de todos los perfiles por una anilla extensible. Esta varilla que forma el techo de la cabaña y constituyen la base para asiento del toldo, tiene en un extremo un taladro por el que se pasa la anilla citada y en el opuesto - un pitón vertical por el que se acopla al perfil que lleva a este propósito dispuesta una oquedad. Esta varilla a su vez en este mismo extremo, en su punta, lleva soldada perpendicularmente una pletina angular de dos taladros en los que se amarran por tornillos otras barras paralelas a la base que forman el vuelo

95

100

127118

5.-



105

de la cabaña exterior y superiormente, de forma que por la configuración angular de aquélla pletina en la que van sujetas, la disposición de la cabaña es de forma rectangular o cuadrada.

110

3ª.- "Un modelo de cabaña desarmable", caracterizado porque en el perfil en h, que se precisa de dos perfiles para formar un cuerpo, entre ambos va dispuesto en el palo horizontal de la h el asiento, que es un tablero acoplado por una pieza especial y perpendicularmente al mismo también entre los dos perfiles y a la altura adecuada otro tablero que constituye el respaldo.

115

120

4ª.- "Un modelo de cabaña desarmable", caracterizado porque los medios de sujeción de los tableros del respaldo y el asiento, es una pieza de pletina angular que en un diedro vá sujeto al extremo del tablero por medio de tornillos y el otro diedro tiene dispuesta una ranura en su interior por el que es cogida esta pieza a la estructura por medio de un tornillo pasante a través de la misma por una perforación. Asimismo cada cuerpo de esta cabaña va unido a su colateral, en la parte inferior por un travesaño cogido por tornillos y en la parte superior por unas varillas radiales acopladas al perfil cogidas por una anilla extensible en el centro y por otras varillas en la parte opuesta dispuestas paralelamente a la base de la cabaña.

125

130

127118

6.-



5ª.- "UN MODELO DE CABAÑA DESARMABLE".

La presente Memoria consta de SEIS HOJAS mecanografiadas a doble espacio, por una sola cara, de CIENTO TREINTA Y CUATRO LINEAS y UNA HOJA DE PLANOS para su mejor comprensión.

Madrid, 23 de Enero de 1.967,

P.A.

A large, stylized handwritten signature in black ink, appearing to be 'Moy'.

D. Luis Sedó Coma.

Modelo de Utilidad.

HOJA UNICA.

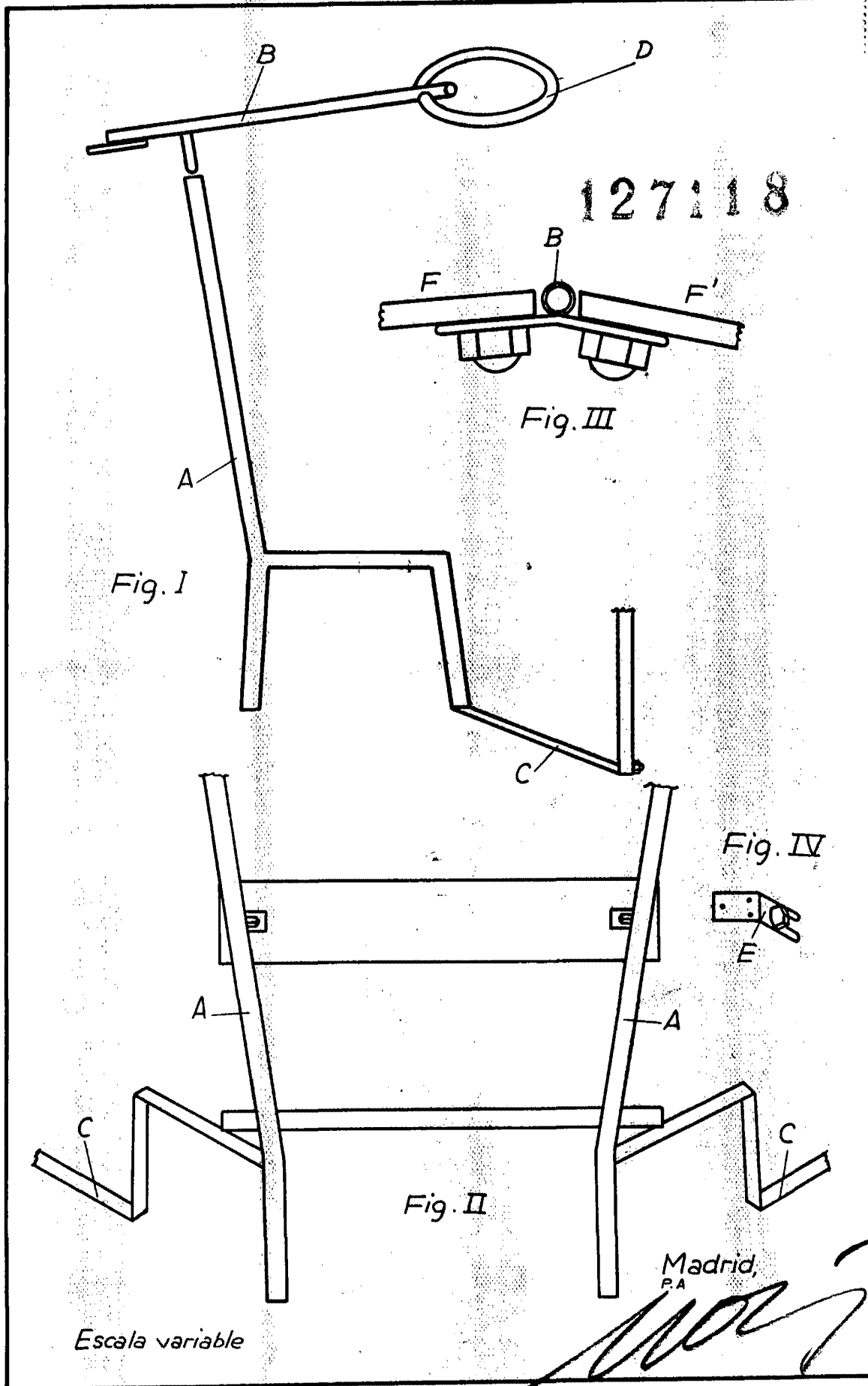

Escala variable

Madrid,  
P.A.