



MODELO DE UTILIDAD

Grupo 6º, Clase 56ª

127000

MEMORIA DESCRIPTIVA

sobre:

„UN ESCURRIDOR COMBINADO PARA PLATOS, CUBIERTOS Y VASOS“.

Solicitante: INDUSTRIAS PLASTICAS Y DEL CAUCHO, S.L.
Entidad española, establecida en
BADALONA (Barcelona), Font y Escolá, 39 bis.

123.33

29 Dic 1966



La presente solicitud se refiere a un escurridor combinado para platos, cubiertos y vasos, del tipo de cubeta que comprende dentro del recinto de la cubeta un escurrer platos propiamente dicho.

5 El escurridor en cuestión se caracteriza porque está provisto en el interior del recinto de la cubeta, de una serie de salientes en forma de tronco de cono de eje perpendicular al fondo de la cubeta, dotados de sendos orificios axiales ciegos, adaptados para permitir el encaje en
10 ellos del extremo inferior de respectivas varillas terminadas por su extremo superior en sendas piezas de forma de tapón, con el fuste rodeando la varilla y cuya parte superior está adaptada para servir de apoyo a la parte inferior interna de correspondientes vasos a escurrir.

15 Estas piezas formadas por dichas varillas y sus respectivos tapones pueden separarse de sus encajes correspondientes para facilitar la limpieza del escurridor o para permitir el escurrido de cualquier utensilio de mayor tamaño que un vaso.

20 Otra particularidad del escurridor de que se trata es que comprende, fuera del recinto de la cubeta y contiguo a uno de los lados menores de ella, una plataforma constituida por una prolongación del reborde de dicho lado, la cual tiene su fondo sensiblemente al mismo nivel
25 que el de la cubeta y cuyo borde paralelo al borde contiguo a ésta toma dirección ascendente en un ángulo obtuso.

En el dibujo adjunto se ilustra una realización preferida de este escurridor, mostrando:

127 83

29 Dic 1966



La Fig. 1 una vista en alzado lateral;

la Fig. 2 una vista en planta de la cara superior del escurridor;

la Fig. 3 una sección transversal según la línea
5 III-III de la Fig. 1; y

la Fig. 4 una sección parcial, a escala ampliada, según la línea IV-IV de la Fig. 2.

En la Fig. 1 se aprecia que el escurridor representado posee dos zonas bien definidas, la primera de las cuales, designada con 1, constituye la cubeta propiamente
10 dicha, con paredes perpendiculares a la base del escurridor y de borde superior doblado hacia afuera formando un reborde perimetral 2, mientras que la segunda zona forma una plataforma 3, contigua y paralela al lado menor 4 de
15 la cubeta.

En la Fig. 2 destaca el escurreplatos 5 dispuesto en el interior del recinto de la cubeta, estando dotado el resto del fondo de ésta de unas acanaladuras 6, normales a las paredes largas del escurridor, que desembocan en
20 sendas acanaladuras 7 contiguas a dichas paredes largas y que presentan una ligera pendiente descendente hacia el extremo contiguo a dicha plataforma 3, así como sendos orificios 8 para la salida del agua, ubicados en las respectivas esquinas. La parte de la cubeta no ocupada por
25 el escurreplatos 5 está provista de unos salientes verticales 9 con sendos orificios axiales ciegos, en los cuales encajan los extremos inferiores de unas varillas 10 cuyo extremo superior termina en una pieza 11 de forma de tapón,

10733

29 DIC 1966



con el fuste 12 rodeando la citada varilla 10 y cuya parte superior 13 tiene sensiblemente forma de casquete esférico.

5 El borde 14 de la plataforma 3 está formado por una prolongación de la base 15 de dicha plataforma, doblada hacia arriba en ángulo ligeramente obtuso, tal y como puede apreciarse especialmente en la Fig. 4.

10 Los recintos 16 contiguos a los lados mayores del escurreplatos 5 están destinados a recibir pequeñas piezas de vajilla, tales como tacitas, platos pequeños, etc.; la parte que comprende los salientes 9 y sus correspondientes varillas 10 sirve para escurrir vasos; y la plataforma 3 está adaptada para escurrir cubiertos.

15 Se hace constar que todo cuanto no altere, cambie o modifique lo esencial del escurridor descrito puede quedar sometido a variaciones de detalle.

N O T A

El Modelo de Utilidad que se solicita recae sobre las siguientes reivindicaciones:

20 1ª.- Un escurridor combinado para platos, cubiertos y vasos, del tipo de cubeta que comprende dentro del recinto de la cubeta un escurreplatos, caracterizado por estar provisto en el interior del recinto de la cubeta, en el fondo de la misma, de una serie de salientes en
25 forma de tronco de cono de eje perpendicular a dicho fondo y dotados de sendos orificios axiales ciegos adaptados para permitir el encaje en ellos del extremo inferior de respectivas varillas terminadas por su extremo superior

127286

29 DIC



5 en sendas piezas en forma de tapón, con el fuste rodeando la varilla y cuya parte superior, sensiblemente de forma de casquete esférico, está adaptada para servir de apoyo de la parte inferior interna de correspondientes vasos a escurrir.

10 2ª.- Un escurridor combinado para platos, cubiertos y vasos, según la reivindicación 1ª, caracterizado porque comprende, fuera del recinto de la cubeta y contigua a uno de los lados menores de ella, una plataforma constituida por una prolongación del reborde de dicho lado, la cual tiene su fondo sensiblemente al mismo nivel que el de la cubeta y cuyo borde paralelo al borde contiguo a ésta toma dirección ascendente en un ángulo obtuso.

15 3ª.- UN ESCURRIDOR COMBINADO PARA PLATOS, CUBIERTOS Y VASOS, tal y como queda descrito y reivindicado en la presente memoria que consta de cinco hojas mecanografiadas por una sola cara y de una lámina de dibujos.

BARCELONA, 29 de Diciembre de 1966.

INDUSTRIAS PLASTICAS Y DEL CAUCHO, S.L.
P.P.

J. GÓMEZ-ACEBO Y MODET

(Handwritten signature)

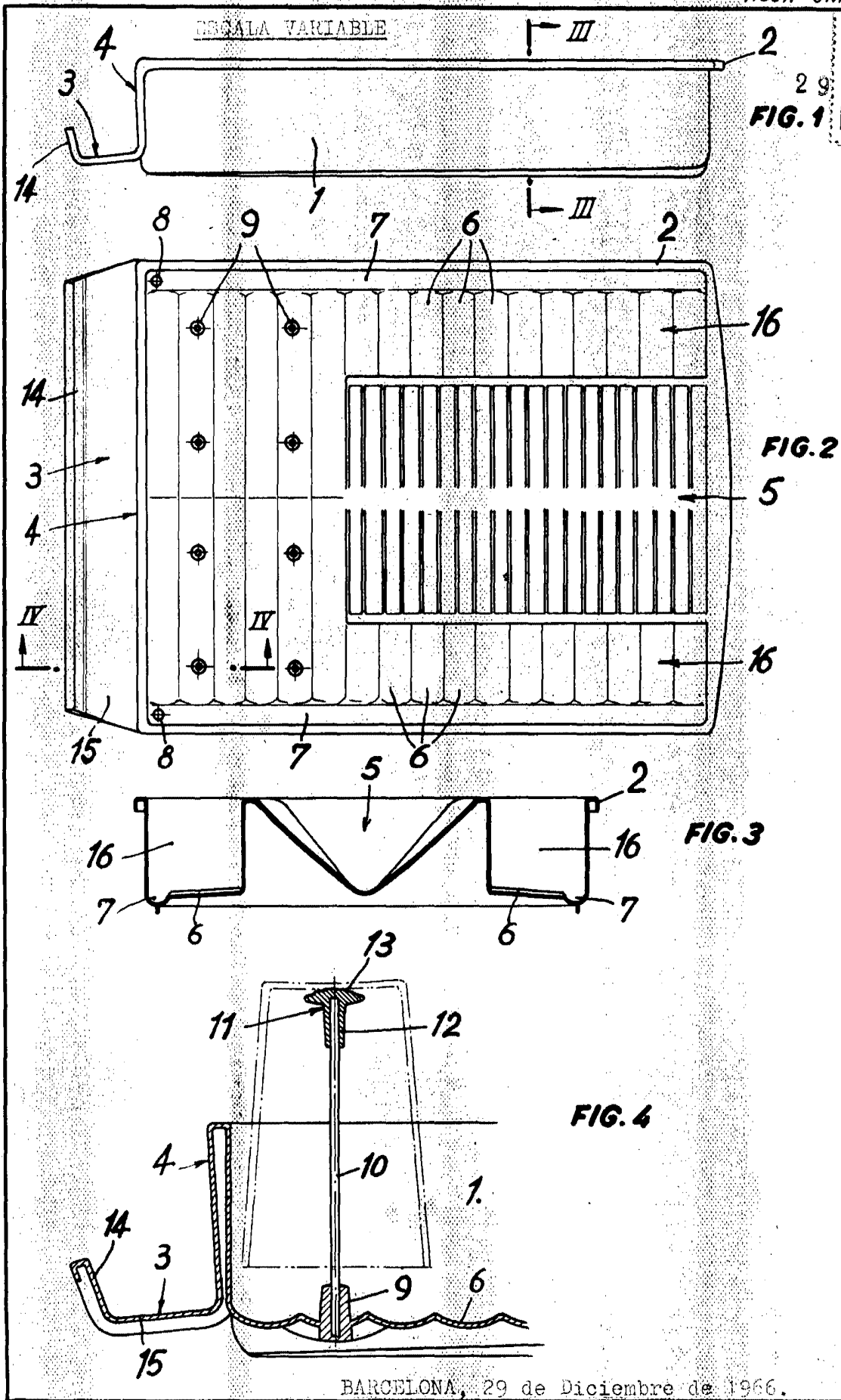

BARCELONA, 29 de Diciembre de 1966.

INDUSTRIAS PLASTICAS Y DEL CAUCHO, S.L.

P.P. & GOMEZ AGESQ Y MODEI