

27003

27003

17.ENE



MEMORIA DESCRIPTIVA

=====

Correspondiente a la solicitud de registro de Modelo de Utilidad que, por veinte años, se solicita para España y sus Colonias, a favor de Don José URIZARBARRENA SOLOZABAL, de nacionalidad española, residente en Eibar (Guipúzcoa), calle Fundidores s/n,

p o r

"DISPOSITIVO DE SUJECION DE PIEZAS"

=====

La presente Memoria se refiere, como indica su enunciado, a un dispositivo de sujeción de toda clase de piezas, comúnmente denominado "sargento", de especiales características constructivas y de organización que permiten una perfecta sujeción, conjuntamente con un mínimo de peso, de volumen y de sección, aumentando considerablemente los esfuerzos de apriete mediante el empleo de un mango reversible que permite

-2-
127003



ejercer una mayor presión.

10 Por efectuarse éste dispositivo en acero mejorado de una
resistencia de 120 Kgs/mm² con una pequeña sección de mate-
rial se logran ventajas ineludibles al disminuir peso y volu-
men en el conjunto sin menosprecio de la resistencia del mis-
mo.

15 Actualmente los dispositivos similares se vienen fabrican-
do con las planchas principal y deslizante en fundición malea-
ble, exenta de elasticidad y, por tanto, susceptible de rotu-
ras cuando se fuerza la resistencia de las mismas, así como
susceptibles de sacudidas en el momento de soltarlos al es-
tar sujetos a presiones que mantienen al conjunto en posición
20 forzada.

Con éste nuevo dispositivo, también se elimina éste incon-
veniente, ya que la elasticidad de conjunto, permite, además
de un amarre elástico, que se suelte con suavidad y regular-
mente.

25 Por el aludido objeto, se solicita el correspondiente pri-
vilegio de Modelo de Utilidad conforme y al amparo del vigen-
te Estatuto sobre Propiedad Industrial, a fin de poder garan-
tizar a favor del recurrente el derecho de la explotación ex-
clusiva del mismo en toda España.

30 A continuación se hará una detallada descripción del dis-
positivo de sujeción citado, con referencia al plano que se
acompaña, en el que se representa, a simple título de ejem-
plo, no limitativo, una forma preferente de realización, sus-
ceptible de todas aquellas variaciones de detalle que no su-
35 pongan una alteración fundamental de las características --
esenciales del mismo.

En dicho plano se ilustra una vista en alzado lateral, --
con detalle en sección del acoplamiento del mango de bloqueo
reversible, y en punteado la posición horizontal del mismo.



40 Según el ejemplo de ejecución representado, el dispositi-
vo de sujeción que se preconiza, consiste en un cuerpo -1-
de acero mejorado con una resistencia de más de 120 Kgs/mm²
con sección mínima en función de las necesidades de cada ca-
so, y arqueado en ángulo recto, para dejar en el extremo del
45 brazo horizontal la plancha principal de sujeción.

Sobre éste cuerpo, se acopla un brazo deslizante -2- del
mismo material dotado de una abrazadera para introducción --
del brazo vertical del cuerpo -1- y permitir el deslizamien-
to, y con un casquillo roscado interiormente, en el extremo
50 contrario, para acoplamiento del tornillo -3- que lleva en -
su extremo superior la plancha móvil -4- y en el inferior, -
un acoplamiento articulado del mango -5-.

El citado mango -5-, está formado por un cuerpo, articula-
do al extremo inferior del tornillo mediante un pasador -9-
55 transversal y previéndose en el interior del mango, en senti-
do axial, un taladro ciego en el que se incluye un muelle -6-
que impulsa a una bola -7- hacia el exterior, apoyando por
tanto la misma sobre la superficie del extremo inferior del
tornillo -3-.

60 En ésta zona inferior del mango -3-, se proveen unos alo-
jamientos -8- situados en extremos de radios que forman en-
tre sí ángulos de 90º a fin de fijar al mango en posiciones
correspondientes a prolongación axial del tornillo, o bien
perpendicular al mismo, -10- con el fin de permitir en ésta
65 última posición una mayor facilidad y comodidad en el aprie-
te del dispositivo.

Por las características mecánicas del acero en que se ---
construye éste dispositivo el apriete a efectuar es superior
al que consigue cualquier dispositivo similar de fundición -
70 maleable, ya que éste material exento de elasticidad, se rom-
pe fácilmente. Por otra parte, dado que el amarre se efectúa



elásticamente se asegura una permanencia en el apriete y una operación de soltado sin saltos ni sacudidas.

75 La forma, materiales y dimensiones, podrán ser variables y, en general, cuanto sea accesorio y secundario, siempre -- que no altere, cambie o modifique la esencialidad del objeto que se describe.

80 Los términos en que queda redactada ésta Memoria, son ciertos y fiel reflejo del objeto descrito, debiéndose tomar con caracter amplio y nunca en forma limitativa.

N O T A

EN RESUMEN: El Modelo de Utilidad que, por veinte años, -- se solicita para España y sus Colonias, ha de recaer sobre -- las siguientes reivindicaciones:

85 1ª.- "DISPOSITIVO DE SUJECION DE PIEZAS", caracterizado -- por preverse el cuerpo fijo y el brazo móvil deslizante so- bre él construídos en acero de gran resistencia y flexibili- 90 dad, con el fin de obtener un máximo de presión entre los ex- tremos de sujeción, situándo sobre el extremo inferior del -- tornillo que porta en su extremo superior la plancha de fija- ción móvil, un mango articulado sobre un eje transversal, y dotado de un taladro ciego axial en el que se incluye un mue- 95 lle con bola que encaja en alojamientos previstos en dicho -- extremo inferior para fijar a dicho mango en las posiciones axial y perpendicular al tornillo, que permiten un máximo es- fuerzo de apriete con mínimo trabajo.

2ª.- Por último se reivindica como objeto sobre el que ha de recaer el Modelo de Utilidad que, por veinte años, se so- licita para España y sus Colonias,-----

100

p o r

"DISPOSITIVO DE SUJECION DE PIEZAS"

127003

175



Todo conforme queda expresado en la presente Memoria descriptiva que consta de cinco páginas escritas a máquina por una sola cara y dibujos que se acompañan.

Madrid, 17 de Enero de 1.967.

P.A.,
ANTONIO ARICHA
P. P.

Juan Guerrero
~~Emisor JUAN GUERRERO~~

127003

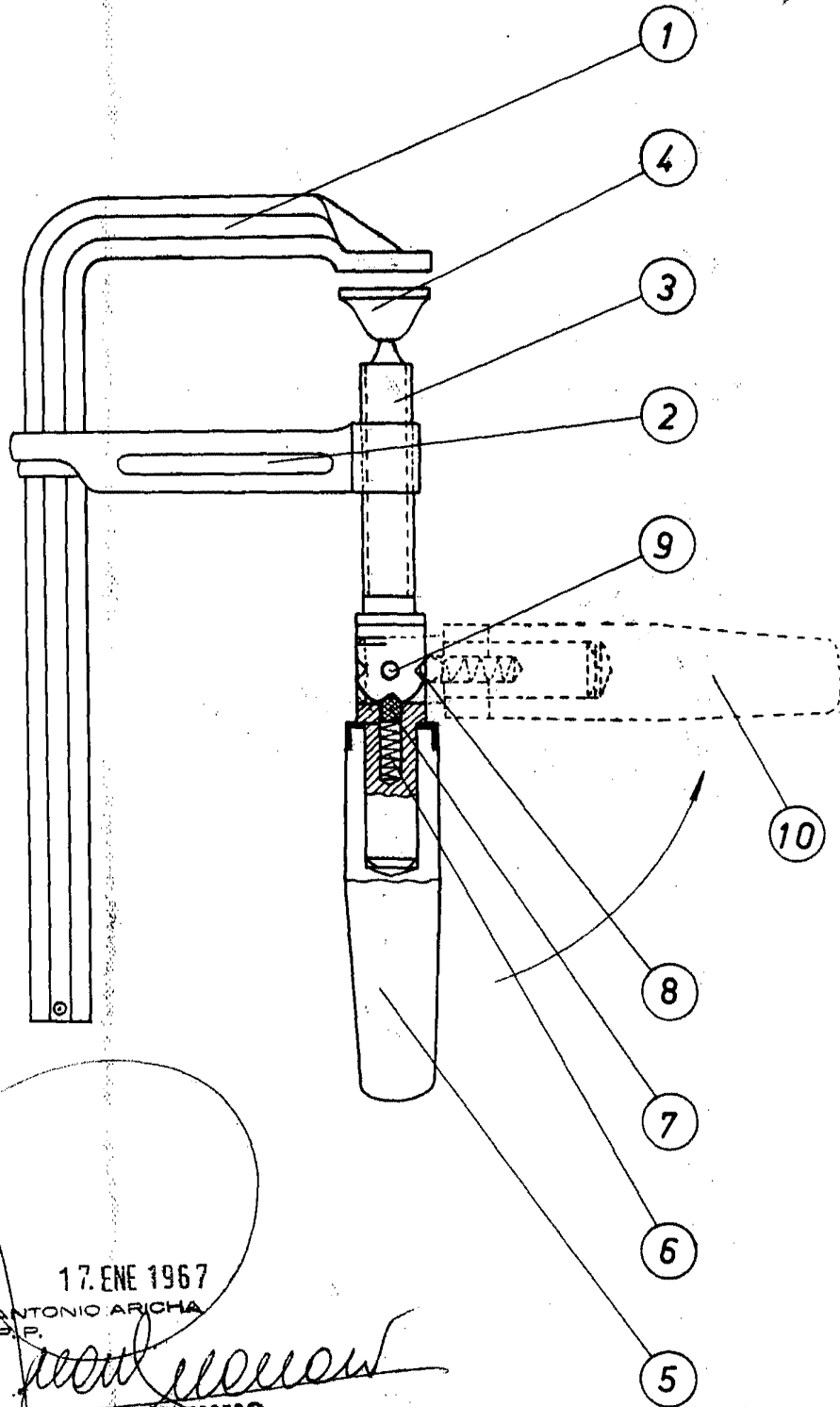

17. ENE 1967
ANTONIO ARICHA
D.P.
Juan Guerrero
Firmado: JUAN GUERRERO

Escala variable