

26998



MODELO DE UTILIDAD
por VEINTE años

En España, a favor de HERMANOS PLAZA Y CIA, S.R.C., con domicilio en ZALDA (Vizcaya), cuyo Modelo se refiere a:

"MANGO PARA PLANCHAS"

-o-o-o-o-o-o-o-o-o-o-o-o-o-o-o-o-

MEMORIA DESCRIPTIVA

5.- El Modelo se refiere, conforme indica su enunciado a un nuevo tipo de mango para planchas. Más concretamente está destinado a proporcionar un mango metálico para las planchas eléctricas que fundamentalmente se caracteriza por su especial organización y montaje.

10.- La característica principal del modelo se debe al hecho de dotar a las planchas de un mango metálico, característica que hasta la fecha no se había logrado por las muchas dificultades que tal realización presenta.

15.- En la actualidad las planchas eléctricas se equipan con mandos contruidos en materiales no conductores del calor, preferentemente baquelita, que se rompen fácilmente por caídos o mal trato, teniendo que ser sustituidos con el consiguiente perjuicio económico.

126 998

17



5.- Mediante el sistema de montaje que propone el presente Modelo de Utilidad, puede adoptarse un mango que a pesar de ser metálico tiene todas las garantías, porque no se calienta, y la plancha puede ser manipulada con la misma sencillez, como cuando se trata de un mango aislante. Esto representa una importantísima ventaja en relación con los mangos de baquelita o similar hasta ahora utilizados.

10.- El mango se compone esencialmente de dos piezas metálicas que se acoplan entre sí con un simple tornillo, y en el interior del mango que es hueco se dispondrán las conexiones y demás elementos de señalización, tal y como ahora se hace en los mangos de baquelita de material aislante. Por uno de sus costados se dará entrada al cable de alimentación eléctrica, como es normal en las restantes planchas.

15.- Las dos piezas, dispuestas una detrás de otra, constituyen el mango propiamente dicho, que se corona con algunos elementos ornamentales que pueden ser metálicos o no.

20.- Ambas piezas se disponen encima de una placa de material, aislante que resiste perfectamente el paso del calor, cuya placa sirve directamente de soporte al mango metálico y, se sujetará convenientemente en el bastidor general, metálico, de la plancha el cual recibe calor, pero no lo transmite al mango por haberse interpuesto esta placa aislante entre el mango y el cuerpo de la plancha.

25.- A fin de evitar cualquier paso de calor y facilitar la dis-

128 998



persión y ventilación del mango, dispone de unas ranuras por donde circula el aire, manteniéndolo completamente refrigerado.

5.- De esta manera, con un mango metálico la duración de las planchas es notablemente superior, ya que aunque se produzca una caída de la plancha o sufra mal trato, el elemento normal de rotura, que hasta ahora era el mango, no se romperá.

10.- Una idea más completa del objeto que constituye este Modelo de Utilidad, la proporciona la descripción siguiente al hacer referencia a los dibujos que a ésta memoria se acompañan en los que, de manera un tanto esquemática y exclusivamente por vía de ejemplo se representan los conjuntos y detalles más característicos de la idea del invento, al hacer referencia a un posible caso de realización práctica.

15.- En los dibujos:

La figura 1ª es una vista de conjunto del mango de la plancha una vez montado. La figura 2ª es una sección del conjunto del mango de la plancha, para mostrar su interioridad y también las ranuras por donde circula el aire de refrigeración.

20.- En esta figura también se ve la placa de material resistente al calor que se señala con el nº -2-.

La figura 3ª corresponde a un detalle separado del cuerpo esencial del mango.

25.- La figura 4ª es una vista en planta del mango totalmente metálico, que el modelo propone.

La figura 5ª es una vista de costado de la placa metálica trasera que se acopla directamente al mango para cubrir -

126 998 17E



el lugar donde se efectúan las conexiones.

La figura 6ª es una sección de la pieza de cierre del mango de la figura 5ª, que también es metálica mostrando en forma ampliada su constitución interior.

- 5.- Comentando estos dibujos se hace la aclaración de que, mediante el nº-1- se indica la tapa superior de la plancha, normalmente metálica, que, naturalmente, recibe calor casi directamente, y por lo tanto, de acuerdo con el modelo quedará aislada del mango. El nº -2- señala la base, de material resistente al calor. En ella pueden ir montados los elementos de regulación del termostato, sirviendo de base para el anclaje del mango, aislandolo perfectamente de la zona caliente nº -1-. Con el nº -3- se indican los tornillos que sirven de sujeción para la placa -2- de material resistente al calor, siendo -4- los tornillos que están insertados en el mango metálico, tal y como se aprecia en la figura 3ª y atravesando la placa de material aislante -2- y con la interposición sucesiva de arandelas de aislamiento térmico, se sujetan en la pieza -1-, pero dicho espárrago queda perfectamente aislado del calor y consiguientemente también el mango al que sirve de sujeción. El nº -5- señala la parte baja del mango que, directamente, se une sobre la placa resistente al calor -2-, con interposición de los espárragos -4- y de dos espárragos traseros -7- que de igual forma se sujetarán atravesando la placa de material resistente al paso del calor -2- con la conveniente interposición de arandelas también aislantes.
- 10.-
- 15.-
- 20.-
- 25.-

126 998

17



Con el nº -6- se indica la parte trasera del mango, donde se sujetará, con un sólo tornillo -22-, la pieza representada en las figuras 5ª y 6ª, que cierra el lugar de las conexiones en el interior de la plancha, una vez introducidas por el orificio lateral -8-. El nº -7- corresponde a los espárragos traseros que sirven también, al igual que el -4-, para la sujeción del mango metálico, siendo -8- el orificio lateral por donde se introducen los cables conductores de la energía eléctrica y -9- el mango, propiamente dicho, dotado por su parte inferior de unas ranuras -10- que permiten el paso del aire para su ventilación, refrigerándolo así totalmente. Este mango es hueco y en el interior se colocan los medios de señalización de encendido, tales como la lámpara en el lugar -13- y las conexiones en el hueco interno del mango.

Con el nº -11- se indica el lugar de apoyo de los dedos en el mango, siendo -12- la parte que cubre superiormente el hueco del mango, que puede ser una tapa metálica o una tapa ornamental de plástico, según se desée, con colores y elementos decorativos para que den realce al mango. El nº -13- indica la pieza porta-lamparita-piloto, y -14- la pieza trasera que cierra el mango; la cual, conforme queda indicado, oculta las conexiones de corriente; dicha pieza vá dotada de ranuras de refrigeración señaladas con -18-. El nº -15- corresponde a un saliente superior de la pieza -14-, que en el caso de apoyar posteriormente la plancha permite que ésta quede en posición estable. El nº -16- indica la parte superior de la -

-6-
126 998' 7



pieza -14- que queda engarzada con el cuerpo del mango, siendo
-17- un tetón por donde se introduce el tornillo de sujeción
-22-, para que llegando hasta la zona -23- se efectúe la unión
entre las dos piezas -9- y -14-.

- 5.- El nº -19- indica un saliente inferior que tiene la
pieza -14- el cual queda encajado sobre la pieza metálica -20-
y efectúa la ornamentación inferior de la plancha. Finalmente
el nº -21- señala una junta térmica, de material aislante, que
se sitúa en la parte trasera de la plancha y que sirve de apoyo,
10.- no sólo a la pieza de cierre -14- sino también a la pieza
-2- que constituye la base de material resistente al calor.

- Descrita convenientemente, la naturaleza del actual
Modelo de Utilidad, como asimismo la forma de poderlo, llevar
a la práctica para convertirlo en una realidad industrializable
15.- se hace constar que en el mismo, serán susceptibles de intro-
ducir todas aquellas modificaciones de detalle que las circuns-
tancias y la práctica pudieran aconsejar, siempre y cuando que
con las variantes que se introduzcan no se cambie, altere, o -
modifique la esencialidad el objeto descrito.

- 20.- N O T A

Se declara como de novedad y propiedad para todo el -
territorio español el contenido de las siguientes

REIVINDICACIONES

- 25.- 1ª "Mango para planchas", que está formado por una pie-
za hueca resistente, de naturaleza metálica integrada por una
base sensiblemente piramidal, que en su parte superior cuenta
con una desviación lateral que se prolonga por encima del cuer

126 998 17



po de la plancha formando el mango, cuya base por su plano posterior presenta una amplia abertura sobre la que se adapta una tapa metálica que es retenida mediante un pasante que rosca con la parte interior de dicha base.

5.-

2ª "Mango para planchas", que se caracteriza porque el sector hueco que forma el mango, de la plancha, según reivindicación 1ª cuenta, por su lado inferior, con una pluralidad de aberturas por las que circula el aire para determinar la refrigeración del mango.

10.-

3ª "Mango para planchas", en el que la parte posterior abierta de la base del mango a que se refiere la reivindicación 1ª se cubre con una tapa metálica retenida por un pasante, cuya tapa, de naturaleza metálica posee una pluralidad de aberturas, facultativamente en forma de ranuras destinadas a permitir la circulación del aire para refrigerar el mango de la plancha.

15.-

4ª "Mango para planchas", de acuerdo con las notas precedentes que se caracteriza por contar con una pieza de aislamiento térmico, que se dispone sobre la carcasa de la plancha intermedia está constituida por una placa resistente al calor.

20.-

5ª "MANGO PARA PLANCHAS".

Todo ello, conforme se describe y reivindica en la pre

⁻⁸⁻
1289987



sente memoria que consta de OCHO Hojas, escritas a máquina por una sólo de sus caras y dibujos que la ilustran.

Madrid, 17 de Enero de 1.967

E. GONZALEZ VACAS
P.I.P.

Figura 1ª



Figura 2ª



Figura 3ª

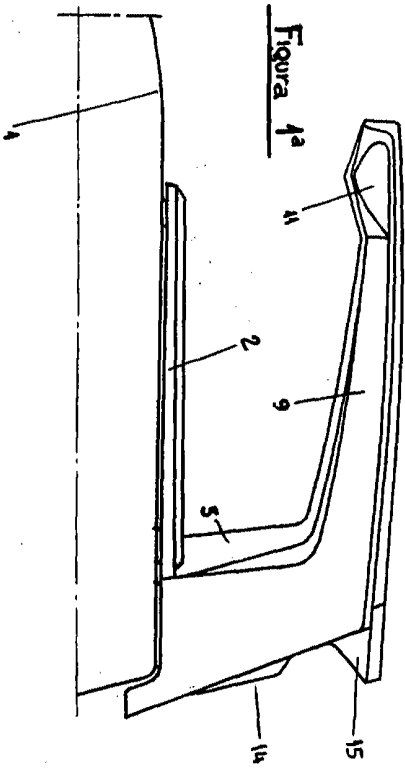

Figura 4ª

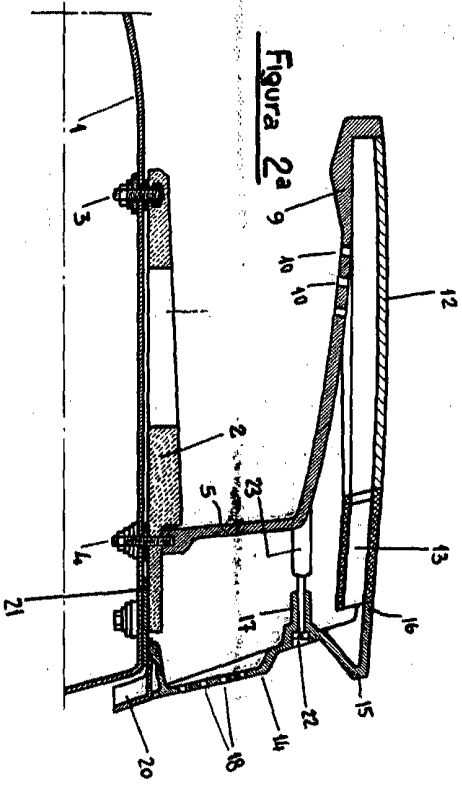

Figura 5ª

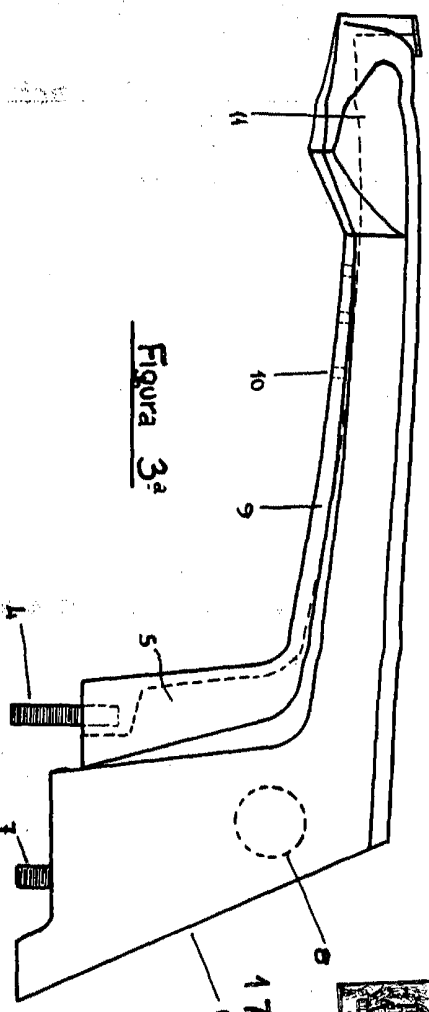

Figura 6ª

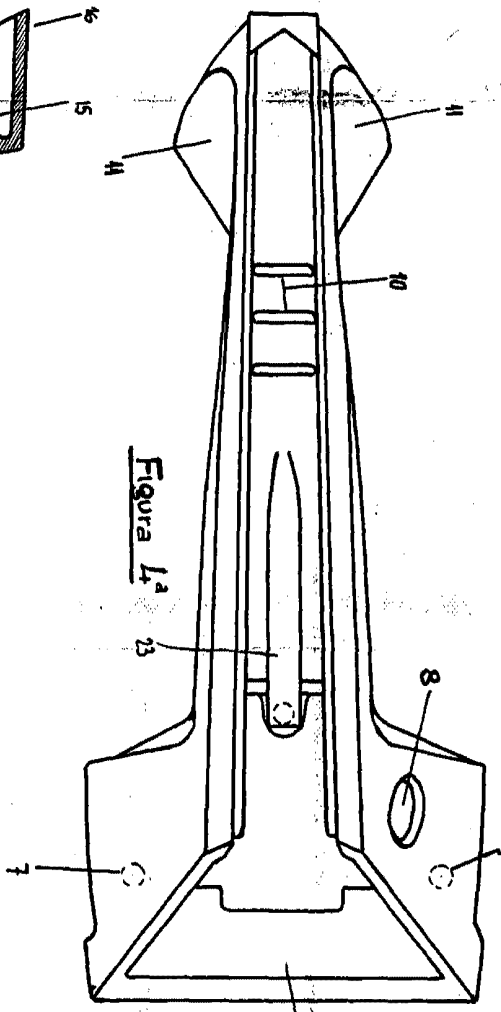

Escala variable

MADRID 17 ENERO DE 1967

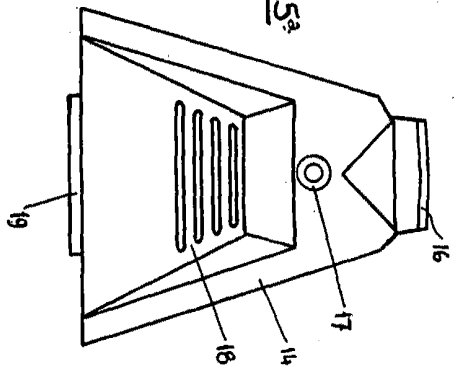
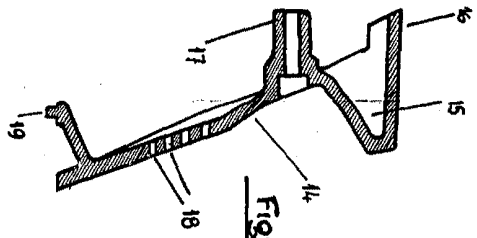
S. GONZALEZ VARGAS

PAIS

