



2693

MODELO DE UTILIDAD

por 20 años

por "DISPOSITIVO EXHIBIDOR DE POSTALES", a favor de D. Sebastián MARQUÉS Llari, de nacionalidad española, domiciliado en Barcelona, Martín Molins, 10.

=====

MEMORIA DESCRIPTIVA

El presente Modelo de utilidad se refiere a un dispositivo destinado a servir de expositor a postales, cartulinas con vistas y similares, etc. El dispositivo que se describirá es del tipo con estructura de carrusel, giratorio alrededor de un eje central y con una pluralidad de marcos destinados a contener las postales, las cuales irán apareciendo ante el observador por giro del cuerpo del exhibidor, a efectos de su examen y selección.

- El notable incremento de la costumbre de enviar y coleccionar postales turísticas hace sentir la necesidad de disponer de un medio práctico para su exhibición, de manera que el comprador de las postales pueda examinarlas con comodidad y escoger con facilidad las que sean de su agrado. A este fin se dirige principalmente el objeto del presente Modelo, que describe un exhibidor de postales provisto de propiedades sumamente in-
- 5.
  - 10.
  - 15.



DIC 1966

- 2 -

120 836

teresantes.

Para facilitar la explicación, se acompaña a la presente memoria una hoja de dibujos, en los que se ha representado, a título de ejemplo ilustrativo y no limitativo, un caso de realización de un dispositivo exhibidor de postales, según los principios de las reivindicaciones.

5.

En los dibujos:

La figura 1 representa el chasis o bastidor del dispositivo vacío, o sea desprovisto de los soportes que contienen directamente las postales, habiéndose dibujado uno de estos soportes separado del bastidor.

10.

La figura 2 representa en detalle ampliado una sección meridiana del dispositivo, con uno de los soportes acoplado al mismo.

15.

La figura 3 constituye una sección parcial del dispositivo, por un plano transversal indicado A-A en la figura 2.

20.

El dispositivo que se describe consta de un bastidor central constituido por un eje tubular -1-, que por su extremo inferior se apoya en un anillo -2- y en un cuerpo -3-, que puede formar parte solidaria de aquél, prolongándose el último cuerpo en una pluralidad de patas -4-, en disposición radial, las cuales podrán disponerse en número variable, por ejemplo cuatro o cinco, a fin de asegurar la estabilidad y la verticalidad del eje ideal del elemento tubular interior -1-. Los brazos -4- terminan en los cuerpos -5-, de estructura esencialmente tubular, que adoptan una orientación vertical y se apoyan inmediatamente en las conteras -5'- realizadas estas últimas a base de material elástico, tal como el caucho o el plástico, para asegurar una fijación conveniente sobre el suelo.

25.

30.

Una pieza -6-, de estructura laminar y forma poligonal, preferentemente pentagonal o exagonal, tiene la estructura repre-



DIC 1966

120 036

- 3 -

5. sentada en la figura 1, con unas hendiduras longitudinales paralelas y cercanas a cada uno de los lados según -7-, centradas respecto a los mismos, junto a los cuales figuran también unas pestañas marginales -8-, de plano perpendicular al de la placa -6-.

10. El eje central -1- se halla rodeado por un cuerpo tubular -9-, el cual queda unido por su parte inferior a una placa -10-, de forma preferentemente poligonal o circular, a la que se une mediante un anillo de soldadura -10'-. La citada placa -10- se halla fijada rígidamente mediante tornillos con tuerca -11- a la placa poligonal -6-, sirviendo de sostén de refuerzo a la misma.

15. En la parte superior de los ejes -1- y -9- figura un conjunto de elementos similar al descrito para las piezas -6- y -10-, es decir, una placa superior -12- idéntica a la -6-, con sus hendiduras -13- y pestañas marginales -14-, una placa inferior -15- unida mediante un anillo de soldadura -15'- al cuerpo tubular -9-, y tornillos con tuerca -16- de acoplamiento de las dos piezas -12- y -15-.

20. La abertura interior del eje -1- se cierra en su parte superior, mediante una pieza -17-, de configuración cilíndrica.

25. Los soportes destinados a sujetar inmediatamente las postales están formados por cuerpos cuya forma general es la representada en la parte derecha de la figura 1, comportando al efecto dos placas -18- y -19-, de forma trapecial regular, ocupando una de ellas la parte superior y otra la parte inferior. Las dos placas se relacionan mediante montantes -20-, -21-, -22- y -23-, constituidos esencialmente por perfiles en L, para definir en conjunto una estructura tal como se ve en la figura 1.

30. Las postales se hallan contenidas en una pluralidad



DIC 1966

125 233

- 4 -

de marcos sustentados por los montantes anteriores, indicados en las figuras con los numerales -24- y -25-. Los citados marcos pueden ser de forma vertical, para postales en que predomina la dimensión vertical, o sea, su altura y apaisados, para las postales

5. en las que predomina su dimensión horizontal o sea su longitud.

Los soportes descritos se acoplan al bastidor central mediante unas pestañas -26- y -27-, formadas en las zonas de mayor anchura de las placas -18- y -19-, de modo que las pestañas en cuestión se introducen respectivamente en las hendiduras -13-

10. y -7- de las placas poligonales -12- y -6-, tal como se ve en las figuras 2 y 3.

Para facilitar el acoplamiento de los soportes al bastidor, las hendiduras -13- y -7-, formarán ventajosamente una pestaña que, una vez introducida la pestaña -26- y -27- de los soportes, sirva de retención a las mismas.

15.

El dispositivo descrito se construirá ventajosamente con todos sus elementos metálicos, realizados a base de plancha de hierro y de fundición, siendo de este último material, ventajosamente, el eje central y las patas, salvo las conteras -5'-.

20.

Los elementos del dispositivo se realizarán con un acabado superficial agradable, que realce la presencia de las postales contenidas.

Las placas poligonales -6- y -12- resultan giratorias alrededor del eje central -1-, por cuanto el eje tubular -9- que rodea al mismo es solidario de las placas -10- y -15-, sujetas a su vez a las -6- y -12-, girando el conjunto sobre la arandela anular -2- alrededor del eje central -1-.

25.

Todo cuanto no afecte, altere, cambie o modifique la esencia del dispositivo anteriormente descrito, será variable a los efectos del actual Modelo.

30.



1966

- 5 -

120 033

N O T A.

Se reivindica como objeto de este registro por Modelo de utilidad:

- 1.- Dispositivo exhibidor de postales, caracterizado
5. por constar esencialmente de un bastidor central de estructura simétrica, constituido por un eje tubular central, vertical y asentado sobre patas en disposición radial, portador en su extremo inferior, correspondiente a la zona central de unión de las patas, de una arandela que sirve de apoyo y elemento de rodadura
10. a una placa de estructura laminar y forma poligonal, preferentemente pentagonal, portadora de sendas rendijas longitudinales junto a los lados y de pestañas formando ángulo recto en las zonas marginales de los mismos, siendo solidaria la citada placa de una segunda placa de estructura y forma simétrica,
15. ventajosamente poligonal, sujeta mediante tornillos a la placa inferior y solidaria de un eje tubular exterior, el cual junto con un conjunto superior, paralelo, simétrico e idénticamente dispuesto que el anterior, constituye el sistema móvil del dispositivo, que resulta en disposición giratoria alrededor del
20. eje interior soportado por las patas radiales, definiendo una estructura en carrusel, de la que se fijan los elementos portadores de las postales propiamente dichos, los cuales se adaptan a las placas laminares mayores, provistas de aberturas longitudinales junto a los respectivos lados y precisamente en las citadas aberturas.
- 25.

- 2.- Dispositivo exhibidor de postales, según la reivindicación anterior, caracterizado porque los soportes inmediatos de las postales están constituidos por una pluralidad de marcos rectangulares en forma de U constituidos por elementos
30. de sección asimismo en U y soportados por cuatro montantes verticales, de sección en L, los cuales definen dos planos



DIC 1966

120 036

- 6 -

- de sustentación en ángulo, destinados a la retención, mediante unos ojetes realizados en la propia plancha y remachados, de los marcos en U portadores de las postales y dispuestos de manera que los planos de estos marcos se hallan en disposición solapada,
5. de forma que la embocadura superior de cada uno de ellos quede exterior respecto a la parte inferior del marco inmediato superior, estando situados los planos que forman la V en los lados correspondientes de dos placas, superior y otra inferior, idénticas y de forma trapecial, que, junto con los montantes, completan la estructura de los soportes, teniendo las citadas placas trapeciales, en las zonas correspondientes a sus bases mayores, unas pestañas en ángulo recto respecto a un plano, para su inserción en las hendiduras longitudinales contiguas a los lados de las placas poligonales giratorias del bastidor móvil
10. del dispositivo.
15. del dispositivo.

Sean cuales fueren las circunstancias que concurren en la esencialidad del Modelo definido en las anteriores reivindicaciones, cuyo objeto es:

3.- "DISPOSITIVO EXHIBIDOR DE POSTALES".

20. Consta la presente memoria de seis hojas foliadas, mecanografiadas por una sola cara y de los dibujos adjuntos.

Barcelona, 21 DIC 1966

P.A. de D. Sebastián MARQUÉS Llari,

jc.

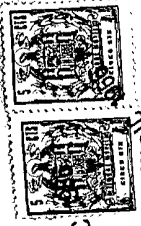

21 DIO  
21 DIO

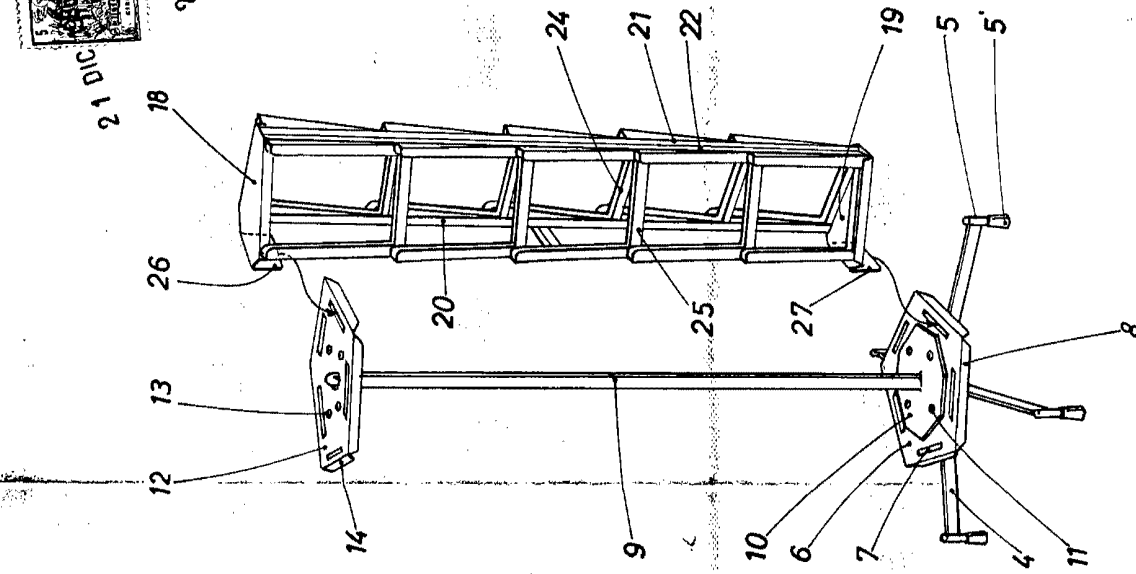

FIG. 1

BARCELONA  
21 DIC 1966  
P. A.

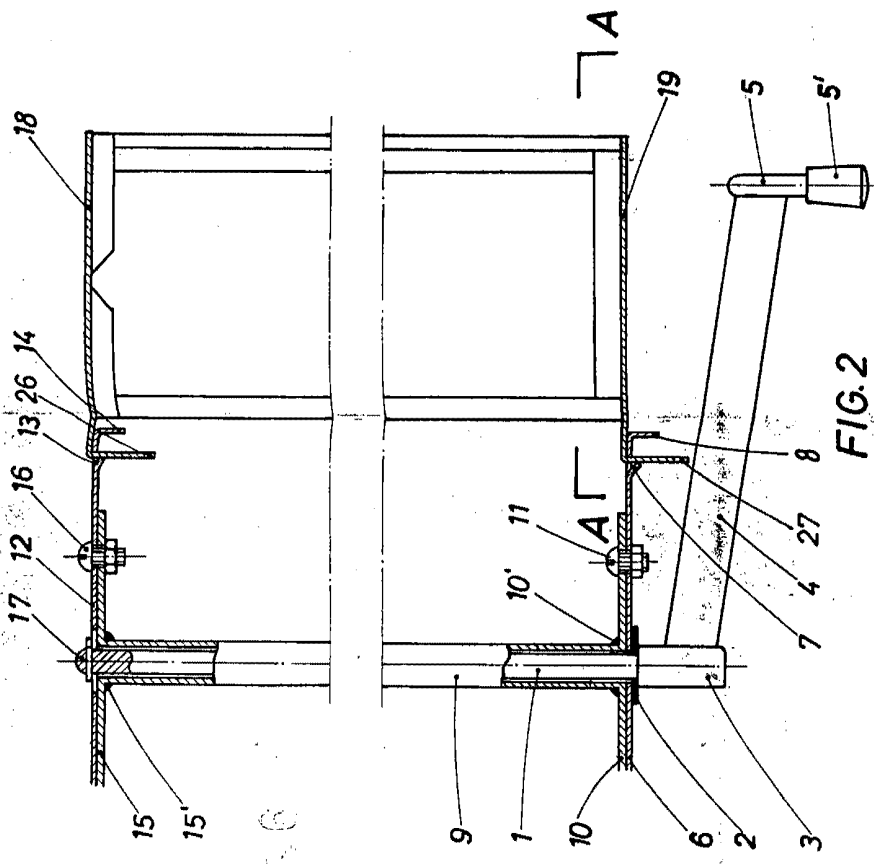

FIG. 2

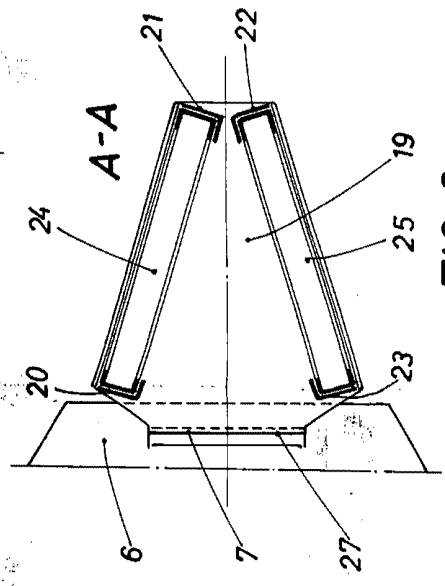

FIG. 3