



1966

N 26917

MODELO DE UTILIDAD

por 20 años

por "SOPORTE EXHIBIDOR DE PRENDAS CONFECCIONADAS", a favor de MARCELO VILÁ, S.A., de nacionalidad española, domiciliada en Barcelona, Lepanto, 406, 2ª.

=====

MEMORIA DESCRIPTIVA

El presente Modelo de utilidad se refiere a un soporte destinado a la exhibición de prendas confeccionadas, que tendrá gran utilidad para los establecimientos destinados a la exposición y venta de prendas de confección, tales como chaquetas, 5. abrigos, faldas, gabanes y similares.

En los establecimientos del tipo mencionado representa indudablemente un problema la exhibición al público de una gran cantidad de prendas confeccionadas, de manera que resulte práctico en orden a la fácil presentación a los posibles compradores de las prendas y a la vez suponga un espacio ocupado razonable, ya que las prendas, por su mismo tamaño, exigen un volumen de espacio importante, lo que se traduce en que el conjunto del soporte y las prendas constituye una disposición en volumen muy considerable.

15. El soporte que se exhibirá elimina los inconvenientes de la gran cantidad de espacio ocupado, ya que sus dimensiones



1965

- 2 -

126 917

pueden regularse de acuerdo con la cantidad de prendas a exhibir y el espacio disponible, de modo que cuando el número de prendas sea elevado, el soporte tendrá una longitud máxima, mientras que para un número reducido de prendas el soporte ocupará

5. un espacio pequeño.

Para facilitar la explicación, se acompaña a la presente memoria una hoja de dibujos, en los que se ha representado, a título de ejemplo ilustrativo y no limitativo, un caso de realización de un soporte exhibidor de prendas confeccionadas, según los principios de las reivindicaciones.

10.

En los dibujos:

La figura 1 representa el nuevo soporte, en su posición de plegado, ocupando el mínimo espacio.

La figura 2 representa el propio soporte, en su posición de desplegado, ocupando el máximo de espacio.

15.

La figura 3 constituye un detalle ampliado del soporte, en su zona de acoplamiento de las dos partes acopladas telescópicamente de que consta.

El nuevo soporte está constituido esencialmente por un cuadro de estructura tubular y forma cuadrangular, ventajosamente rectangular vertical, con sus montantes -1- y -2- de tubo en sección preferentemente cuadrada, relacionados superior e inferiormente por los largueros -3- y -4-, de sección ventajosamente circular.

20.

Los vértices inferiores del cuadro formado, comportan unos tramos transversales -5- y -6-, de sección preferentemente cuadrada, como la que constituye los montantes -1- y -2-, y dispuestos en ángulo recto respecto a los largueros. Los extremos de los tramos citados se apoyan respectivamente sobre ruedas -7- y -7'-, de eje giratorio.

25.

30.

El larguero superior -3- se prolonga en una longitud -8-



1966

126 917

- 3 -

y se remata en un saliente discoidal -9-, sirviendo estos dos últimos elementos para el manejo del soporte.

El marco descrito del soporte queda solidario de otro cuerpo acoplado con él y dispuesto de manera que el acoplamiento resulte deslizante telescópicamente, por introducción en los largueros -3- y -4- de otros elementos tubulares de diámetro correspondiente. A este fin, en los vértices de unión del cuadro y en las caras exteriores del montante -1- figuran sendos orificios -10- y -10'- por los que se introducirán los largueros correspondientes del cuerpo acoplado.

Este segundo cuerpo presenta el montante -11-, de sección cuadrada similar a la de los montantes -1- y -2-, con los largueros -12- y -13- en ángulo recto, figurando en la zona angular inferior el elemento transversal -14-, de sección cuadrada y longitud idéntica a los tramos -5- y -6-, quedando el mismo montado sobre las ruedas -15-, de eje giratorio.

El larguero superior -12- se prolonga en la zona -16-, terminada en el elemento discoidal -17- de manejo del soporte.

La disposición telescópica de los dos cuerpos cuadrangulares se comprende a la vista de las figuras 1 y 2, figurando los tornillos -18- y -19- en dos zonas de los tramos -3- y -4-, provistos de palomillas de manejo, para facilitar el enclavamiento del segundo cuerpo en una posición determinada respecto al primero.

De esta manera se tendrá que la longitud útil del soporte será, en todo momento la del bastidor formado por los largueros -3- y -4-, tal como se ve en la figura 1, ampliado eventualmente en la longitud necesaria, de acuerdo con el número de prendas a exhibir, de modo que en el caso de longitud máxima, el soporte tendrá la longitud representada en la figura 2, en el caso de longitud mínima tendrá la longitud propia del primer



1966

126 017

- 4 -

cuerpo representada en la figura 1 y en otros casos se podrá tener una longitud intermedia cualquiera, estableciendo un acoplamiento telescópico regulable entre ambos cuerpos.

- El acabado superficial de los elementos tubulares que
5. constituyen los cuerpos acoplados, se realizará por cromado, pintado o similar, resultando un cuerpo de aspecto estético agradable y funcionamiento de utilidad demostrada.

- Todo cuanto no afecte, altere, cambie o modifique la esencia del soporte descrito, será variable a los efectos del
10. actual Modelo.

N O T A.

Se reivindica como objeto de este registro por Modelo de utilidad:

- 1.- Soporte exhibidor de prendas confeccionadas, caracterizado por constar esencialmente de un bastidor de estructura tubular y forma de marco cuadrangular, constituido por dos montantes de sección preferentemente cuadrada y dos largueros de sección preferentemente circular, apoyado en dos tramos transversales de sección cuadrada en las zonas angulares inferiores,
20. tramos provistos en sus extremos de ruedas de eje orientable, mientras que el larguero superior termina en uno de sus extremos en una zona de manejo provista de un elemento discoidal terminal.

- 2.- Soporte exhibidor de prendas confeccionadas, según la reivindicación anterior, caracterizado por la disposición de un segundo cuerpo acoplado telescópicamente al primero y de constitución asimismo tubular, comprendiendo un montante vertical de sección preferentemente cuadrada y dos largueros de sección circular en disposición coaxial con los dos largueros
30. del primer cuerpo, con los cuales queda acoplado y en posición enclavable mediante sendos tornillos de cabeza en forma de palo



DIC 1966

126 317

- 5 -

milla vertical, quedando el vértice exterior apoyado sobre un tramo transversal montado sobre ruedas de eje giratorio y terminando el larguero superior en un tramo de manejo provisto de una terminación discoidal.

5. Sean cuales fueren las circunstancias que concurren en la esencialidad del Modelo de utilidad, definido en las anteriores reivindicaciones, cuyo objeto es:

3.- "SOPORTE EXHIBIDOR DE PRENDAS CONFECCIONADAS".

- Consta la presente memoria de cinco hojas foliadas, mecanografiadas por una sola cara y de los dibujos unidos a la misma.
- 10.

Barcelona, 17 DIC 1966

P.A. de MARCELO VILÁ, S.A.,

MARCELO VILÁ, S. A.

126917

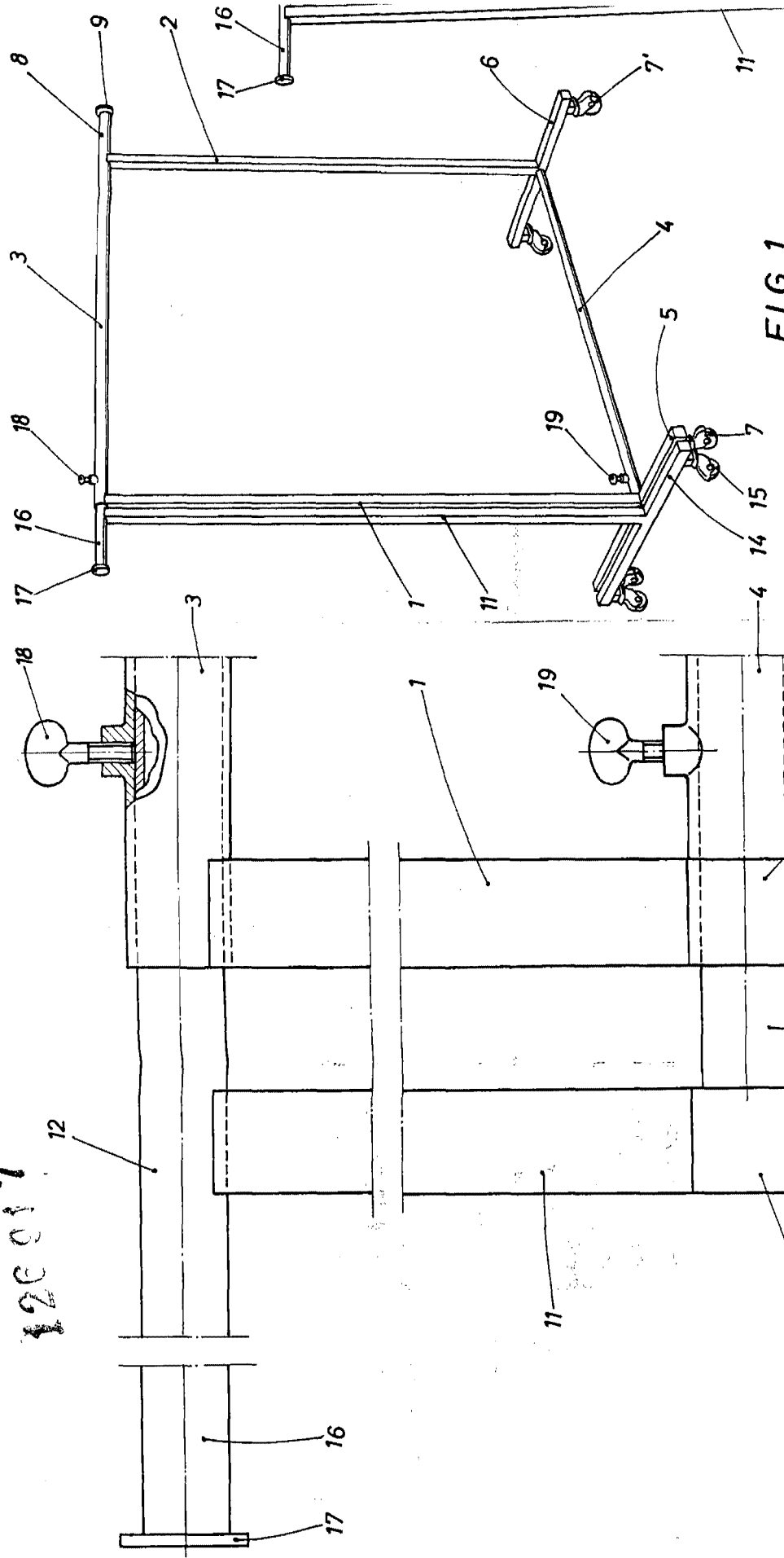

FIG. 1

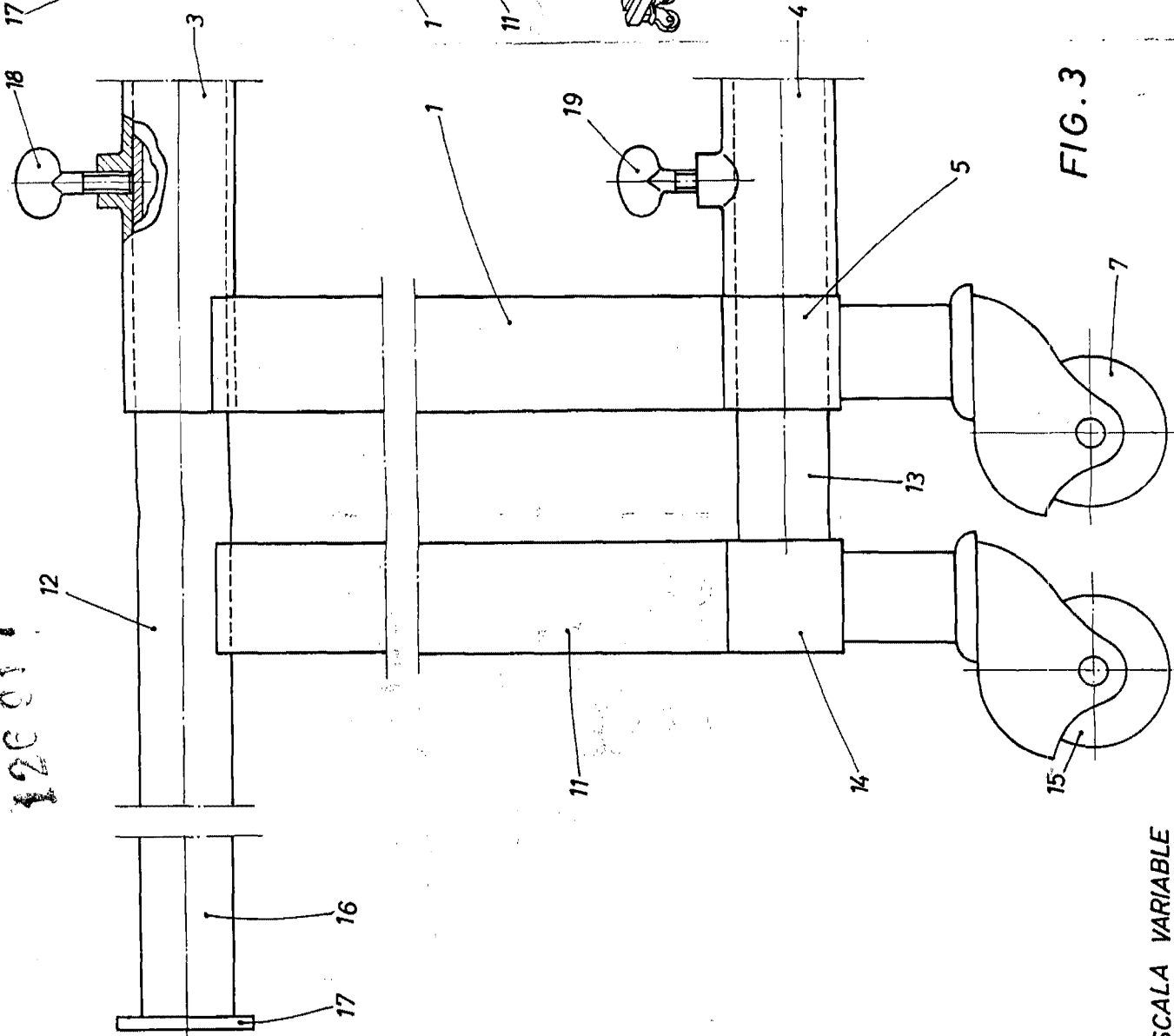
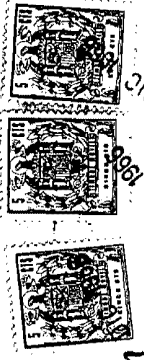

FIG. 3

ESCALA VARIABLE



17 DIC 1966
17 DIC 1966
17 DIC 1966

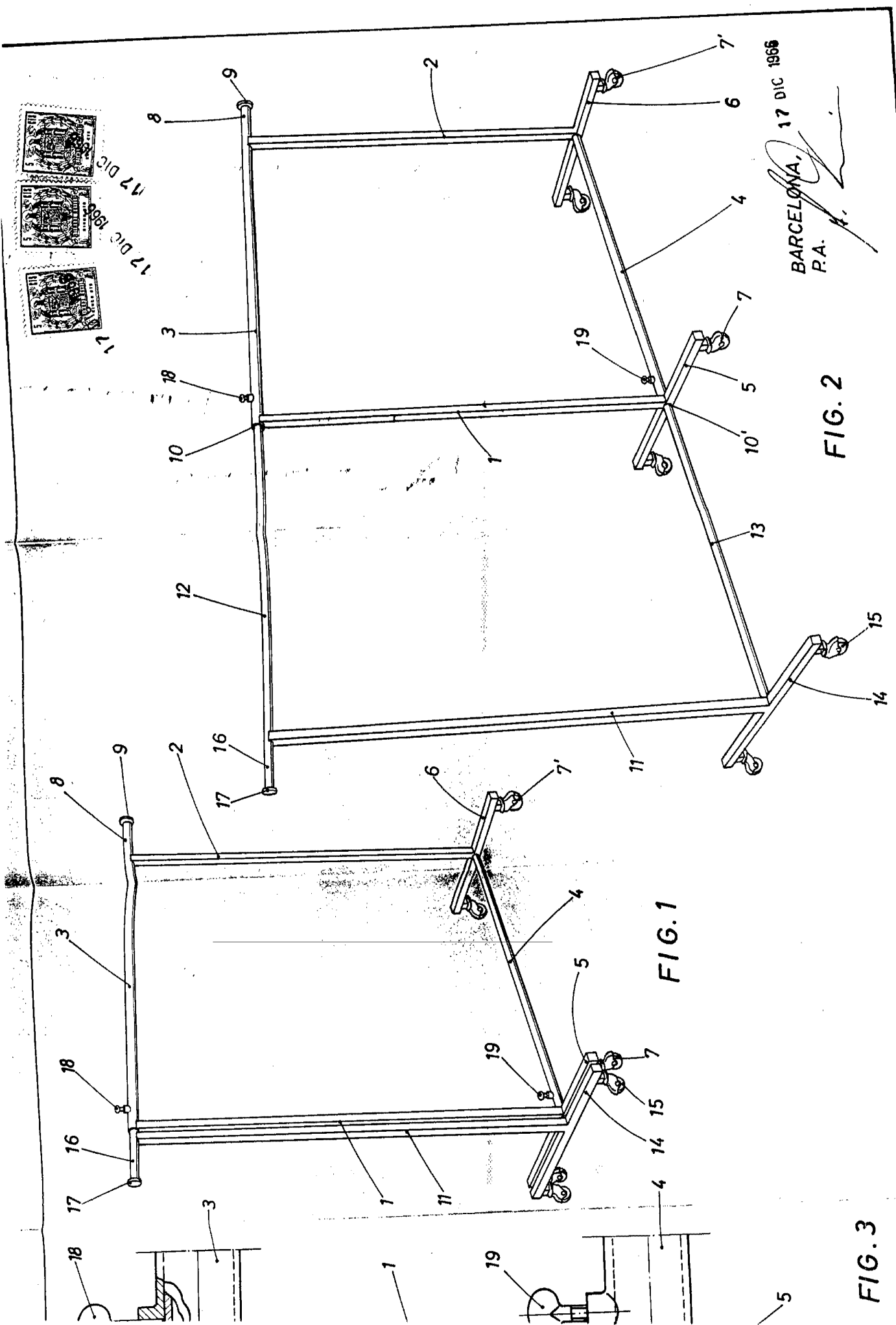

FIG. 1

FIG. 2

FIG. 3

BARCELONA, 17 DIC 1966
P.A. *[Signature]*